

robot *coupe*®



J80 Ultra • J100 Ultra

**ВИ ЩОЙНО ПРИДБАЛИ ЦЕНТРОБІЖНУ
СОКОВИЖИМАЛКУ
J80 Ultra • J100 Ultra**

Стійкий і міцний, J 80 Ultra/J 100 Ultra соковижималка може виробляти будь-яка кількість 100% натуральних соків на замовлення в найкоротші терміни!

J 80 Ultra/J 100 Ultra Соковижималка ідеально підходить для приготування свіжих соків з овочів і місцевих або екзотичних фруктів, а також вишуканих коктейлів, абсолютно чистих і натуральних.

Тому його можна застосовувати в барах, ресторанах, їдальнях, установах і дитячих садках, а також у медичних закладах і у виробництві дієтичних продуктів, де свіжі фруктові та овочеві соки відіграють ключову роль.

Фрукти й овочі, особливо в сирому вигляді, є цінним джерелом вітамінів, мінералів і клітковини, необхідних нашому організму для підтримки здоров'я. Овочеві соки містять переважно мінеральні солі, тоді як фруктові соки наповнені вітамінами, які підвищують нашу енергію.

ТАБЛИЦЯ ВІТАМІНІВ У ФРУКТАХ

Вітаміни	B1	C	A	Д
Яблуко	•	•		•
абрикос	•	•	•	•
Ожина	•	•	•	•
Чорна смородина	•	•		•
вишня	•	•	•	•
виноград	•	•		•
грейпфрут	•	•	•	•
ківі	•	•	•	•
Лимон	•	•	•	•
ДИНЯ	•	•	•	•
Апельсин	•	•	•	•
Персик	•	•		•
груша	•	•		•
Ананас	•	•	•	•
Слива	•	•		•
Малина	•	•		•
Червона смородина	•	•		•
Полуниця	•	•		•

ТАБЛИЦЯ ВІТАМІНІВ В ОВОЧАХ

Вітаміни	B1/B6	A	E	K
Спаржа	•		•	
Капуста	•	•	•	•
Морква	•	•	•	
селера	•			
селера		•	•	•
Цикорій	•			
Кабачок	•	•	•	
огірок	•	•	•	
Фенхель	•		•	
листя салату	•		•	
Цибуля	•			
Петрушка	•	•	•	
перець	•	•	•	
Шпинат	•	•	•	•
помідор	•	•		
ріпа	•			
крес-салат	•	•	•	

Простий дизайн вашого приладу означає, що частини, які найчастіше потрібно використовувати для чищення або подальшого догляду, можна зняти миттєво.

Щоб полегшити вам життя, ці інструкції допоможуть вам виконати кожен етап операції зі складання, розбиту на прості кроки.

УВІМКНЕННЯ МАШИНА

Перед підключенням приладу до мережі переконайтеся, що напруга джерела живлення відповідає напрузі, зазначеній на паспортній табличці приладу.

J 80 Ultra/J 100 Ultra соковижималка оснащена шнуром живлення зі стандартною однофазною вилкою.

Ретельно перевірте машину після прибуття, щоб переконатися, що вона не була пошкоджена під час транспортування чи розпакування.

Зверніть особливу увагу на шнур живлення та вилку.



УВАГА

ЦЕЙ ПРИЛАД ПОВИНЕН БУТИ УВІМКНЕНИЙ ДО ЗАЗЕМЛЕНОЇ РОЗЕТКИ (РИЗИК УРАЖЕННЯ ЕЛЕКТРИЧНИМ СТРУМОМ).

ЗБОРКА J80 Ultra



1) Розсташуйте блок двигуна так, щоб кнопки увімк./вимк. були спрямовані до вас.



1) Поставте чашу на моторний блок.



3) Встановіть фланець на край чаші. Ребра фланця повинні бути на одній лінії з плоскою панеллю чаші. Перевірте, чи встановлений правильно.



4) Опустіть кошик на місце, тримаючи його за ручки.

Повертайте його, поки він не стане на місце.



5) Вирівняйте кришку з виїмками на фланці



ВАЖЛИВО

Переконайтеся, що штифт на валу двигуна правильно збігається з відповідним виїмкою в ступиці кошика.

Ви також можете звернутися до етикетки (нижче), приклеєної до кришки.

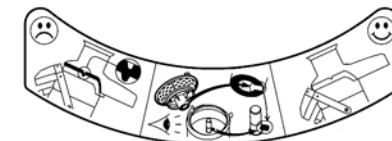



6) Розташуйте контейнер для м'якоти.

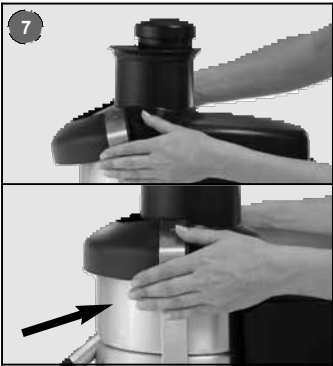

7) Закрийте запобіжний важіль.

Щоб запустити машину, натисніть кнопку «Увімк.» 1.

Соковижималка не запуститься, якщо запобіжний важіль не закрито.

правильно (запобіжний вимикач).

Поставте глечик під носик. Тепер ваша соковижималка готова до роботи!

www.kiy-v.ua

ЗБОРКА J100 Ultra



ВАЖЛИВО

Переконайтеся, що штифт на валу двигуна правильно збігається з відповідним виїмкою в ступиці кошика.

Ви також можете звернутися до етикетки (нижче), приклеєної до кришки.



6) Два можливі варіанти використання:

• Постійне викидання пульпи.



Розташуйте контейнер для викидання пульпи в отвір в основі бустера.

Не забудьте розмістити відро (не входить до комплекту) прямо під ним жолоб.

• Викид пульпи в закритий контейнер для пульпи.



Позиціюйте контейнер.

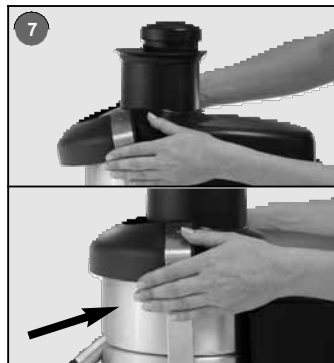

7) Закрийте запобіжний важіль.

Щоб запустити машину, натисніть кнопку «Увімк.» 1.

Соковижималка не запуститься, доки запобіжний важіль не буде закрито належним чином (запобіжний вимикач).

Поставте глечик під носик. Тепер ваша соковижималка готова до роботи!

8) Використання ремінь (див. стор. 27) - (Додатково)



Якщо ви розмістили соковижималку на краю стільниці, прикріпіть жолоб викиду до кришки використовуючи ремінь, що постачається з приладом.







ІНШІ КОНФІГУРАЦІЇ

J 100 Ultra соковижималка постачається з усіма аксесуарами, які вам знадобляться, і розроблена, щоб адаптуватися до ваших конкретних потреб і умов роботи. Наприклад, його можна налаштувати відповідно до характеристик вашої робочої станції:

- Встановити базу бустера 10 якщо ви збираєтеся використовувати високі контейнери для збору соку (див. стор. 27).
 - За нормального використання ви можете обробити більше десяти кілограмів (відповідно до характеру продукту), перш ніж вам потрібно буде спорожнити контейнер для м'якоті 6 (див. стор. 27).
 - Для приготування великого об'єму соку, жолоб скидання 7 (див. стор. 27) усуває потребу спорожнити контейнер для м'якоті. Якщо ви обираєте цю конфігурацію, переконайтеся, що ви розмістили великий контейнер (не входить до комплекту) прямо під жолобом. Є два рішення для цієї конфігурації:
 - 1) Зробіть а 10 см Ø отвір у стільниці, через який скидний жолоб 7 може виступати (див. фотографії навпроти). Це найкраще рішення з точки зору ефективної організації стільниці.
 - 2) Край стільниці.
- Розташовуючи машину на краю стільниці, використовуйте маркери з обох боків база бустера 10 (див. сторінку 27).

Попередження: щоб уникнути ризику падіння машини зі стільниці, переконайтеся, що вона встановлена правильно.

- Зведення всіх різних можливих конфігурацій відповідно до характеру робочої станції та висоти контейнерів для соку (лише для інформації):

Контейнер	База бустера 10 використання (див. стор. 27)	Інтенсивність використання	Приклад використання	
 Контейнери Макс. висота 16 см	Не Необхідно	нормальний	<ul style="list-style-type: none"> • Зконтейнер для м'якоті 6 (див. стор. 27) • Виріз у стільниці не потрібен. 	
		Інтенсивний	<ul style="list-style-type: none"> • жолоб для викиду 7 і ремінь 9 (дивіться сторінку 27) • Край стільниці Виріз не потрібен <hr/> <ul style="list-style-type: none"> • жолоб для викиду 7 (див. стор. 27) • Викид під стільницю. 10 см Ø необхідний отвір у стільниці. 	 
 Контейнери Макс. висота 25 см	Необхідно, якщо контейнер більше висотою більше 16 см	нормальний	<ul style="list-style-type: none"> • контейнер для м'якоті 6 (див. стор. 27) • Виріз у стільниці не потрібен. 	
		Інтенсивний	<ul style="list-style-type: none"> • жолоб для викиду 7 (див. стор. 27) • Край стільниці Виріз не потрібен <hr/> <ul style="list-style-type: none"> • жолоб для викиду 7 (див. стор. 27) • Викид під стільницю. 10 см Ø необхідний отвір у стільниці. 	 

РЕКОМЕНДАЦІЇ ЩОДО ВИКОРИСТАННЯ

• J80 Ultra • J100 Ultra

- Перш ніж використовувати соковижималку вперше, бажано вимити всі частини, які контактуватимуть з їжею.
- Завжди перевіряйте, чи рука безпеки був закритий перед використанням приладу.
- Завжди ставте ємність під носик і або контейнер для м'якоті або скідний жолоб після ежектором після ввімкнення машини, але перед тим, як почати подавати фрукти чи овочі.

- Не забудьте очистити цитрусові від шкірки перед тим, як вичавити сік.



- Фрукти та овочі з товстошкіркою (наприклад, ананаси, манго) потрібно попередньо очистити від шкірки та видалити великі кісточки (наприклад, диня). Завжди видаляйте кісточки кісточкових фруктів (наприклад, персики, абрикоси, вишні). Очистіть виноград від плодоніжок перед тим, як вичавити сік.

- Деякі продукти не підходять для обробки в соковижималці через їх тверду консистенцію (наприклад, кокоси).

- Соковижималка J 80 Ultra/J 100 Ultra має унікальну запатентовану систему автоматичної подачі, яка позбавляє потреби в штовхачі.

- Щоб якнайкраще використовувати ваші Соковижималка J 80 Ultra/J 100 Ultra тому введіть інгредієнти в трубку для подачі вручну (безштовхач), відповідно до пропускової здатності.

- Вводьте шматочки фруктів або овочів повільно і невеликими кількостями.

- Коли всі інгредієнти закінчатся, залиште машину увімкненою ще на кілька секунд, щоб витягти останню краплю соку.

- Ніколи не кладіть кубики льоду або заморожені фрукти в трубку подачі.

- М'якоть може нерівномірно розподілитися в кошику, створюючи дисбаланс. Якщо соковижималка починає вібрувати під час вичавлювання соку, вимкніть її та почистіть кошик. Після цього можна продовжити віджимання соку.

- Перевірте цефланець кришки правильно розташовані правильно.

• J80 Ultra

- Соковижималка J 80 Ultra, Ви можете зробити кілька літрів соку, не зливаючи контейнер для м'якоті.

Тим не менш, не забудьте перевірити рівень м'якоті в контейнері на регулярній основі.

- Перевірте цефланець кришки правильно підігнані.

- Завжди переконайтеся в цьому контейнері для м'якоті була правильно розташована.

• J100 Ultra

- J100 Ultra з контейнером для м'якоті:

Ви можете приготувати кілька літрів соку, не зливаючи контейнер для м'якоті. Тим не менш, ви повинні перевірити рівень м'якоті в контейнері на регулярній основі.

- J100 Ultra з жолобом викиду:

Викидний жолоб (постачається з вашим приладом) розроблено спеціально для роботи з великим об'ємом соку. З жолобом немає необхідності постійно спорожняти контейнер для м'якоті під час віджиму соку.



- Якщо ви використовуєте соковижималку на краю стільниці, переконайтеся, що всі її ніжки міцно стоять на робочій поверхні. Ви також повинні організувати своє робоче місце так, щоб не було ризику перекидання або падіння соковижималки.

NB: Якщо ви збираєтеся щоденно вичавлювати сік у великій кількості, найкраще використовувати безперервний викид пульпи жолоб, з або без база бустера.

Підготовка фруктів і овочів J80 Ultra • J100 Ultra

	Підготовка
МОРКВА	Очищають і залишають цілими, з верхівкою і хвостом. Годуйте по 2-3 за один раз.
ЯБЛУКА	Промити і залишити цілими (видалити плодоніжки та будь-які ярлики).
ПОЛУНИЦЯ	Видалити плодоніжки для смаку.
ЦИТРУСОВІ	Очистіть усі цитрусові. Апельсини і лимони можна залишити цілими.
АНАНАСИ	Очистіть і наріжте на вісім шматків (3 надрізи)
ДИНИ	Очистіть і наріжте на вісім шматочків.
ПОМІДОРИ	Промити і залишити цілими (видалити жорстку зелену серцевину). Годуйте по 2-3 за один раз.
ПЕРЕЦЬ	Промити і розрізати на четвертинки уздовж, відповідно до форми.
СЕЛЕРІЯ	Наріжте шматочками по 6-7 см
ОГРКИ	Очищений. Розріжте на частини розміром прибл. 15 см завдовжки.
ФЕНХЕЛЬ	Наріжте шматочками по 6-7 см
ІМБИР	Наріжте шматочками, щоб було легше подавати в соковижималку. Не кладіть занадто багато за раз, щоб запобігти закупорці.
ВИНОГРАД	Видалити плодоніжки, щоб уникнути гіркоти.



УВАГА

Завжди ретельно мийте фрукти та овочі, щоб видалити всі сліди бруду та пестицидів.

ОЧИЩЕННЯ

• Завжди відключайте машину від мережі перед будь-яким чищенням

• Щоб промити машину між двома різними партіями фруктів, увімкніть машину та налийте склянку питної води в трубку подачі.



• Очистіть кошик, почистивши зовнішню частину фільтруючого конуса щіткою або губкою, щоб видалити м'якоть.

• Для більш ретельного очищення попередньо зніміть фланець чаші.

• Завжди очищайте всю машину після використання, промиваючи фланець, чашу, кришку та штовхач у гарячій воді. Потріть щіткою з використанням відповідного миючого засобу.

• Щоб не пошкодити частини, не стукайте ними по твердих поверхнях.

* **Порада:** :Якщо м'якоть сильно присохла до кошика, занурте кошик у гарячу воду на 5-10 хвилин, щоб він розм'якшив.



ВАЖЛИВО

Перевірте, чи підходить ваш миючий засіб для використання з деталями з пластику або нержавіючої сталі. Певні високолужні продукти (наприклад, з високою концентрацією аміаку або каустичної соди) абсолютно несумісні з деякими пластиками та спричиняють їх швидке псування.



ВАЖЛИВО

! Ніколи не занурюйте блок двигуна у воду чи будь-яку іншу рідину та не розбризкуйте!

Не очищайте його за допомогою пінопласту або мийки високого тиску.

При необхідності протріть блок двигуна вологою тканиною.

Завжди спочатку відключайте машину від мережі.

ТЕХНІЧНА

ТЕХНІЧНІ ХАРАКТЕРИСТИКИ

- Моторний блок → нержавіюча сталь
- Чаша → нержавіюча сталь
- Кошик для соковижималки → нержавіюча сталь
- Гратовий диск → нержавіюча сталь
- Вентильований електричний двигун → постійна швидкість (3000 об/хв)
- Пропускна здатність → 100-120 кг/годфруктів або овочів* для J 80 Ultra.
120-160 кг/годдля J 100 Ultra.

* В оптимальних робочих умовах, тобто відповідна робоча поверхня, готові готові фрукти та аксесуари (глекчик, контейнер для сміття тощо) – усе під рукою.

• ВАГА

	Чистий	Валовий
J80 Ultra	10,9 кг	12,8 кг
J100 Ultra	12,9 кг	15,6 кг

• РОЗМІРИ (в мм)

J80 Ultra

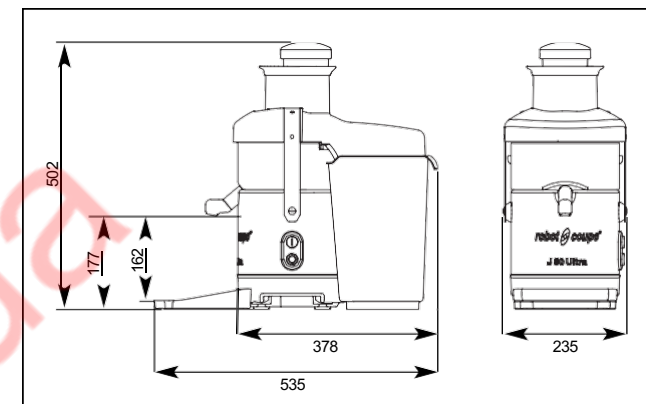

J100 Ultra

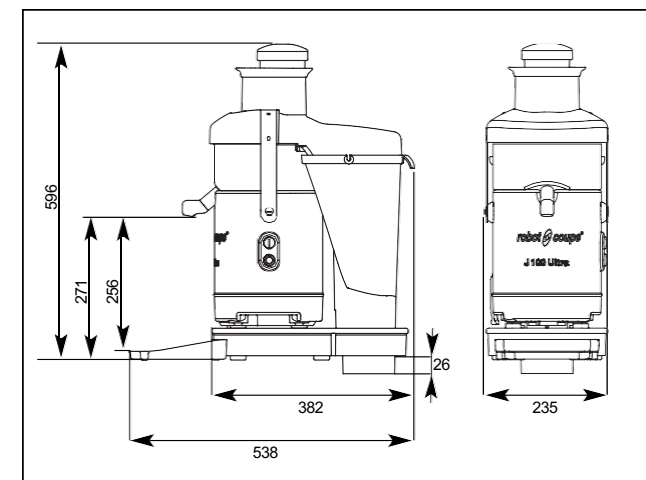

• РОБОЧА ВИСОТА

Радимо вам встановити свій Відцентрова соковижималка J 80 Ultra/J 100 Ultra на плоскій і стійкій робочій поверхні на відповідній висоті.

• РІВЕНЬ ШУМУ

Еквівалентний безперервний рівень звуку, коли соковижималка працює порожньою, становить менше 70 дБ (А).

• ЕЛЕКТРИЧНІ ДАНІ

J80 Ultra

Мотор	швидкість (об/хв)	потужність (Ватт)	Інтенсивність (підсилювач)
230 В/ 50 Гц	3000	700	7

J100 Ultra

Мотор	швидкість (об/хв)	потужність (Ватт)	Інтенсивність (підсилювач)
230 В/ 50 Гц	3000	1000 Макс.	8

БЕЗПЕКА

- Соковижималка J 80 Ultra/J 100 Ultra не запуститься, якщо кришка була правильно розташована, а важіль безпеки належним чином зафіксований на місці. Двигун вимкнеться, як тільки ви відкриєте запобіжник або натиснете кнопку «Вимк» (червона кнопка).
- Соковижималка J 80 Ultra/J 100 Ultra оснащений потужним електричним гальмом, який вимкне машину менш ніж за 2 секунди, якщо відкрити запобіжник важіль під час роботи соковижималки.
- Щоб знову увімкнути соковижималку, просто складіть запобіжник важіль назад кришці натисніть кнопку Оп (зелена кнопка).
- J 100 Ultra оснащений системою теплового захисту, яка автоматично вимикає двигун, якщо він залишається перевантаженим протягом будь-якого часу. Якщо це сталося, зачекайте, поки прилад охолоне, перш ніж скинути налаштування теплового захисту (кнопка на нижній частині приладу).

- **УВАГА:** ніколи не використовуйте прилад без контейнера для м'якоти або жолоба безперервного викиду (для J100 Ultra).
- Завжди вимикайте машину, перш ніж знімати контейнер для м'якоти або жолоб безперервного викиду м'якоти (для J100 Ultra).
- Ніколи не вставляйте руку чи будь-який інший предмет, окрім штовхача, у ежектор, якщо машину підключено до мережі або кошик обертається.
- Ніколи не відключайте прилад від мережі, тягнучи за шнур живлення або вологими руками.

ПАМ'ЯТАЙТЕ

- Ніколи не намагайтеся перекрити системи блокування або безпеки.
- Ніколи не кладіть нічого, крім фруктів чи овочів, у трубку для годування.
- Кришка вашого приладу має унікальний запатентований Auto Система живлення. Просто помістіть їжу в трубку подачі, а машина зробить все інше.
- Якщо всередині трубки подачі трапиться закупорка, **НІКОЛИ НЕ ВИКОРИСТОВУЙТЕ** для її очищення будь-які інші предмети, окрім штовхача. Інше рішення полягає в тому, щоб вимкнути машину та видалити їжу, яка спричиняє проблему, всередині трубки.
- Ніколи не штовхайте їжу руками в трубку для подачі.
- Ніколи не вставляйте руку чи будь-який інший предмет, крім штовхача, у виштовхувач, якщо машина працює або кошик обертається.

ВИРІШЕННЯ ПРОБЛЕМ

ПРОБЛЕМА	ПРИЧИНИ ТА/АБО УСУНЕННЯ
Машина не запускається	<ul style="list-style-type: none"> - Перевірте запобіжники в мережі. - Правильно закрийте запобіжник важіль J100 Ultra: - Переконайтеся, що термозахист (кнопка на нижній стороні) скинуто.
Неенормальний шум	<ul style="list-style-type: none"> - Прилад був неправильно зібраний. Див. розділ «Збірка». - Одна з частин несправна і потребує заміни.
Неефективна решітка	<ul style="list-style-type: none"> - Решітка зношена. Замініть решітку всередині кошика. - У трубці подачі закупорка, яку потрібно очистити.
Прилад вібрає	<ul style="list-style-type: none"> - Контейнер для м'якоти заповнений або кошик не врівноважений через скупчення м'якоти на фільтрі. - Якщо вібрація постійна, переконайтеся, що кошик не пошкоджено якимось чином.
Кошик не зупиняється відразу, коли запобіжник відкритий. Для зупинки потрібно більше 2 секунд.	<ul style="list-style-type: none"> - Нехай прилад перевірить кваліфікована особа.

ВАЖЛИВО: Для всіх ремонтів і технічного обслуговування життєво важливо використовувати запчастини, які постачає Robot-Coupe.