

IT manuale istruzioni

EN use and maintenance

FR emploi et entretien

DE benutz und Wartungsanleitung

ES uso y mantenimiento

PT uso e manutenção

RU использование и техобслуживание

SM-X5



SEM7



**SL-B5
SL-B7**



EASY LINE SNACK BAR EQUIPMENT
By Fimar ...

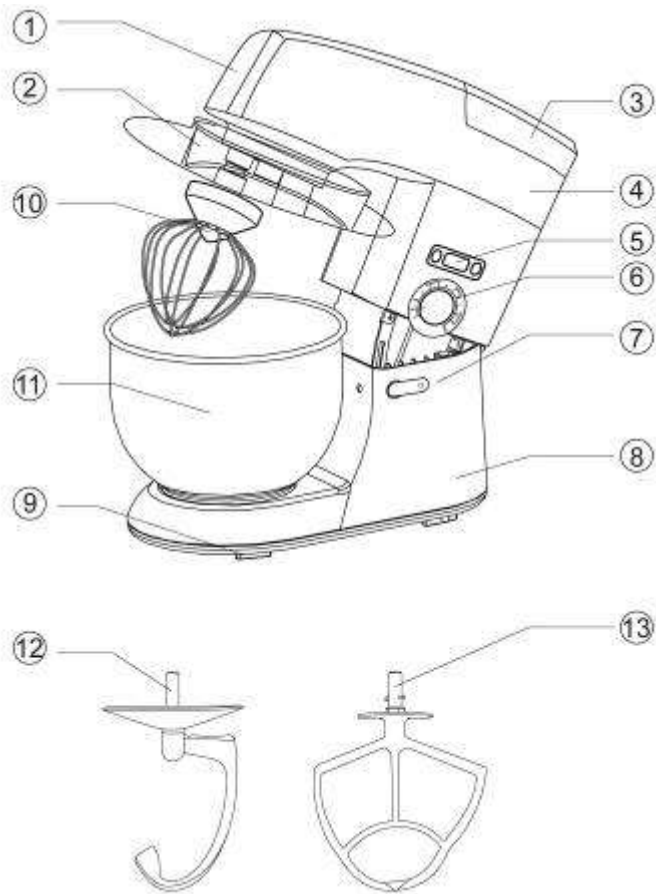

ЧАСТЬ	ОПИСАНИЕ	ЧАСТЬ	ОПИСАНИЕ
1	Передняя крышка	8	Нижний основной корпус
2	Крышка миски	9	Ножки
3	Задняя крышка	10	Венчик для яиц
4	Верхний основной корпус	11	Смесительная миска
5	LCD индикатор	12	Лезвие для теста
6	Поворотная кнопка	13	Лезвие миксера
7	Ручка вала		

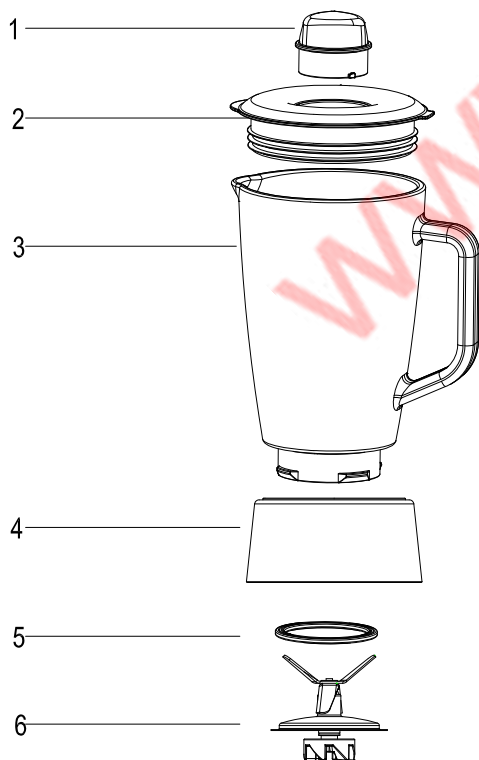

ЧАСТЬ	ОПИСАНИЕ	ЧАСТЬ	ОПИСАНИЕ
1	Мерный стакан	4	Основа банки
2	Крышка	5	Уплотнительное кольцо
3	Стеклянная банка	6	Основа лезвия

ИНФОРМАЦИЯ ПО БЕЗОПАСНОСТИ

WARNING

**ПЕРЕД ИСПОЛЬЗОВАНИЕМ ВНИМАТЕЛЬНО ПРОЧИТАЙТЕ ВСЕ РУКОВОДСТВО.
СОХРАНИТЕ НАСТОЯЩЕЕ РУКОВОДСТВО.**

WARNING

Не использовать прибор в каких-либо иных целях, кроме указанных в настоящем руководстве. Не использовать в транспортных средствах или на.

Пожалуйста, перед тем, как собирать, использовать или устанавливать прибор, внимательно прочитайте настоящее руководство. Данное руководство содержит важную информацию о сборке, использовании и техническому обслуживанию миксера. Информация о безопасности представлена на первых страницах. Сохраните данное руководство для использования в будущем и обучите новых пользователей этого прибора.

WARNING

МЕРЫ БЕЗОПАСНОСТИ

При использовании электроприборов, необходимо соблюдать основные меры предосторожности, в противном случае возникает риск пожара, удара электрическим током и/или травм.

- 1, Перед использованием миксера в первый раз всегда вынимайте и безопасно выбрасывайте любые материалы упаковки и рекламные этикетки.
- 2, Перед тем, как установить или снять приспособления и/или приложения, после их использования и перед чисткой выключите миксер и отключите из розетки.
- 3, Для устранения опасности удушения детей, удалите и безопасно выбросьте защитный полиэтиленовый пакет, упаковки шнура питания данного прибора.
- 4, Когда прибор используют дети или он используется возле детей, нужен постоянный надзор.
- 5, Во время использования не ставьте миксер на краю стола. Убедитесь, что поверхность стола ровная, чистая и свободная от воды и других веществ. Вибрация во время использования может привести к движению прибора.
- 6, Не помещайте миксер на или вблизи газовой или электрической плиты или духовки.
- 7, Всегда убедитесь, что перед использованием миксер полностью собран. Обязательно следуйте инструкциям данного руководства.
- 8, Во время использования миксера избегайте контакта с движущимися частями и встроенными устройствами. Для того, чтобы снизить риск получения травм и/или повреждения миксера, во время работы всегда держите руки, волосы, одежду и другие предметы вдали от взбивателей.
- 9, Если какой-нибудь предмет, например, ложка или вилка при смешивании попадает в миску, сразу переключите регулировку скорости в положение "Off", выключите миксер, отключите от розетки и удалите предмет.
10. Не используйте приспособлений, кроме тех, которые предусмотрены в комплекте миксера. Используйте только венчик и крюк для теста, которые поставляются с миксером. В противном случае это может привести к пожару, поражению электрическим током или травме.
11. Не используйте прибор непрерывно для тяжелых нагрузок более чем 3 минуты.
12. Не превышайте максимальной ёмкости, указанной в этом руководстве по использованию и обслуживанию.
13. Не используйте миксер, если он поврежден или если заметили любые неисправности. До начала использования миксер должен быть проверен и обслужен.

14. Перед разборкой убедитесь, что двигатель, взбиватель, венчик или крюк для теста полностью остановились.
15. Перед очисткой всегда вынимайте взбиватель, венчик или крюк для теста из миксера.
16. Не использовать на открытом воздухе.
17. Для защиты от поражения электрическим током не помещайте блок питания в воду или другие жидкости.

Техническая информация

МОДЕЛЬ	SMX5	SEM7	SL-B5	SL-B7
Напряжение	220-240V	220-240V	220-240V	220-240V
Частота	50-60Hz	50-60Hz	50-60Hz	50-60Hz
Емкость миски с мешалкой	5,5 литров	7 литров	5,5 литров	7 литров
Емкость стеклянной банки	1,5 литров	1,5 литров	1,5 литров	1,5 литров

Подготовка

- Выньте необходимую длину кабеля от основы прибора и подключите его к сети питания.
- Перед использованием в первый раз все части миксера должны быть тщательно очищены.

Инструкция по сборке 1

1. Установите уплотнительное кольцо банки на основании лезвия и установите основание лезвия в основание банки, а внутреннее кольцо прикрутите на основание банки и прикрутите основание лезвия.
2. Вложив ингредиенты в банку, установите крышку на банке нажав ее вниз.
3. Вставьте мерный стакан в отверстие крышки и поверните его против часовой стрелки до упора.
4. Установите банку на главном основании, а также поверните банку в направлении против часовой стрелки до упора.

Инструкция по сборке 2

1. Откройте верхнюю крышку корпуса (4) используя небольшую ручку (7). Рис.2 □ Рис.3



Fig.2

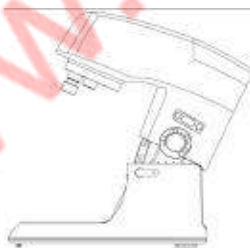

Fig.3



Fig.4

2. Чтобы прикрепить миску, переключите скорость в положение OFF. Поместите миску (11) на основание прибора и прикрутите миску в направлении против часовой стрелки, пока она не зафиксируется. Рис.4
3. прикрепить лезвия для теста (12), венчик для яиц (10) или лезвия миксера (13) на разъеме лезвия, крутите вал лезвий по часовой стрелке до твердой фиксации. Рис.5



Fig.5



Fig.6



Fig.7

4. Для блокировки головки двигателя, убедитесь, что головка полностью опущена. Убедитесь, что маленькая кнопка является в положении LOCK, повернув ее в направлении стрелки (на приборе). Рис.6 Рис.7

5. Для управления скорости, в начале он всегда должен быть установлен на низкой скорости, а затем постепенно перейти на нужную скорость работы. Положение "P" используется для использования на короткое время при высокой скорости.

6. Когда вы поднимите верхнюю крышку корпуса (4) поворачивая маленькую ручку (7) по часовой стрелке, убедитесь, что ручка скорости находится в положении OFF.

7. Затем вы сможете удалить миску (11) от основания прибора.

Миксер имеет функцию планетарного смешивания, которая является аналогичной той, которая используется в коммерческих миксерах в пекарнях кондитерских изделий, на 360 градусов венчика покрытия. Это достигается за счет движение головки миксера против часовой стрелки в сочетании с вращением венчика по часовой стрелке. В результате ингредиенты тщательно перемешиваются без необходимости вращения миски.

Инструкция по эксплуатации

Для смешивания или замешивания теста:

1. Предлагаемое соотношение муки и воды 2:3.
2. На скорости 1 смешивайте 20 секунд, на скорости 2 смешивайте 20 секунд, после чего переключите скорость 3 и оставьте в течение 3 минут.
3. При заполнении миски, пожалуйста, убедитесь, что максимальное количество не превышено.
4. Максимальное количество заготовок - 0,7 для SM-X5 и SL-B5 и 1,5 для SEM7 и для SL-B7
5. Используйте венчик теста или венчик миксера.
6. Не используйте лезвие теста более 20 секунд непрерывно со скоростью 1 или 2 уровня и не более 4 минут непрерывно со скоростью 3 уровня.
7. Эксплуатация: для SEM7 и SL-B7 не более 30 минут для каждого цикла эксплуатации, для SM-X5 и SL-B5 не более 20 минут для каждого цикла непрерывной эксплуатации.

Взбивание яичных белков или сливок:

1. Включите скорость от 7 до 9, взбейте яичные белки без остановки в течение 5 минут, в зависимости от размера яиц, пока они станут достаточно густыми.
2. Максимальное количество - 24 яиц.
3. Для сливок, взбейте 250 мл свежих сливок со скоростью от 7 до 9 в течение 5 минут.
4. При заполнении миски со свежими ингредиентами молока, сливок или другого, пожалуйста, убедитесь, что максимальная количество не превышено.
5. Используйте венчик яиц.
6. Одновременно использовать не более 4 минут непрерывно.

Смешивание коктейлей или других жидкостей:

1. Смешайте ингредиенты в соответствии с имеющимся рецептом от скорости 1 до 9 в течение 4 минут.
2. Не превышать максимальное количество для миски.
3. Используйте венчик миксера.
4. Эксплуатация: для SEM7 и SL-B7 не более 30 минут для каждого цикла эксплуатации, для SM-X5 и SL-B5 не более 20 минут для каждого цикла непрерывной эксплуатации.

Инструкция по эксплуатации блендера (SM-X5 SEM7)

Поместите продукты питания, которые вы хотите обработать, в стеклянную банку. Положите крышку на стеклянную банку и надежно закройте. Поместите мерный стакан в отверстие на крышке и поверните по часовой стрелке до упора.

Настройка скорости Использование

Настройка "6-7" для легкого использования с жидкостями

Настройка "8-9" для более твердой консистенции - для смешивания жидкостей и твердых продуктов

Настройка "P" для дробления льда короткими, мощными импульсами

(Переключатель не фиксируется в настройке "P". Вы должны удерживать переключатель в положении "P" или нажать его несколько раз). После использования блендера, всегда переместите переключатель в положение "OFF", вытащите вилку из розетки и снимите стеклянную банку просто поднимая ее вверх.

Дополнительная функция (SM-X5 SEM7)

Таймер отсчета Таймер отсчета особенно полезен для измерения времени смешивания или когда в рецепте не

указывается время смешивания. Вы можете регулировать время, которое требуется для тщательного перемешивания ингредиентов, так что в следующий раз, когда вы будете смешивать те же ингредиенты, вы сможете установить таймер обратного отсчета на определенное время. Таймер автоматически начнет отсчет после того как ручка регулирования скорости из положения "OFF" будет расположена на одной из скорости. Когда ручка регулирования скорости вернется обратно в положение "OFF", LCD экран будет отображать "0:00". Отключается автоматически после непрерывной работы в течение 10 минут. Прибор предназначен для автоматического отключения после непрерывной работы в течение 10 минут. Если вы заняты в кухне и забудьте выключить устройство, эта конструкция обеспечивает безопасность во время использования.

Уход и чистка

⚠ WARNING

Пожалуйста, перед чисткой убедитесь, что ручка регулятора находится в положении "OFF" и что штекер был бы отключен от сети!

1. После использования и прежде чем начать его чистку, позвольте устройству остыть.
2. Для очистки внешней поверхности устройства используйте влажную ткань и мягкое моющее средство.
3. Во время чистки крышки миски НЕ используйте абразивные моющие средства или алкоголь.
4. НЕ мойте и не опускайте основание и головку миксера в воду или любую другую жидкость. Протрите мягкой, влажной тканью и тщательно высушите. Не допускайте попадания воды или любой жидкости в привод, это может привести к его повреждению.
5. Венчик для теста, взбивалку для яиц и венчик миксера НЕЛЬЗЯ мыть в посудомоечной машине. Все приспособления должны очищаться только в теплой воде и с моющим средством.
6. Миску можно мыть в посудомоечной машине. Миску также можно очистить под теплой водой и с моющим средством. НЕ используйте абразивные моющие средства.
7. Банку блендера и лезвия можно очистить под теплой водой и с моющим средством. Не используйте абразивные моющие средства.
8. Убедитесь, чтобы приспособления не были в воде в течение длительного периода времени, например, несколько часов или на всю ночь, так как это может повредить их отделку.

Хранение

1. Миксер нужно хранить в удобном положении на верхней полке кухни или в легко доступном шкафу для посуды.
2. Убедитесь, что шнур питания отключен от сети и ручка регулировки скорости находится в положении "OFF".
3. Вставьте миску в отверстие для миски и надежно зафиксируйте.
4. Все приспособления миксера поместите в миску.
5. Для блокировки головки двигателя, убедитесь, что головка полностью опущена. Убедитесь, что маленькая кнопка является в положении LOCK, повернув ее в направлении стрелки
6. Головку миксера не можно снять с основания миксера ни для какой цели.

Стандартные приспособления

- | | | | |
|-------------------------|---------|-------------------------------|-------|
| ● Основная часть | 1 набор | ● Венчик для теста | 1 шт. |
| ● Миска | 1 шт. | ● Взбивалка для яиц | 1 шт. |
| ● Крышка миски | 1 шт. | ● Руководство по эксплуатации | 1 шт. |
| ● Лезвие для смешивания | 1 шт. | | |

ХРАНИТЕ НАСТОЯЩЕЕ РУКОВОДСТВО

ЭТОТ ПРИБОР ПРЕДНАЗНАЧЕН ТОЛЬКО ДЛЯ ДОМАШНЕГО ИСПОЛЬЗОВАНИЯ!

Правильная утилизация данного прибора



Настоящая маркировка означает, что настоящий прибор не можно выбрасывать вместе с другими бытовыми отходами на всей территории ЕС. Для предотвращения возможного ущерба для окружающей среды и здоровья человека отходов, утилизируйте его надлежащим образом для рационального повторного использования материальных ресурсов. Чтобы утилизировать изношенное устройство, пожалуйста, используйте системы сбора или обратитесь к продавцу, у которого был приобретен этот продукт. Они передадут продукт предприятиям, которые смогут экологически безопасно выполнить утилизацию этого продукта. от неконтролируемой утилизации .