



# HENDI

Tools for Chefs

## HENDICHEF MULTI-PURPOSE FOOD PROCESSOR

221761

|                                   |    |
|-----------------------------------|----|
| GB: User manual .....             | 10 |
| DE: Benutzerhandbuch .....        | 14 |
| NL: Gebruikershandleiding .....   | 18 |
| PL: Instrukcja obsługi .....      | 22 |
| FR: Manuel de l'utilisateur ..... | 27 |
| IT: Manuale utente .....          | 31 |
| RO: Manual de utilizare .....     | 35 |
| GR: Εγχειρίδιο χρήστη .....       | 40 |
| HR: Korisnički priručnik .....    | 44 |
| CZ: Uživatelská příručka .....    | 48 |
| HU: Felhasználói kézikönyv .....  | 52 |
| UA: Посібник користувача .....    | 56 |
| EE: Kasutusjuhend .....           | 60 |

|                                      |     |
|--------------------------------------|-----|
| LV: Lietotāja rokasgrāmata .....     | 64  |
| LT: Naudojimo instrukcija .....      | 68  |
| PT: Manual do utilizador .....       | 72  |
| ES: Manual del usuario .....         | 77  |
| SK: Používateľská príručka .....     | 81  |
| DK: Brugervejledning .....           | 85  |
| FI: Käyttöopas .....                 | 89  |
| NO: Brukerhåndbok .....              | 93  |
| SI: Navodila za uporabo .....        | 97  |
| SE: Användarhandbok .....            | 101 |
| BG: Ръководство за потребителя ..... | 104 |
| RU: Рукководство пользователя .....  | 109 |

|   |    |
|---|----|
| MULTI-PURPOSE FOOD PROCESSOR                  | GB |
| MEHRZWECK-KÜCHENMASCHINE                      | DE |
| MULTIFUNCTIONELE KEUKENMACHINE                | NL |
| URZĄDZENIE MULTIFUNKCYJNE                     | PL |
| PRÉPARATEUR ALIMENTAIRE POLYVALENT            | FR |
| PROCESSORE PER ALIMENTI MULTIUSO              | IT |
| ROBOT DE BUCĂTĂRIE MULTIFUNCȚIONAL            | RO |
| ΠΟΛΥΜΗΧΑΝΗΜΑ                                  | GR |
| VIŠENAMJENSKI MULTIPRAKTIK                    | HR |
| MULTIFUNKČNÍ ZAŘÍZENÍ                         | CZ |
| TŐBBCÉLÚ KONYHAI ROBOTGÉP                     | HU |
| БАГАТОФУНКЦІОНАЛЬНИЙ ПРИСТРІЙ                 | UA |
| AURUTAMISE KOMPLEKT SEADMETELE                | EE |
| DAUDZFUNKCIONĀLA IEKĀRTA                      | LV |
| DAUGIAFUNKCIS PRIETAISAS                      | LT |
| PROCESSADOR DE ALIMENTOS MULTIUSOS            | PT |
| PROCESADOR DE ALIMENTOS MULTIUSO              | ES |
| MULTIFUNKČNÉ ZARIADENIE                       | SK |
| MULTI-PURPOSE FOODPROCESSOR                   | DK |
| MONIKÄYTTÖINEN MONITOIMIKONE                  | FI |
| MULTIFUNKSJONS FOODPROCESSOR                  | NO |
| VEČNAMENSKI PREDELOVALEC HRANE                | SI |
| MATBEREDARE FÖR FLERA ÄNDAMÅL                 | SE |
| МНОГОФУНКЦИОНАЛЕН РОБОТ ЗА ОБРАБОТКА НА ХРАНИ | BG |
| МНОГОФУНКЦИОНАЛЬНОЕ УСТРОЙСТВО                | RU |



GB: Read user manual and keep this with the appliance.  
DE: Lesen Sie das Benutzerhandbuch und bewahren Sie es zusammen mit dem Gerät auf.  
NL: Lees de gebruikershandleiding en bewaar deze bij het apparaat.  
PL: Należy przeczytać instrukcję obsługi i zachować ją wraz z urządzeniem.  
FR: Lisez le manuel d'utilisation et conservez-le avec l'appareil.  
IT: Leggere il manuale dell'utente e conservarlo con l'apparecchiatura.  
RO: Citiți manualul de utilizare și păstrați-l împreună cu aparatul.  
GR: Διαβάστε το εγχειρίδιο χρήστη και φυλάξτε το μαζί με τη συσκευή.  
HR: Pročitajte upute za uporabu i sačuvajte ovo uz uređaj.  
CZ: Přečtěte si uživatelskou příručku a uschovte ji u spotřebiče.  
HU: Olvassa el a használati útmutatót, és tartsa azt a készülék közelében.  
UA: Прочитайте посібник користувача та тримайте його разом із приладом.

EE: Lugege kasutusjuhendit ja hoidke seda koos seadmega.  
LV: Izlasiet lietošanas pamācību un saglabājiet to kopā ar ierīci.  
LT: Perskaitykite naudojimo instrukciją ir palikite ją su prietaisu.  
PT: Leia o manual do utilizador e guarde-o juntamente com o aparelho.  
ES: Lea el manual del usuario y consérvelo con el aparato.  
SK: Prečítajte si návod na použitie a uschovajte ho spolu so spotrebičom.  
DK: Læs brugervejledningen, og opbevar den sammen med apparatet.  
FI: Lue käyttöohje ja säilytä se laitteen mukana.  
NO: Les bruksanvisningen, og ta vare på den.  
SI: Preberite navodila za uporabo in jih shranite skupaj z napravom.  
SE: Läs bruksanvisningen och förvara den tillsammans med produkten.  
BG: Прочетете ръководството за потребителя и го запазете заедно с уреда.  
RU: Прочтите руководство пользователя и сохраните его вместе с прибором.



GB: For indoor use only.  
DE: Nur zur Verwendung im Innenbereich.  
NL: Alleen voor gebruik binnenshuis.  
PL: Do użytku wewnątrz pomieszczeń.  
FR: Pour l'usage à l'intérieur seulement.  
IT: Destinato solo all'uso domestico.  
RO: Doar pentru uz la interior.  
GR: Για χρήση μόνο σε εσωτερικό χώρο.  
HR: Samo za unutarnju upotrebu.  
CZ: Pouze pro vnitřní použití.  
HU: Csak beltéri használatra.  
UA: Використовувати тільки всередині приміщень.  
EE: Ainult sisetingimustes kasutamiseks.

LV: Tikai lietošanai telpās.  
LT: Naudoti tik patalpoje.  
PT: Apenas para uso interno.  
ES: Sólo para uso en interiores.  
SK: Iba na vnútorné použitie.  
DK: Kun til indendørs brug.  
FI: Vain sisäkäyttöön.  
NO: Kun til innendørs bruk.  
SI: Samo za uporabo v zaprtih prostorih.  
SE: Endast för inomhusbruk.  
BG: Да се използва само на закрито.  
RU: Использовать только в помещениях.

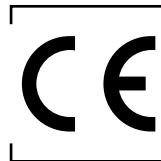
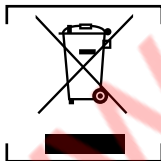

GB: Note: This manual is translated from English using AI and machine translations.  
DE: Hinweis: Dieses Handbuch wird mithilfe von KI und maschinellen Übersetzungen aus dem Englischen übersetzt.  
NL: Opmerking: Deze handleiding is vertaald vanuit het Engels met behulp van AI en machinevertalingen.  
PL: Uwaga: Niniejsza instrukcja została przetłumaczona z języka angielskiego przy użyciu sztucznej inteligencji i tłumaczeń maszynowych.  
FR: Remarque: Ce manuel est traduit de l'anglais à l'aide de l'IA et des traductions automatiques.  
IT: Nota: Questo manuale è tradotto dall'inglese utilizzando l'IA e le traduzioni automatiche.  
RO: Notă: Acest manual este tradus din limba engleză folosind AI și traduceri automate.  
GR: Σημείωση: Το παρόν εγχειρίδιο μεταφράζεται από τα αγγλικά με τη χρήση AI και μηχανικών μεταφράσεων.  
HR: Napomena: Ovaj priručnik je preveden s engleskog na UI i prijevođa sa strojeva.  
CZ: Poznámka: Tato příručka je přeložena z angličtiny pomocí umělé inteligence a strojového překladu.  
HU: Megjegyzés: Ez a kézikönyv angol nyelvről, mesterséges intelligenciával és gépi fordítással készült.  
UA: Примітка: Цей посібник перекладається з англійської мови за допомогою штучного інтелекту та машинного перекладу.  
EE: Märkus: Käesolev juhend on tõlgitud inglise keelest, kasutades AI ja masinate tõlkeid.  
LV: Piezīme: Šī rokasgrāmata no angļu valodas tiek tulkota, izmantojot maksliģā intelekta un mašīnaslāsmas tulkojumus.  
LT: Pastaba. Šis vadovas išverstas iš anglų kalbos naudojant dirbtinio intelekto ir mašinos vertimus.  
PT: Nota: Este manual é traduzido a partir de inglês utilizando IA e traduções de máquinas.  
ES: Nota: Este manual está traducido al inglés mediante IA y traducciones automáticas.  
SK: Poznámka: Táto príručka je preložená z angličtiny pomocou UI a strojových prekladov.  
DK: Bemærk: Denne vejledning er oversat fra engelsk ved hjælp af AI og maskinoversættelser.  
FI: Huomautus: Tämä opas on käännetty englanniksi tekoälyä ja konekäännöksiä käyttäen.  
NO: Merk: Denne håndboken oversettes fra engelsk ved bruk av AI og maskinoversettelser.  
SI: Opomba: Ta priročnik je preveden iz angleščine z uporabo umetne inteligence in strojnih prevodov.  
SE: Obs! Denna handbok är översatt från engelska med AI och maskinöversättning.  
BG: Забележка: Това ръководство е преведено от английски с помощта на AI и машинен превод.  
RU: Примечание: Это руководство переведено с английского языка с использованием ИИ и машинных переводов.



1

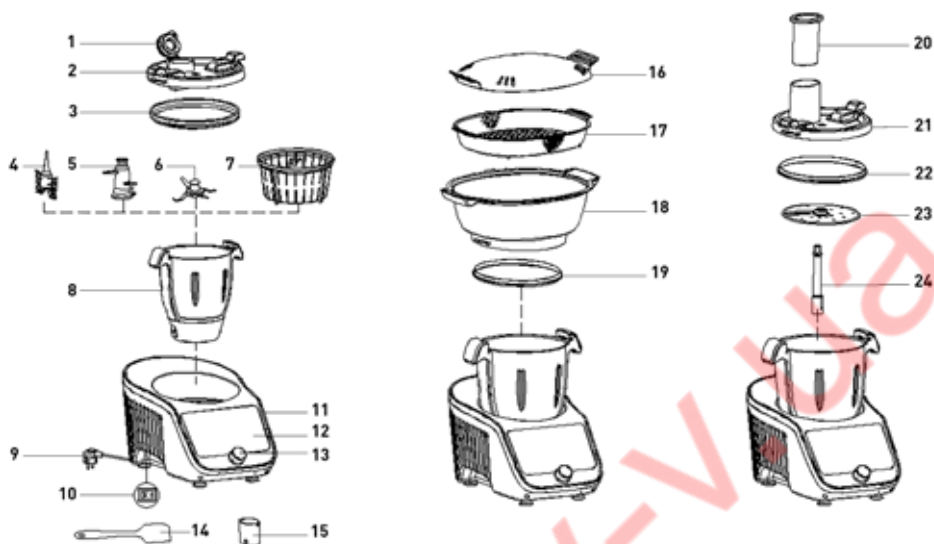

2

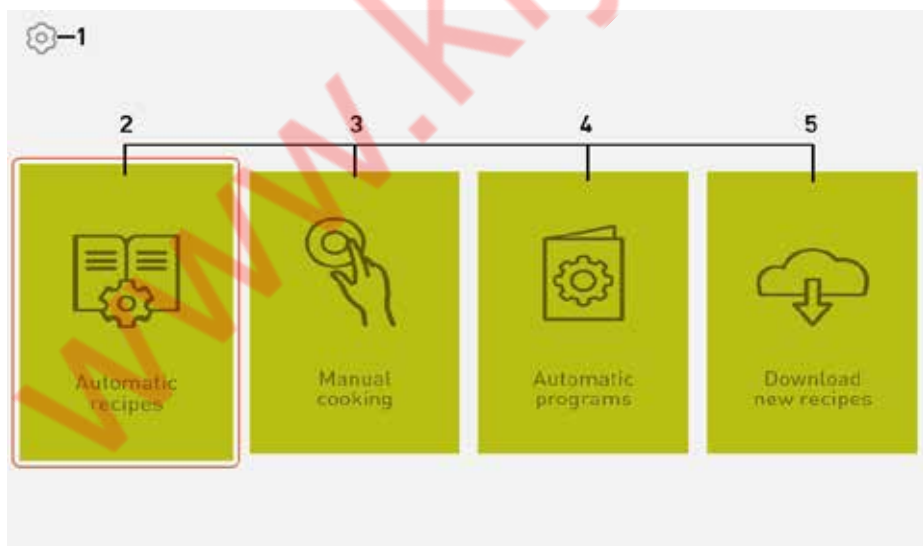

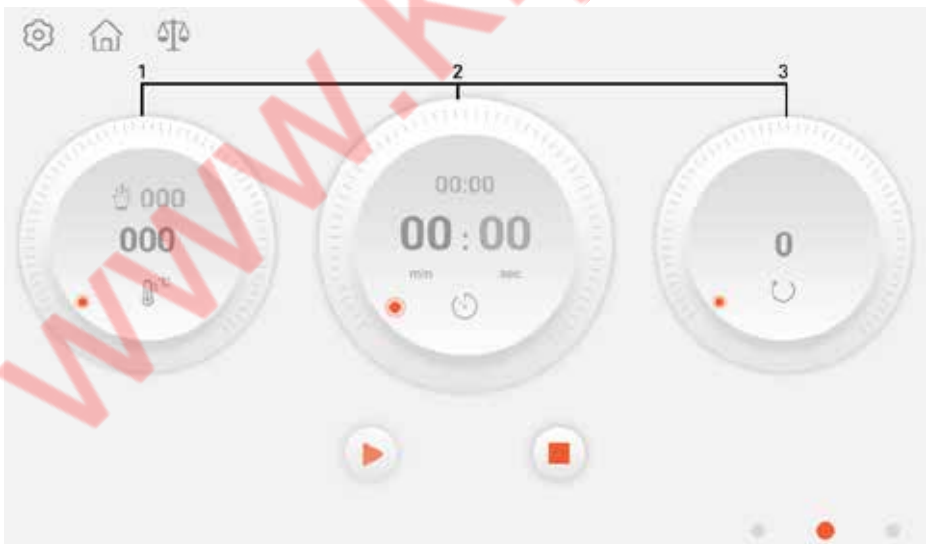
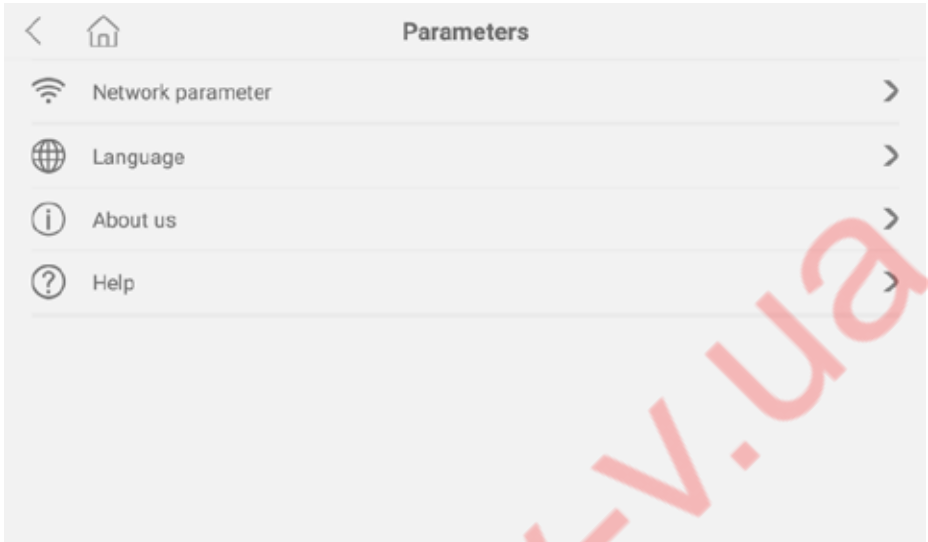

5

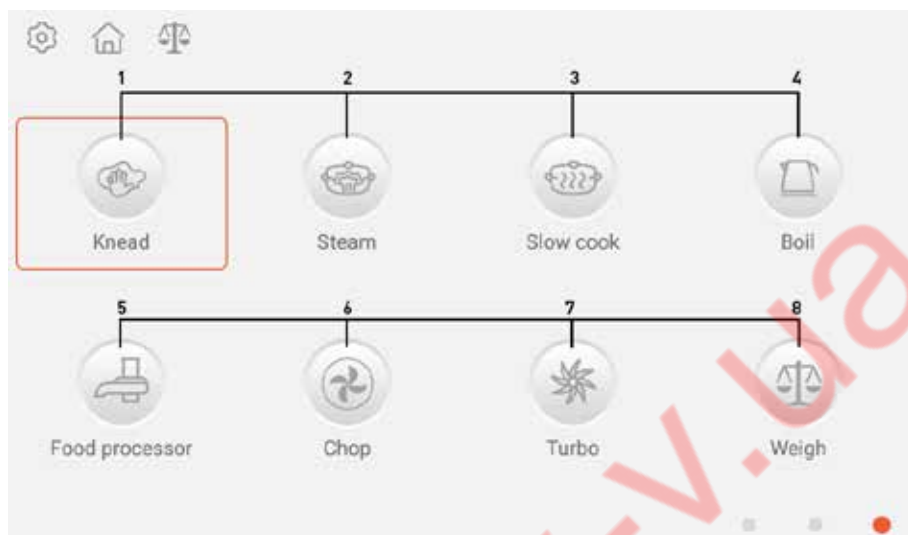

6

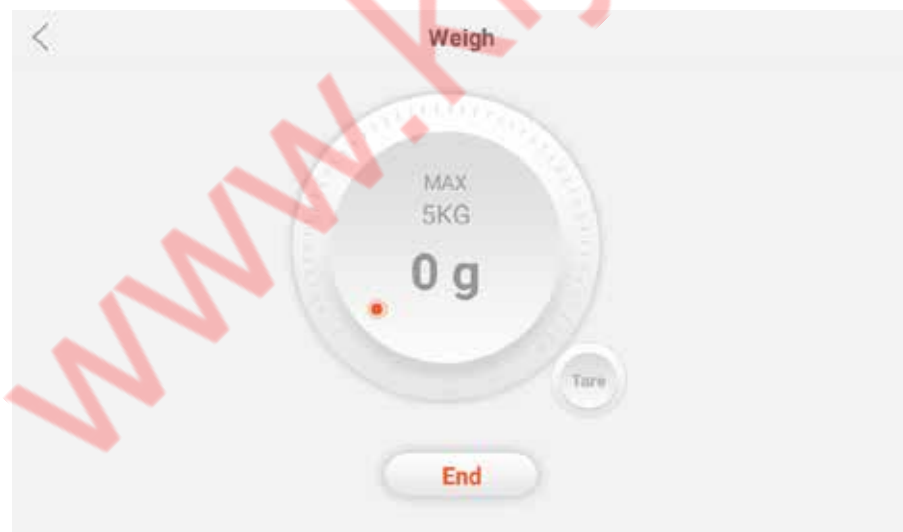



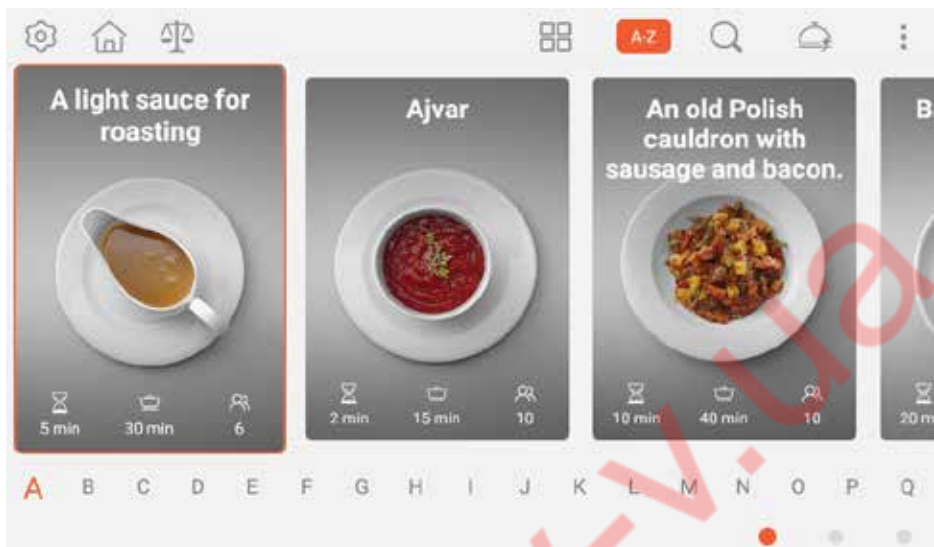

7A

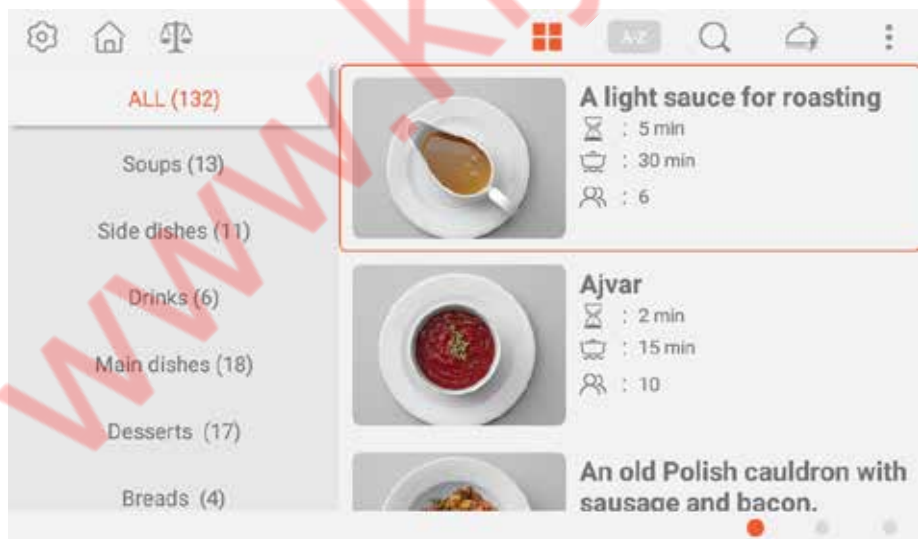





7B



<  **A light sauce for roasting**  



5 min 30 min 6  
poultry Be careful

- 120 g of onion, cut into quarters
- 45 g garlic
- 70 g butter
- 5 g tomato paste
- 70 g wheat flour TYPE 500 or 00
- 500 g water
- 1 pcs cube of beef broth

<  **A light sauce for roasting** 



MAX 5KG  
0 g  
Tare

Put a knife into the mixing bowl, add onion - 120 g, garlic - 45 g, mix.

< 2 3 4 5 6 7 

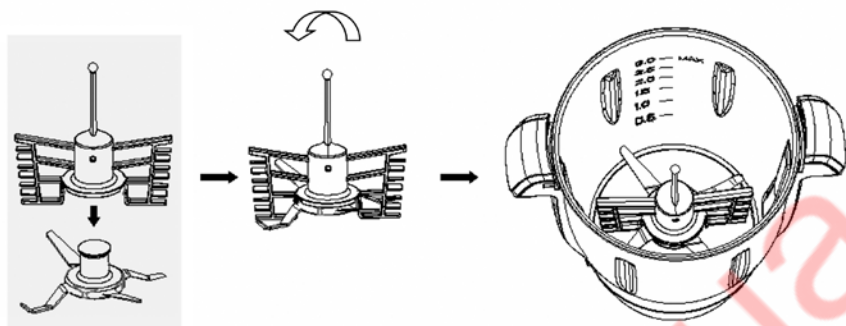

GB: Technical specifications / DE: Technische Angaben / NL: Technische gegevens / PL: Dane techniczne / FR: Données techniques / IT: Parametri di base / RO: Parametrii de bază / GR: Βασικές παράμετροι / HR: Tehnički podaci / CZ: Technická specifikace / HU: Műszaki adatok / UA: Технічні характеристики / EE: Tehnilised andmed / LV: Tehniskās specifikācijas / LT: Techninės specifikacijos / PT: Especificações técnicas / ES: Especificaciones técnicas / SK: Technické špecifikácie / DK: Technical specifications / FI: Tekniset tiedot / NO: Tekniske spesifikasjoner / SI: Tehnične specifikacije / SE: Tekniska specifikationer / BG: Технически спецификации / RU: Технические данные

|   |                                     |
|---|-------------------------------------|
| A | 221761                              |
| B | 220-240 V~ 50Hz / 220-240 В ~ 50 Гц |
| C | 1000 W / Вт                         |
| D | I                                   |
| E | 210x380xH320 mm/мм                  |
| F | 8,0kg / кг                          |
| G | 3/4,5 L / Л                         |
| H | 2400-2483,5 MHz / МГц               |
| I | OFDM, CCK                           |

A: GB:Item no. / DE:Art.-Nr. / NL:Artikelnr. / PL:Nr pozycji / FR:N° d'article / IT:N. articolo / RO:Nr. articolului / GR:Αρ. είδους / HR:Broj stavke / CZ: Položka č. / HU:Cikkszám / UA:Номер елемента / EE:Artikli nr / LV:Vienums Nr. / LT:Prekės Nr. / PT:Item n.o / ES:N.o de artículo / SK:Č. položky / DK:Varenr. / FI:Kohteen nro / NO:Varenr. / SI:Št. izdelka / SE:Art.nr / BG: Номер на элемент / RU:Номер позиции

B: GB:Rated voltage and frequency / DE:Nennspannung und Frequenz / NL:Nominale spanning en frequentie / PL:Znamionowe napięcie i częstotliwość / FR:Tension et fréquence nominales / IT:Tensione e frequenza nominali / RO:Tensiune nominală și frecvență / GR:Όνομαστική τάση και συχνότητα / HR:Nazivni napon i frekvencija / CZ:Jmenovitě napětí a frekvence / HU:Névleges feszültség és frekvencia / UA:Номинальна напруга та частота / EE:Nimipinge ja -sagedus / LV:Nominālais spriegums un frekvence / LT:Vardinė įtampa ir dažnis / PT:Tensão e frequência nominais / ES:Tensión y frecuencia nominales / SK:Menovitě napätie a frekvencia / DK:Nominel spænding og frekvens / FI:Nimellisiäännite ja -taajuus / NO:Nominell spenning og frekvens / SI:Nazivna napetost in frekvenca / SE:Märkspänning och frekvens / BG: Номинално напрежение и честота / RU:Номинальное напряжение и частота

C: GB:Rated input power / DE:Nenningangsleistung / NL:Nominaal ingangsvermogen / PL:Znamionowa moc wejściowa / FR:Puissance d'entrée nominale / IT:Potenza nominale in ingresso / RO:Putere nominală de intrare / GR:Όνομαστική ισχύς εισόδου / HR:Nazivna ulazna snaga / CZ:Jmenovitý vstupní výkon / HU:Névleges bemeneti teljesítmény / UA:Номинальна вхідна потужність / EE: Nimisisendvõimsus / LV:Nominālais ieejas jauda / LT:Vardinė įėjimo galia / PT:Potência de entrada nominal / ES: Potencia de entrada nominal / SK:Menovitý vstupný výkon / DK:Nominel indgangseffekt / FI:Nimellistuloteho / NO:Nominell inngangseffekt / SI:Nazivna vhodna moč / SE:Märkinneffekt / BG: Номинална входяща мощност / RU: Номинальная входная мощность



D: GB:Protection class (Class) / DE:Schutzklasse (Klasse) / NL:Bescherminingsklasse (klasse) / PL:Klasa ochrony (klasa) / FR:Classe de protection (classe) / IT:Classe di protezione (classe) / RO:Clasă de protecție (clasă) / GR:Κλάση προστασίας (κατηγορία) / HR:Klasa zaštite (klasa) / CZ:Třída ochrany (třída) / HU:Védelmi osztály (osztály) / UA:Клас захисту (клас) / EE:Kaitseklass (klass) / LV:Aizsardzības klase (klase) / LT:Apsaugos klasė (klasė) / PT:Classe de proteção (classe) / ES:Clase de protección (clase) / SK:Trieda ochrany (trieda) / DK:Beskyttelsesklasse (klasse) / FI:Suojausluokka (luokka) / NO:Beskyttelsesklasse (klasse) / SI:Razred zaščite (razred) / SE:Skyddsklass (klass) / BG:Клас на защита (Клас) / RU:Класс защиты (класс)

E: GB:Dimensions / DE:Abmessungen / NL:Afmetingen / PL:Wymiary / FR:Dimensions / IT:Dimensioni / RO:Dimensiuni / GR:Διαστάσεις / HR:Dimenzije / CZ:Rozměry / HU:Méreték / UA:Розміри / EE:Mõõtmed / LV:Izmēri / LT:Matmenys / PT:Dimensões / ES:Dimensiones / SK:Rozmery / DK:Mål / FI:Mitat / NO:Mål / SI: Mere / SE:Mått / BG: Размери / RU:Размеры

F: GB:Net weight / DE:Nettogewicht / NL:Nettogewicht / PL:Waga netto / FR:Poids net / IT:Peso netto / RO:Greutate netă / GR:Καθαρό βάρος / HR:Neto težina / CZ:Čistá hmotnost / HU:Nettó tömeg / UA:Вага нетто / EE:Netokaal / LV:Neto svars / LT:Grynasis svoris / PT:Peso líquido / ES:Peso neto / SK:Čistá hmotnosť / DK:Nettovægt / FI:Nettopaino / NO:Nettovekt / SI:Neto teža / SE:Nettovikt / BG: Нетно тегло / RU:Вес нето

G: GB:Capacity / DE:Kapazität / NL:Capaciteit / PL:Pojemność / FR:Capacité / IT:Capacità / RO:Capacitate / GR:Χωρητικότητα / HR:Kapacitet / CZ:Kapacita / HU:Kapacitás / UA:Місткість / EE:Mahutavus / LV:Efektivitāte / LT:Pajėgumas / PT:Capacidade / ES:Capacidad / SK:Kapacita / DK:Kapacitet / FI:Tilavuus / NO:Kapasitet / SI:Zmogljivost / SE:Kapacitet / BG: Капацитет / RU:Вместимость

H: GB:WiFi frequency / DE:WiFi-Frequenz / NL:WiFi-frequentie / PL:Częstotliwość WiFi / FR:Fréquence Wi-Fi / IT:Frequenza Wi-Fi / RO:Frecvența WiFi / GR:Συχνότητα WiFi / HR:WiFi frekvencija / CZ:Frekvence WiFi / HU:WiFi frekvencia / UA:Частота WiFi / EE:WiFi sagedus / LV:WiFi frekvence / LT:WiFi dažnis / PT:Frequência Wi-Fi / ES:Frecuencia WiFi / SK:Frekvencia WiFi / DK:WiFi frekvens / FI:WiFi-taajuus / NO:WiFi-frekvens / SI:Frekvenca WiFi / SE:WiFi-frekvens / BG:WiFi честота / RU:Частота Wi-Fi

I: GB:Modulation mode / DE:Modulationsmodus / NL:Modulatie modus / PL:Tryb modulacji / FR:Mode de modulation / IT:Modalità di modulazione / RO:Modul de modulare / GR:Λειτουργία διαμόρφωσης / HR:Način modulacije / CZ:Modulační režim / HU:Modulációs mód / UA:Режим модуляції / EE:Modulatsioonirežiim / LV:Modulācijas režīms / LT:Moduliacijos režimas / PT:Modo de modulação / ES:Modo de modulación / SK:Modulačný režim / DK:Modulationstilstand / FI:Modulaatioila / NO:Modulasjonsmodus / SI:Način modulacije / SE:Modulationsläge / BG:Режим на модулация / RU:Режим модуляции

GB: Remark: Technical specification is subjected to change without prior notification.

DE: Anmerkung: Die technische Spezifikation kann ohne vorherige Ankündigung geändert werden.

NL: Opmerking: De technische specificatie zijn onderworpen aan wijzigingen zonder voorafgaande kennisgeving.

PL: Uwaga: Specyfikacja techniczna może zostać zmieniona bez powiadomienia.

FR: Remarque: La spécification technique peut être modifiée sans notification préalable.

IT: Osservazione: Le specifiche tecniche sono soggette a modifiche senza preavviso.

RO: Observație: Specificația tehnică se poate modifica fără notificare prealabilă.

GR: Σημείωση: Οι τεχνικές προδιαγραφές μπορούν να αλλάξουν χωρίς προειδοποίηση.

HR: Napomena: Tehničke specifikacije podložne su promjenama bez prethodne obavijesti.

CZ: Poznámka: Technická specifikace se může změnit bez předchozího upozornění.

HU: Megjegyzés: A műszaki adatok előzetes értesítés nélkül változhatnak.

UA: Зауваження: Технічні характеристики можуть змінюватися без попереднього повідомлення.

EE: Märkus: Tehnilisi andmeid võidakse muuta ilma eelneva teavitamiseta.

LV: Piezīme: Tehniskās specifikācijas var tikt mainītas bez iepriekšēja brīdinājuma.

LT: Pastaba: Techninė specifikacija gali būti keičiama be išankstinio įspėjimo.

PT: Observação: As especificações técnicas estão sujeitas a alterações sem notificação prévia.

ES: Observación: Las especificaciones técnicas están sujetas a cambios sin previo aviso.

SK: Poznámka: Technické špecifikácie podliehajú zmenám bez predchádzajúceho oznámenia.

DK: Bemærkning: Tekniske specifikationer kan ændres uden forudgående varsel.

FI: Huomautus: Teknisiä tietoja voidaan muuttaa ilman ennakkoilmoitusta.

NO: Merknad: Teknisk spesifikasjon kan endres uten forhåndsvarsel.

SI: Opomba: Tehnične specifikacije se lahko spremenijo brez predhodnega obvestila.

SE: Anmärkning: Tekniska specifikationer kan ändras utan föregående meddelande.

BG: Забелешка: Техническите спецификации подлежат на промяна без предварително уведомление.

RU: Примечание. Технические характеристики могут быть изменены без предварительного уведомления.



| Problémák  | Lehetséges ok                                      | Lehetséges megoldás   |
|--|--|---|
| A készülék nem kapcsol be  | Nem megfelelő csatlakozás a hálózati áramforráshoz | Ellenőrizze a hálózati csatlakozást   |
| A készülék működik (a gomb jelzőfénye világít), de a képernyő fekete | Belső elektronikus kártya hiba                     | Kapcsolattartás a hivatalos szervizzel  |
| A program nem indul el   | Tartozékok/alkatrészek hibája                      | Kövesse a képernyőn megjelenő tanácsokat  |
| Az érintőképernyő nem működik  | Az érintőképernyő hibás vagy sérült                | Kapcsolattartás a hivatalos szervizzel  |
| A gomb nem működik   | Gombhiba vagy -sérülés                             | Kapcsolattartás a hivatalos szervizzel  |
| A tartály nem melegsik fel / nem működik                             | Tál túlmelegedése                                  | Állítsa vissza a hőmérséklet-szabályozót - a tál alján található fehér visszaállító kapcsolóval |
| A frissítés nem lehetséges   | WiFi hiba  | Ellenőrizze a WiFi-hálózathoz való csatlakozást   |

### Jótállás

A készülék működését befolyásoló minden olyan hiba, amely a vásárlást követő egy éven belül válik nyilvánvalóvá, javításra vagy cserére szorul, feltéve, hogy a készüléket az utasításoknak megfelelően használták és karbantartották, és semmilyen módon nem használták fel helytelenül vagy használták fel helytelenül. Az Ön törvényben biztosított jogait ez nem érinti. Ha a készülékre garanciális igény vonatkozik, adja meg, hogy hol és mikor vásárolta meg, és mellékelje a vásárlást igazoló bizonylatot (pl. nyugtát).

A folyamatos termékfejlesztésre vonatkozó irányelvünkkel összhangban fenntartjuk a jogot a termék, a csomagolás és a dokumentáció előzetes értesítés nélküli módosítására.

### Elvetés és környezet



A készülék üzemén kívül helyezése során a terméket nem szabad más háztartási hulladékkal együtt ártalmatlanítani. Ehelyett az Ön felelőssége, hogy a hulladékgyűjtő berendezéseket a kijelölt gyűjtőhelyre szállítsa. Ennek a szabálynak a figyelmen kívül hagyása a hulladék ártalmatlanítására vonatkozó hatályos előírásokkal összhangban büntetést vonhat maga után. A hulladéktároló berendezések ártalmatlanításkori elkülönített gyűjtése és újrahasznosítása segít a természeti erőforrások megőrzésében, és biztosítja, hogy az emberi egészséget és a környezetet védő módon kerül újrahasznosításra.

Ha többet szeretne megtudni arról, hogy hová lehet a hulladékokat újrahasznosítani, forduljon a helyi hulladékgyűjtő vállalathoz. A gyártók és az importőrök nem vállalnak felelősséget az újrahasznosításért, a kezelésért és az ökológiai hulladékkezelésért sem közvetlenül, sem pedig nyilvános rendszeren

keresztül.

## УКРАЇНСЬКИЙ

### Шановний клієnte!

Дякуємо, що придбали цей прилад Hendi. Уважно прочитайте цей посібник користувача, звертаючи особливу увагу на правила техніки безпеки, описані нижче, перед першим встановленням і використанням цього приладу.

### Інструкції з техніки безпеки



- Використовуйте прилад лише за призначенням, як описано в цьому посібнику.
- Виробник не несе відповідальності за будь-які збитки, спричинені неправильною експлуатацією та неправильним використанням.
- Тримайте прилад та електричну вилку/з'єднання подалі від води та інших рідин. Якщо прилад впаде у воду, негайно вийміть з'єднання з електромережі. Не використовуйте прилад, доки його не перевірить сертифікований спеціаліст. Недотримання цих інструкцій призведе до ризиків, що загрожують життю.
- Ніколи не намагайтеся самостійно відкривати корпус приладу.
- Не вставляйте предмети в корпус приладу.
- Не торкайтеся вилки/електричного з'єднання вологими або вологими руками.
-  **НЕБЕЗПЕКА! РИЗИК УРАЖЕННЯ ЕЛЕКТРИЧНИМ СТРУМОМ!** Не намагайтеся ремонтувати прилад самостійно. Не занурюйте електричні частини приладу у воду або інші рідини. Ніколи не тримайте прилад під проточною водою.
- НІКОЛИ НЕ ВИКОРИСТОВУЙТЕ ПОШКОДЖЕНИЙ ПРИЛАД!** Регулярно перевіряйте електричні з'єднання та шнур на наявність пошкоджень. Після пошкодження відключіть прилад від джерела живлення. Щоб уникнути небезпеки або травми, його повинен відремонтувати постачальник, сервісний агент або інша кваліфікована особа.
- Переконайтеся, що шнур не контактує з гострими чи гарячими предметами, та тримайте його подалі від відкритого вогню. Ніколи не тягніть за шнур живлення, щоб від'єднати його від розетки; натомість завжди тягніть за вилку.
- ПОПЕРЕДЖЕННЯ!** Під час розміщення приладу надійно прокладіть шнур живлення, якщо необхідно, щоб запобігти ненавмисному натягуванню, пошкодженню, контакту з поверхнею нагрівання або ризику поїздки.
- Ніколи не залишайте прилад без нагляду під час використання.
- ПОПЕРЕДЖЕННЯ!** Поки штекер знаходиться у гнізді, прилад підключається до електромережі.
- ПОПЕРЕДЖЕННЯ! ЗАВЖДИ вимикайте прилад, перш ніж від'єднувати його від електромережі, чищення, обслуговування або зберігання.**
- Під'єднайте вилку до легкодоступної електричної розетки, щоб прилад можна було негайно від'єднати від електромережі в екстремному випадку.
- Ніколи не носіть прилад за шнур.
- Ніколи не використовуйте аксесуари або будь-які додаткові пристрої, окрім тих, що постачаються разом із приладом або рекомендовані виробником. Якщо цього не зробити,



це може становити загрозу безпеці користувача та пошкодити прилад. Використовуйте лише оригінальні деталі та аксесуари.

- Підключайте прилад до електричної розетки лише з напругою та частотою, зазначеними на етикетці приладу.
- Цей прилад не повинні експлуатувати особи з обмеженими фізичними, сенсорними або розумовими здібностями або особи з недостатнім досвідом і знаннями.
- Цей прилад за жодних обставин не повинен використовуватися дітьми.
- Зберігайте прилад та його електричні підключення в недоступному для дітей місці.
- Цим приладом повинен керувати кваліфікований персонал на кухні ресторану, ідальні або бару тощо.
- Не розміщуйте прилад на нагрівальному об'єкті (бензин, електрична плита, вугільна плита тощо).
- Не накривайте прилад під час роботи.
- Не використовуйте прилад поблизу відкритого вогню, вибухонебезпечних або легкозаймистих матеріалів. Завжди експлуатуйте прилад на горизонтальній, стійкій, чистій, жаростійкій і сухій поверхні.
- Не використовуйте цей прилад із зовнішнім таймером або системою дистанційного керування.
- Не ставте на прилад жодних предметів.
- Прилад не можна встановлювати в місцях, де можна використовувати струмінь води.
- **ПОПЕРЕДЖЕННЯ!** Тримайте всі вентиляційні отвори в приладі подалі від перешкод.
- Під час використання забезпечте відстань не менше 20 см навколо приладу з метою вентиляції.

### Спеціальні інструкції з безпеки

- Цей прилад призначений для використання в побутових і аналогічних сферах, таких як:
  - сфери кухні в магазинах, офісах та інших робочих середовищах;
  - сільськогосподарські будинки;
  - клієнтами готелів, мотелів та інших житлових приміщень;
  - середовище типу ліжка та сніданку.
-  **ОБЕРЕЖНІСТЬ! РИЗИК ОПІКІВ! ГАРЯЧА ПОВЕРХНЯ!** Під час використання чаша, кришка та аксесуари можуть бути гарячими. Торкніться лише панелі керування та ручки.
-  **ОБЕРЕЖНІСТЬ! ЗАВЖДИ** вимикайте машину та від'єднуйте її, перш ніж торкатися рухомих частин.
- Тримайте довгі волосинки, прикраси та незакріплені одяг подалі від рухомих частин та встановлених інструментів/пристосувань.
- **ПОПЕРЕДЖЕННЯ!** Будьте обережні при роботі з ріжучими дисками або лезами. За необхідності надягайте захисні рукавички (не постачаються в комплекті).
- **ПОПЕРЕДЖЕННЯ!** Ніколи не знімайте та не відкривайте кришку під час роботи приладу. Пара може виходити і викликати опіки.
- Завжди знімайте насадки перед наливанням вмісту з чаші.
- Не перевищуйте максимальний рівень заповнення, зазначений на внутрішній стороні чаші (MAX).
- Під час використання завжди закривайте кришку наповнювача.
- Ніколи не використовуйте прилад у режимі готування з по-

рожньою чашкою.

- **ЗАСТЕРЕЖЕННЯ:** Щоб уникнути небезпеки через ненавмисне скидання теплового вибуху, цей прилад не повинен поставлятися через зовнішній комутаційний пристрій, такий як таймер, або підключатися до мережі, яка регулярно вмикається та вимикається.

### Цільове використання

- Цей прилад призначений для приготування напівготових продуктів або готових страв (лише для обробки продуктів харчування), включаючи подрібнення, різання, змішування, змішування, змішування, замішування, замішування, приготування на парі, приготування методом Sous Vide, змішування, смаження. Прилад також можна використовувати для зважування продуктів. Будь-яке інше використання може призвести до пошкодження приладу або травм.
- Використання приладу з будь-якою іншою метою вважається неправильним використанням приладу. Користувач несе одноосібну відповідальність за неналежне використання пристрою.

### Встановлення заземлення

Цей прилад належить до класу захисту I і має бути під'єднаний до захисного заземлення. Заземлення знижує ризик ураження електричним струмом, надаючи провід для виходу електричного струму.

Цей прилад оснащений кабелем живлення з вилкою заземлення або електричними з'єднаннями з дротом заземлення. З'єднання повинні бути належним чином встановлені та заземлені.

### Основні частини продукту

(Рис. 1 на стор. 3)

| No | Назва                          | No | Назва                      |
|----|--------------------------------|----|----------------------------|
| 1  | Кришка наповнювача             | 2  | Кришка для гарячої обробки |
| 3  | Прокладка кришки               | 4  | Збивач                     |
| 5  | Перемішайте лопатку            | 6  | Леза                       |
| 7  | Кошки для пари                 | 8  | Чаша                       |
| 9  | Шнур живлення                  | 10 | Головний перемикач         |
| 11 | Базовий блок                   | 12 | Сенсорний екран            |
| 13 | Перемикач                      | 14 | Шпатель                    |
| 15 | Мірна чашка                    | 16 | Кришка чаші для пароварок  |
| 17 | Маленька пароварка             | 18 | Глибока парова посудина    |
| 19 | Прокладка чаші для пароварок   | 20 | Штовхач                    |
| 21 | Кришка холодної обробки        | 22 | Прокладка кришки           |
| 23 | Диск для нарізання/подрібнення | 24 | Рушійний вал               |

### Підготовка перед використанням

- Змініть захисну упаковку та упаковку.
- Переконайтеся, що прилад не пошкоджений і має все приладдя. У разі неповної доставки та пошкодження. негайно



- зверніться до постачальника. Не використовуйте прилад.
- Перед використанням очистіть прилад (див. « = » Чищення та догляд).
  - Переконайтеся, що прилад повністю сухий.
  - Помістіть прилад на горизонтальну, стійку та жаростійку поверхню, безпечну для бризок води.
  - Зберігайте упаковку, якщо ви плануєте зберігати ваш прилад у майбутньому.
  - Зберігайте інструкції для подальшого використання
- ПРИМІТКА:** Через виробничі залишки прилад може виділяти легкий запах під час перших декількох застосувань. Це нормально і не вказує на будь-який дефект або небезпеку. Переконайтеся, що прилад добре провітрюється.

### Дисплей — домашня сторінка (Рис. 2 на стор. 3)

1. Налаштування
2. Автоматичні рецепти
3. Приготування вручну
4. Автоматичні програми
5. Завантажити нові рецепти

### Налаштування (Рис. 3 на стор. 4)

- Торкніться значка, щоб ввести загальні налаштування.
- Щоб підключити доступну мережу Wi-Fi, виберіть параметр «Мережа». Примітка: Мережа Wi-Fi необхідна для оновлення програмного забезпечення та завантаження нових рецептів.
- Виберіть «Мова», якщо ви хочете змінити робочу мову меню та рецептів.
- Виберіть «Про нас», щоб переглянути інформацію про програмне забезпечення та прилад; ви також можете перевірити наявність доступних оновлень програмного забезпечення (див. « = » Завантажити нові рецепти) або повернутися до налаштувань збою.
- Виберіть «Довідка», щоб перейти до цифрового короткого посібника користувача основних функцій і режимів приладу.
- Торкніться значка, щоб повернутися на екран головної сторінки.

### Режими роботи (Рис. 2.2-2.4)



- Щоб увійти в режим бажання (автоматичні рецепти, ручне готування або автоматичні програми), виберіть будь-який з них, торкнувшись екрана. Можна також вибрати режим **повороту ручки**, а потім увійти в неї, натиснувши ручку.
- Якщо потрібно змінити режим: після переходу в обраний режим проведіть пальцем по екрану (зліва направо або на зворотній стороні) або торкнувшись значка в правому нижньому куті (  ).
- Щоб розпочати будь-який етап готування, торкніться значка  або натисніть ручку; щоб призупинити процес, торкніться значка  або натисніть ручку керування.
- Щоб скасувати крок і вийти з програми, торкніться значка  або символу «x» у верхньому правому куті або натисніть безперервну ручку довше 3-х секунд.



### Ручне приготування — налаштування основних параметрів (Рис. 4 на стор. 4)

**ПРИМІТКА:** Ручний режим готування призначений лише для одного циклу готування. Немає можливості встановити більше одного кроку або зберегти власні налаштування; прилад зберігає лише останні вибрані налаштування.

Торкніться параметра на екрані, щоб змінити значення; посуňte палець на екрані або поверніть перемикач, щоб змінити значення:

1. **Налаштування температури** — діапазон: 37–130 °C (після 37 °C наступне значення становить 40 °C, потім інтервали при 5 °C). Верхня величина на дисплеї означає поточне готування з тьмяністю темпу.

Примітка: Верхня піктограма  означає «закрита кришка»; якщо відкрити кришку, значок зміниться на  (запуск куховарня неможливий).

2. **Налаштування часу** — діапазон: від 0 до 90 хвилин (торкаючись окремо «хвилини» і «секунди» для зміни значення; інтервал 1 секунди або 1 хвилини); після початку готування у верхньому значенні відобразиться встановлений час, а у нижньому — час зворотного відліку.
3. **Налаштування швидкості** - Діапазон: 1-3 (для перемішаної лопаті); 1-4 (для збивача); 1-12 (для леза); торкніться значка  зміни обертання за годинниковою стрілкою -  з'явиться значок (у цьому діапазоні швидкості опції 1-3).

### Автоматичні програми (Рис. 5-6 на стор. 5)

Примітка: Значення в групі є налаштуваннями за замовчуванням.

1. **ПОВТОРНИЙ ЛИСТОК** — діапазон температур: 0–37 °C (0 °C); діапазон часу: 2–3 хвилини (3 хвилини); швидкість = 3
2. **ПАРАТ** — замість налаштування температури в діапазоні налаштувань рівня пари: 1–3 (3); діапазон часу: 1–60 хв (20 хв.); діапазон швидкості: 0–3 (0);

Примітка: Зворотний відлік часу починається після досягнення 95°C.

3. **НИЗЬКИЙ ГОТ** — Діапазон температур: 60–100 °C (100 °C); діапазон часу: 1–90 хв. (60 хв.); діапазон швидкості: 1–3 (1)
4. **ВОЦ** — Діапазон температур: 60–100 °C (100 °C); час = безкінечність (0); без налаштування швидкості
5. **ПРОЦЕСОР iЖI** — температура не встановлена; діапазон часу: 10–60 секунд (30 секунд); діапазон швидкості: 4–6 (5)
6. **СНОР** - Температура не встановлена; Часовий діапазон: 10 - 4 хв (10 сек); Діапазон швидкості: 1-12 (6)
7. **ТУРБО** — температура не встановлена; час = 1 хв; швидкість = 12
8. **ВАГА** — Максимальна вага = 5 кг; Для переходу в режим зважування в іншому вікні перегляду екрану торкніться значка  у верхній частині екрана; щоб скинути вагу символу тоуса «Тара»; щоб вийти з режиму зважування, торкніться символу «Кінець».

### Автоматичні рецепти (Рис. 7A-D на стор. 6-7)

- Екран глухоти для пошуку рецептів — «пошук за літерами A-Z (мал. 7A); посуňte пальцем по екрану або торкніться будь-якої літери внизу, щоб знайти бажаний рецепт.
- Торкніться значка, щоб змінити вигляд екрана під час перегляду сортованих груп/типів, як-от супи, основні страви, пустелі, салати тощо. (Рис. 7B); торкніться значка, 

щоб повернутися до попереднього пошуку.

- Щоб знайти рецепти за фразою, торкніться значка та напишіть будь-яку фразу за допомогою відображеної клавіатури.
- Щоб перевірити, чи є нові рецепти, що вказують на значок (оновлення програмного забезпечення; див. більше ==> Завантажити нові рецепти)
- Торкніться значка, щоб переглянути список улюблених рецептів або історії (останні переглянуті рецепти) — щоб видалити будь-який рецепт у списку улюблених рецептів або видалити історію, торкніться значка .
- Щоб перейти до кожного рецепту та переглянути деталі (мал. 7С), торкніться зображення, призначеного для рецепту.
- Після введення відомостей про рецепт (мал. 7С) на фото (зліва) відобразиться час приготування , час приготування та кількість порції .
- Торкніться значка , щоб повернутися до пошуку та вибрати інший рецепт.
- Торкніться значка, щоб додати рецепт до списку улюблених страв.
- Торкніться значка, щоб відобразити список інгредієнтів; для відображення повного опису кроків торкніться значка ; для спеціальних порад торкніться значка ; для переліку необхідних інструментів торкніться значка .
- Щоб почати приготування страви на основі рецепту, торкніться значка ; прилад надасть вам покрокові вказівки (Мал. 7D).
- Щоб пропустити кожен крок або повернутися до попереднього кроку, торкніться кількості кроків, значків або , посуньте пальцем на екран або поверніть ручку.
- Щоб перевірити деталі (інгредієнти, кроки, що описані або поради), торкніться значка .

## Інструкції з експлуатації

### Щоденне користування

Під час кожного щоденного використання дотримуйтеся наведених нижче кроків.

- Вставте чашу (мал. 1.8) в базовий блок (мал. 1.11) — маркування «max» має бути на задній панелі.
- Підключіть вилку до електричної розетки.
- Увімкніть прилад за допомогою головного перемикача (Мал. 1.10); на дисплеї з'явиться домашня сторінка (Мал. 2).
- Налаштуйте загальні налаштування (мал. 3) або виберіть режим роботи на головній сторінці. Виконайте кроки, описані в цьому посібнику.
- Оберіть бажані аксесуари для приготування їжі відповідно до обраного робочого режиму та загальних інструкцій (див. також ==> Поради з експлуатації).

Примітка: Вінчик слід завжди використовувати з лезами (Мал. 8)

- Після використання чистий прилад та аксесуари (див. = = > Чищення та догляд).

Примітка: Щоб виняти паровий кошик: помістіть мірну чашку в отвір для парового кошика, поверніть за годинниковою стрілкою та вийміть кошик.

## Поради з експлуатації

| Доступність           | Мета   | Параметри  |
|-----------------------|--|--|
| Збивач                | Збивати яєчний білок                             | Швидкість: 4<br>Час: 2-4 хв                                    |
|                       | Крем-збивач                                      | Швидкість: 3<br>Час: 3-5 хв                                    |
| Перемішувальна лопать | Суп  | Швидкість: 1-2<br>Час: 1-90 хв<br>Температура: 100°C           |
|                       | Перемішування                                    | Швидкість: 1-2<br>Час: 2-4 хв                                  |
|                       | Інші інгредієнти, які потрібно нагрівати         | Швидкість: 1-2<br>Час: за потребою<br>Температура: за потребою |
| Лезо                  | Покрибнення м'яса                                | Швидкість: 8-12<br>Час: 30-60 сек                              |
|                       | Цукор для покрибнення льоду                      | Швидкість: 8-12<br>Час: 10-20 сек                              |
|                       | Блендер  | Швидкість: 8-12<br>Час: 1-2 хв                                 |
|                       | Зрізання (цибулина, шалот, селера тощо)          | Швидкість: 5-7<br>Час: 15-60 сек                               |
|                       | Боби, сої, горіхи, арахіс, кавові зерна, мигдаль | Швидкість: 12<br>Час: 2-3 хв                                   |
| Кошик для пари        | Рис тощо   | Час: 20-30 хв<br>Пара: 1-2                                     |
| Диск для нарізання    | Зрізи (тільки кухонний комбайн)                  | Швидкість: 4-6<br>Час: 30-60 сек                               |
| Парогенератор         | Риба тощо  | Час: 10-60 хв<br>Пара: 2-3                                     |

## Завантажити нові рецепти

Примітка: Під час оновлення програмного забезпечення оновлюються нові рецепти. Для оновлення підключіться до мережі Wi-Fi обов'язково.

- Оновлення програмного забезпечення та завантаження нового рецепту можливе за допомогою 3 методів:

- Доторкнувшись до головної сторінки «Завантажити нові рецепти» (Мал. 2) ;
  - У меню налаштувань - розділ «Про нас» (мал. 3);
  - Доторкнувшись до піктограми в режимі «Автоматичні рецепти».
- Якщо ви хочете оновити програмне забезпечення відразу після вибору одного з перерахованих вище методів, торкніться кнопки «Підтвердити» та дочекайтеся завантаження та встановлення оновлень.

Примітка: Детальнішу інформацію про етапи оновлення див. у ==> Налаштування ==> Довідка ==> Коротка інструкція користування.

## Очищення та технічне обслуговування

**УВАГИ!** Завжди відключайте прилад від електромережі та охолоджуйтеся перед зберіганням, очищенням та обслуговуванням.

Не використовуйте струмінь води або пароочишувач для очищення та не штовхайте прилад під воду, оскільки деталі можуть стати вологими, а також може призвести до ураження



електричним струмом.

**НЕБЕЗПЕКА ТРАВМУВАННЯ!** Під час чищення слід бути обережними з гострими ріжучими лезами.

#### Очищення

- Ніколи не занурюйте прилад у воду або інші рідини.
- Очистіть поверхню охолодженої чаші злегка вологою ганчіркою або губкою за допомогою слабого мильного розчину.
- Очистіть зовнішню поверхню головного блоку та торкніться крику за допомогою злегка вологої ганчірки
- Ніколи не використовуйте абразивні губки або миючі засоби, сталеві мочалки або металеве приладдя для очищення внутрішньої або зовнішньої частини приладу.
- Ніколи не використовуйте агресивні чистячі, абразивні або хлоровані засоби для чищення. Не використовуйте гострі або загострені предмети. Не використовуйте бензин або розчинники!
- Уникайте контакту води з електричними компонентами.
- Аксесуари: Частини 1-7; 14-15. 20-24 можна мити в посудомийній машині.

#### Технічне обслуговування

- Регулярно перевіряйте роботу приладу, щоб уникнути проблем, які можуть призвести до серйозних нещасних випадків.
- Як тільки ви відчуєте, що прилад не працює належним чином або якщо виникла проблема, припиніть користуватися приладом, вимкніть його та зверніться до постачальника.
- Усі роботи з технічного обслуговування, монтажу та ремонту повинні виконуватися спеціалізованими кваліфікованими фахівцями або рекомендованими виробником.

#### Транспортування та зберігання

- Перед зберіганням переконайтеся, що прилад вже від'єднано від електричної розетки та повністю охолоджено.
- Зберігайте прилад у прохолодному, чистому та сухому місці.
- Ніколи не ставте на прилад важкі предмети, оскільки це може пошкодити прилад.
- Не переміщуйте прилад під час його роботи. Під час переміщення від'єднайте прилад від джерела живлення та тримайте його вниз.

#### Усунення несправностей

Якщо прилад не працює належним чином, зверніться до наведеної нижче таблиці для отримання рішення. Якщо ви все ще не можете вирішити проблему, зверніться до постачальника послуг/постачальника послуг.

| Проблеми  | Можлива причина                        | Можливе рішення                          |
|---|--|--|
| Прилад не вмикається  | Неналежне підключення до електромережі | Перевірте з'єднання з електропостачанням |
| Прилад працює (увімкнено індикатор ручки), але екран чорний | Внутрішня помилка електронної плати    | Контакт з авторизованою службою          |
| Програма не запускається                                    | Акушери/помилки деталей                | Дотримуйтесь рекомендацій на екрані      |

|                                  |   |   |
|----------------------------------|---|---|
| Сенсорний екран не працює        | Помилка або пошкодження сенсорного екрана | Контакт з авторизованою службою   |
| Перемикач не працює              | Несправність або пошкодження ручки        | Контакт з авторизованою службою   |
| Чаша не нагрівається / не працює | Чаша, що перевищує температуру            | Скидання контролю температури — за допомогою білого перемикача скидання на дні чаші |
| Оновлення неможливе              | Помилка WiFi                              | Перевірте підключення до мережі WiFi  |

#### Гарантія

Будь-які дефекти, що впливають на функціональність приладу, які стають очевидними протягом одного року після покупки, будуть відремонтовані за допомогою безкоштовного ремонту або заміни за умови, що прилад використовувався та підтримувався відповідно до інструкцій, а також не був зловживаний або не був використаний неналежним чином. Це не впливає на Ваші законні права. Якщо прилад вимагався за гарантією, вкажіть, де і коли він був придбаний, і додайте підтвердження покупки (наприклад, квитанцію). Відповідно до нашої політики постійної розробки продукції ми залишаємо за собою право змінювати технічні характеристики виробу, упаковки та документації без попереднього повідомлення.

#### Утилізація та довкілля

При виведенні приладу з експлуатації його не можна утилізувати разом з іншими побутовими відходами. Замість цього ви несете відповідальність за утилізацію свого обладнання для відходів, передаючи його призначеному пункту збору. Недотримання цього правила може бути покарано відповідно до чинних правил утилізації відходів. Окреме збирання та переробка вашого обладнання для відходів під час утилізації допоможе зберегти природні ресурси та забезпечити їх переробку у спосіб, який захищає здоров'я людини та довкілля.

Для отримання додаткової інформації про те, де можна перекинути відходи для переробки, зверніться до місцевої компанії з збору відходів. Виробники та імпортери не несуть відповідальності за переробку, лікування та екологічну утилізацію, як безпосередньо, так і через загальнодоступну систему.

## EESTI KEEL

#### Lugupeetud klient!

Täname, et otsite selle Hendi seadme. Lugege käesolev kasutusjuhend tähelepanelikult läbi, pöörates erilist tähelepanu allpool toodud ohutusnõuetele, enne kui seadme esmakordselt paigaldate ja kasutate.

#### Ohutusjuhised

- Kasutage seadet ainult ettenähtud otstarbel, nagu selles kasutusjuhendis kirjeldatud.

