

Arach

COOK *line*

КЕРІВНИЦТВО КОРИСТУВАЧА

ШАФА ШОКОВОЇ ЗАМОРОЗКИ

МОДЕЛІ: ASH05K (NEW), ASH10K LP (NEW)



Вітаємо вас із придбанням нашої продукції!

Наполегливо рекомендуємо ретельно вивчити пропонований посібник, що забезпечить оптимальне використання виробу.

НАЛЕЖНА УТИЛІЗАЦІЯ ВИРОБУ

Застосовується для Європейського Союзу та інших країн із роздільною системою збирання відходів.

Відповідно до ярлика на корпусі виробу або у документації, що йде в комплекті, даний виріб не підлягає утилізації разом зі звичайними побутовими відходами після закінчення терміну експлуатації. Щоб уникнути можливої шкоди для довкілля або здоров'я людей внаслідок неконтрольованого розміщення відходів, наполегливо рекомендується відокремити даний виріб від інших відходів та забезпечити його переробку з метою екологічно чистого повторного вживання вихідних матеріалів. Промисловим споживачам слід зв'язатися зі своїм постачальником та ознайомитися з умовами та положеннями договору купівлі-продажу. Утилізація цього виробу не допускається разом з іншими комерційними відходами.

www.kiyu-v.ua

ВСТУП

Виріб під назвою "Шафа шокового заморожування" серії "ISO" вироблено відповідно до всіх норм ЄС щодо вільного обігу промислових та комерційних товарів у країнах Євросоюзу (див. "Директива про електромагнітну сумісність" - 2004/108/ЄС Європейського парламенту та Ради; див. "Директива з низьковольтного обладнання" - 2006/95/ЄС Європейського парламенту та Ради). Пристрій відповідає вимогам директиви EU2002/95/ЄС - Обмеження щодо використання небезпечних матеріалів у виробництві електричного та електронного обладнання.

З урахуванням вищезазначеного обладнання постачається в комплекті з усією необхідною документацією згідно із зазначеними стандартами. Під час розробки пристрою виробник відштовхувався від принципів забезпечення безпечної експлуатації. Видалення будь-яких систем електробезпеки або демонтаж вбудованих виробником захисних пристроїв призведе до серйозного зниження описаних вище умов безпеки. Більше того, зазначені умови підлягають чіткому дотриманню в рамках інструкцій з монтажу та підключення електроживлення. Пристрій слід використовувати відповідно до специфікацій, наведених у цьому посібнику. З огляду на це наполегливо рекомендується ретельно вивчити всі вказівки щодо монтажу, порядку введення в експлуатацію та (або) демонтажу (при переміщенні пристрою або переносі в інше місце). Також рекомендується приділити особливу увагу всім вказівкам у складі цього документа. Дотримання всіх стандартів та вказівок є запорукою безпечної експлуатації пристрою та належного поводження з ним. Дії з технічного обслуговування повинні проводитись кваліфікованим спеціалістом з дотриманням ряду простих норм. Для максимального продовження терміну служби та зниження експлуатаційних витрат рекомендується точно дотримуватися вказівок, що наведені в цьому посібнику.

КОРИСТУВАННЯ ІНСТРУКЦІЄЮ

Посібник користувача та вказівки з технічного обслуговування є невід'ємною частиною шафи шокової заморозки. Посібник слід тримати в безпеці та розташовувати в безпечному місці протягом усього терміну служби пристрою, навіть у разі передачі його іншому користувачеві або власнику. Посібник повинен знаходитися неподалік від пристрою, щоб оператори та обслуговуючий персонал мали можливість у будь-який момент ознайомитися з його вмістом.

У комплект поставки пристрою входить вся документація відповідно до чинних норм, які враховуються на етапі планування та виробництва. Усі вказівки у складі цього посібника покликані допомогти оператору та кваліфікованому технічному персоналу у здійсненні дій з монтажу, підключення, експлуатації та обслуговування системи у належному та безпечному порядку. До складу цього посібника входять усі вказівки щодо поводження з пристроєм з особливим акцентом на безпеку.

ЗБЕРЕЖЕННЯ ІНСТРУКЦІЇ

Рекомендується дбайливо поводитися з посібником для того, щоб не пошкодити текст, що міститься в ньому. Не допускається видалення, вилучення чи переписування жодних частин керівництва. Тримати керівництво слід у захищеному від вологи та тепла місці. Посібник повинен знаходитися неподалік пристрою, щоб оператори та обслуговуючий персонал мали можливість у будь-який момент ознайомитися з його вмістом. Після кожного використання посібник необхідно повертати на місце постійного зберігання. Крім того, керівництво

необхідно зберігати протягом усього терміну служби пристрою та передавати його наступному користувачеві або власнику.

Компанія не несе відповідальності за будь-які поломки, нещасні випадки або несправності, спричинені недотриманням вимог, включаючи недотримання наведених у посібнику інструкцій. Більше того, компанія не несе відповідальності у разі внесення користувачем будь-яких змін, правок або встановлення на пристрій не дозволених аксесуарів.

ВИРОБНИК ЗАЛИШАЄ ЗА СОБОЮ ПРАВО ВНОСИТИ ТЕХНІЧНІ ЗМІНИ У СВОЇ ВИРОБИ БЕЗ ПОПЕРЕДНЬОГО ПОВІДОМЛЕННЯ.

www.kiyu-v.ua

ОПИС ПРИСТРОЮ

У цьому посібнику описується шафа шокової заморозки, яка є пристроєм, призначеним для швидкого заморожування приготовлених страв і продуктів до температури +3° С (плюсовий процес) або -18° С (мінусовий процес).

Пристрій забезпечений напрямними та каркасом для розміщення деко розміром 600x400 мм або GN 1/1.

Зовнішні та внутрішні деталі виконані з нержавіючої сталі, тоді як днище, стеля та тильна частина виконані з оцинкованого листа. Внутрішня камера ізолювана за допомогою спіненого поліуретану щільністю 40 кг/м³.

Для підключення до мережі живлення використовується кабель, що постачається виробником. Ізоляція камери не містить хлорфторвуглеців для виключення несприятливого впливу на навколишнє середовище.

УВАГА!:

Всі дії, описані в нижченаведених розділах:

1. Розміщення шафи шокової заморозки – 2. Підключення до електромережі та заземлення – 3. Очистка - 4. Рекомендації та попередження - 6. Технічне обслуговування

повинні здійснюватися кваліфікованим персоналом.

• Розміщення шафи шокової заморозки

Перед початком робіт з розвантаження/навантаження та розміщення шафи шокового заморожування всередині цеху/кухні наполегливо рекомендується ретельно ознайомитися з цим керівництвом, зокрема з тими його розділами, в яких наводиться опис робіт з розвантаження/навантаження, габаритних розмірів, ваги, резервуара- випарника, регульованих ніжок, електричних з'єднань та порядку обслуговування.

1. Транспортування

Не допускається складати одне на одного упаковки з компонентами шафи шокової заморозки (допускається лише за умови постачання у дерев'яній обрешітці). Рекомендується за будь-яких умов транспортувати шафу шокової заморозки у вертикальному положенні (відповідно до маркування на упаковці). У випадку, якщо шафа шокової заморозки під час транспортування перебувала у похилому положенні, рекомендується встановити виріб вертикально та почекати не менше 8 годин до його включення. За відведений час олія встигне розподілитися по системі і досягне всіх компонентів, забезпечуючи їх змащення. Після цього можна розпочинати підготовку пристрою до експлуатації.

Роботи з розвантаження/навантаження слід виконувати з використанням платформ для переміщення піддонів або вилкового навантажувача, керованих кваліфікованим персоналом, що мають наступні дозволи. Компанія не несе жодної відповідальності у разі недотримання чинних норм техніки безпеки.

2. Вивантаження/габаритні розміри/вага

Перед початком робіт з розвантаження, розміщення та монтажу шафи шокової заморозки всередині цеху/кухні наполегливо рекомендується ретельно ознайомитись із цим керівництвом у тій його частині, яка присвячена опису розмірів та ваги з урахуванням конкретної моделі. Не допускається складати одне на одного упаковки з компонентами шафи шокової заморозки (допускається лише за умови постачання дерев'яної обрешітки).

3. Упаковка

На момент поставки слід перевірити цілісність упаковки та відсутність пошкоджень, які могли виникнути під час транспортування. Зняти зовнішню картонну упаковку; видалити кріплення, за допомогою якого шафа шокової заморозки прикріплена до палети, встановити пристрій у правильному положенні, після чого видалити клейкий білий захисний шар поверх нержавіючої сталі.

Відновлення та переробка пакувальних матеріалів, включаючи пластмасу, залізо, картон, дерево дозволяє заощадити сировинні матеріали та знизити кількість відходів. Для утилізації відходів слід звернутися до авторизованих служб збору та утилізації сміття у відповідному регіоні.

4. Злив водяного конденсату/підключення дренажу

Шафа шокового заморожування забезпечена вбудованим конденсаторним блоком зі змінною ємністю для збору водного конденсату і функцією ручного розморожування (без ТЕНу розморожування). Ємність розташована в нижній частині під конденсаторним блоком.

5. Розміщення та регулювання положення за допомогою ніжок

Розмістити шафу шокової заморозки у горизонтальному положенні, при необхідності скористатися ножками, що крутяться, для регулювання положення. Перевірити правильність установки за допомогою спиртового рівня. Шафа шокової заморозки слід розмістити у правильному положенні, щоб забезпечити належне функціонування та правильний стік водного конденсату під час розморожування. Крім того, це дозволяє уникнути шумних вібрацій конденсаторного блоку. Перевірити правильність розташування ємності для збирання конденсату та систему дренажу.

6. Встановлення всередині цеху/ресторану/кухні

Рекомендується встановити шафу шокового заморожування усередині приміщення, що кондиціонується. Слід зазначити, що при відсутності кондиціонування можливі виникнення несправностей (наприклад, утворення конденсату і т.д.).

УВАГА!

Щоб уникнути порушень у роботі шафи шокової заморозки необхідно ретельно дотримуватися вказаних нижче вказівок.

- Не розміщувати шафу шокового заморожування під впливом прямих сонячних променів та інших видів випромінювання, включаючи лампи розжарювання високої інтенсивності, печі для приготування їжі, обігрівальні прилади.

- Не розміщувати шафу шокового заморожування поблизу виходів з приміщень, в яких можливі протяги, включаючи двері, вікна, систему вентиляції або вентилятори системи кондиціонування.
- Не допускається закривати отвір забору повітря шафи шокової заморозки
- Не притуляти ніякі матеріали до шафи шокової заморозки. Забезпечити наявність вільного простору навколо шафи шокової заморозки для належної циркуляції повітря.
- Не розміщувати шафу шокового заморожування у приміщенні з високою відносною вологістю (можливе утворення водного конденсату).
- Не розміщувати шафу шокової заморозки у замкнутому приміщенні малого об'єму. За відсутності належної циркуляції повітря блок охолодження не зможе ефективно працювати.

Переконатися в достатньому русі повітря в приміщенні з апаратом, що встановлюється, навіть у неробочий час і в закритому стані. У цьому випадку забезпечується належне функціонування конденсаторного блоку.

7. Мінімальна відстань від стін

З метою забезпечення належного функціонування шафи шокової заморозки з правильною циркуляцією повітря, при розміщенні пристрою слід дотримуватися нижченаведених вимог до мінімальної відстані від стін:

- Мінімальна відстань з лицьового боку пристрою повинна відповідати ширині відкриття дверей.
- Відстань між стіною та задньою частиною пристрою має становити не менше 10 см.

8. Шафа шокової заморозки без конденсаторного блоку

Шафа шокової заморозки забезпечена конденсаторним блоком, тому необхідно забезпечити вільний струм повітря в точці його забору через лицьову решітку, щоб досягти належної циркуляції повітря. Забезпечити вільний простір навколо шафи шокової заморозки. Слід зазначити, що підвищення температури в приміщенні або нестача повітря, що надходить до конденсаторного блоку, знижує ефективність пристрою і може стати причиною зниження якості продуктів, що зберігаються, і збільшеного енергоспоживання. У випадку, якщо шафа шокової заморозки під час транспортування перебувала у похилому положенні, рекомендується встановити виріб вертикально та почекати не менше 8 годин до його включення. За відведений час олія встигне розподілитися по системі і досягне всіх компонентів, забезпечуючи їх змащення.

9. Інсталяція ємності для збору конденсату

Її треба встановити згідно з інструкцією під дном шафи, для того, щоб конденсат. Який накопичується потрапляв туди, а не розтікався по підлозі.

Ємність для конденсату та монтажний комплект йдуть в комплекті поставки.

Як правильно встановити – показано на малюнку нижче.

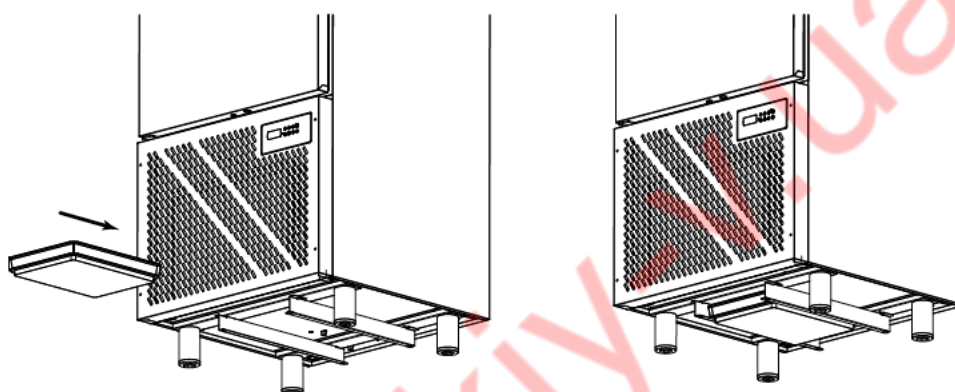
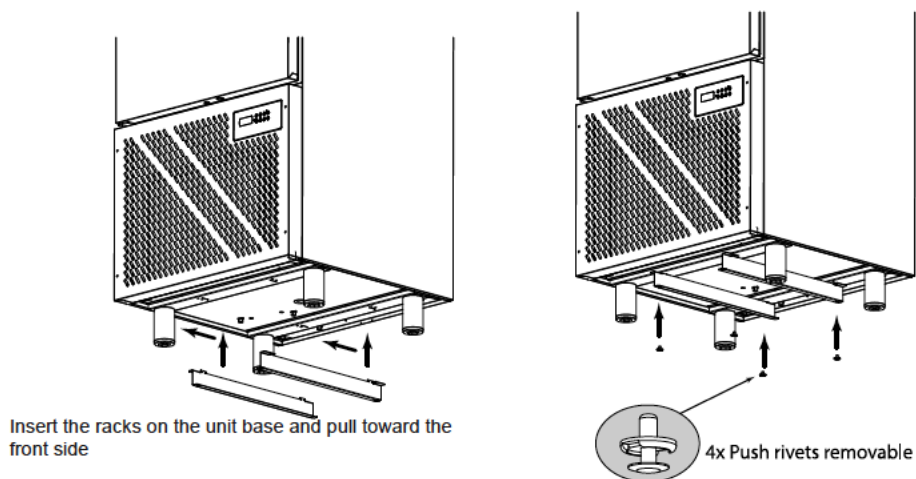

ПІДКЛЮЧЕННЯ ДО ЕЛЕКТРОМЕРЕЖІ ТА ЗАЗЕМЛЕННЯ

2.1 Електроживлення

Монтаж та підключення до електромережі повинні здійснюватися у повній відповідності до чинних норм щодо електричних з'єднань. Усі операції мають проводитися кваліфікованими фахівцями. Компанія відмовляється від будь-якої відповідальності, пов'язаної з недотриманням зазначених вище чинних норм.

Перед підключенням шафи шокової заморозки необхідно провести її повне та ретельне чищення за допомогою теплої води та м'яких миючих засобів з подальшим сушінням всіх змочених деталей за допомогою м'якої тканини (див. примітку з позначкою «УВАГА!» в розділі з описом чищення шафи шокової заморозки). Для правильного підключення до електромережі необхідно виконати такі дії:

2.1.1 Підготувати магнітно-тепловий запобіжник, переконатися, що частота/напруга в лінії відповідають даним на паспортній табличці із серійним номером шафи шокової заморозки.

2.1.2 Перед пуском компресора переконайтеся, що напруга в розетці знаходиться в межах +/- 10% щодо зазначеного значення.

2.1.3 Рекомендується використовувати однополюсний вимикач (або 4-полюсний перемикач) з контактним отвором не менше ніж 3 мм у головці розетки. Подібний вимикач є обов'язковим при навантаженні понад 1000 Вт або при прямому підключенні шафи шокової заморозки без використання вилки. Магнітно-тепловий запобіжник повинен розміщуватись поруч із шафою шокової заморозки на випадок технічного обслуговування.

Перетин кабелю живлення повинен відповідати потужності, що споживається пристроєм.

Пристрій має бути в обов'язковому порядку заземлений згідно з чинними нормами. З огляду на це пристрій необхідно підключити до ефективної системи заземлення. У разі пошкодження кабелю живлення його слід замінити із залученням кваліфікованих технічних фахівців. Наполегливо рекомендується не використовувати електричне обладнання усередині шафи шокової заморозки.

У разі пошкодження компресора його слід замінити із залученням кваліфікованих технічних фахівців, щоб уникнути будь-яких ризиків. У разі поломки рекомендується відключити пристрій від мережі живлення та використовувати високочутливий магнітно-тепловий запобіжник.

2.2 Пуск шафи шокової заморозки

УВАГА!

Перед включенням шафи шокової заморозки необхідно переконатися, що:

- Руки, що включають шафу витерті насухо.
- Підлога та електрична розетка витерті насухо.
- Шафа шокової заморозки із вбудованим конденсаторним блоком під час транспортування НЕ знаходилася в похилому положенні, інакше рекомендується встановити виріб вертикально та почекати не менше 8 годин до його включення. За відведений час олія встигне розподілитися по системі і досягне всіх компонентів, забезпечуючи їх змащення.
- Усі робочі параметри відрегульовані відповідно до вказівок щодо використання панелі керування, які наведені в цьому посібнику.
- Для шафи шокової заморозки з вбудованим конденсаторним блоком перед підключенням проведено перевірку положення селектора і він знаходиться у відкритому положенні 0, OFF або світиться зеленим. Вставити вилку та вимкнути вимикач.
- Для пуску шафи шокової заморозки із вбудованим конденсаторним блоком залучено відповідний кваліфікований персонал.

Після підключення до апарату силового кабелю увімкнути пристрій за допомогою відповідного

вимикача.

Для налаштування робочих параметрів див. вказівки щодо використання панелі керування, які наведені в цьому посібнику.

ОЧИСТКА

3.1 Чищення шафи шокової заморозки

Технічне обслуговування шафи шокової заморозки повинно включати щонайменше щоденне чищення зони завантаження, щоб уникнути появи і накопиченню бактерій.

УВАГА!

Важливо щодня проводити чистку шафи шокової заморозки, щоб уникнути появи та накопичення бактерій. Усі роботи слід проводити з відключенням стаціонарного блоку від живлення, включаючи конденсаторний блок.

Не допускається чищення внутрішніх деталей шафи шокової заморозки прямим струменем води, оскільки це може пошкодити електричні деталі. Не використовувати металеві тверді предмети для видалення льоду.

Для чищення використовувати тільки теплу воду (не гарячу) з м'якою миючою речовиною з подальшим висушуванням вологих деталей за допомогою м'якої тканини.

Не допускається використання продуктів із вмістом хлору або його слабких розчинів, каустичної соди, абразивних миючих речовин, соляної кислоти, оцту, відбілювачів або інших продуктів, які можуть призвести до утворення подряпин або зняття покриття.

УВАГА!

Під час чищення рекомендується використовувати захисні рукавички.

Рекомендується проводити чищення внутрішніх деталей не рідше одного разу на місяць при використанні шафи шокової заморозки для зберігання продуктів глибокого заморожування.

3.2 Чищення датчика

Обслуговування шафи шокової заморозки повинно включати чистку температурного датчика не рідше одного разу на день.

Важливо забезпечити щоденну чистоту датчика температури шафи шокової заморозки. Усі роботи слід проводити з відключенням стаціонарного блоку від живлення, включаючи конденсаторний блок. Рекомендується ретельно промити датчик чистою водою і очищуючим розчином. Використовувати аналогічні миючі речовини, які наведені у попередньому параграфі 3.1.

3.3 Чищення конденсаторного блоку

У пристрої використовується нержавіюча сталь AISI 304.

При чищенні та обслуговуванні деталей з нержавіючої сталі слід дотримуватись рекомендацій, які в основному зводяться до неприйнятності використання токсичних речовин та забезпечення максимальної чистоти оброблюваних деталей. У нержавіючої сталі верхній шар є тонкою плівкою оксиду, який запобігає утворенню іржі. Деякі миючі речовини здатні зруйнувати або пошкодити шар, що призведе до поступового поширення корозії.

Перед використанням будь-яких миючих речовин слід надіслати запит своєму постачальнику на надання нейтральної продукції без вмісту хлору, щоб уникнути корозії на сталі. При появі подряпин на поверхні необхідно зашліфувати їх дрібним абразивним папером.

Для чищення виробів із нержавіючої сталі не рекомендується використовувати сталеві губки та

не залишати їх на поверхні виробу, оскільки невеликі металеві залишки можуть зберегтися на поверхні та призвести до утворення іржі, порушуючи санітарно-гігієнічний стан.

Усі роботи слід проводити з відключенням стаціонарного блоку від живлення, включаючи конденсаторний блок. Рекомендується залучати до робіт з чищення відповідним чином навчений персонал.

Для забезпечення справної роботи конденсаторного блоку необхідно проводити його періодичне чищення. Періодичність чищення в основному залежить від умов навколишнього середовища, у якому розташований конденсаторний блок.

Рекомендується використовувати пристрій продування повітрям з напрямком потоку повітря зсередини до зовнішньої частини апарату. Якщо це неможливо, скористатися тонкою волосяною щіткою для чищення зовнішньої частини конденсатора. При очищенні необхідно діяти обережно, щоб уникнути пошкодження контуру з флюїдом, що охолоджує. Вбудований конденсаторний блок знаходиться в нижній частині шафи шокової заморозки.

УВАГА! Під час чищення рекомендується використовувати захисні рукавички.

Дії щодо регламентного та позапланового технічного обслуговування описані у розділі 5 "Технічне обслуговування".

РЕКОМЕНДАЦІЇ ТА ПОПЕРЕДЖЕННЯ

4.1 Ручне розморожування

Шафа шокового заморожування розморожується вручну.

Рекомендується щодня проводити чищення шафи шокової заморозки, включаючи внутрішні поверхні дверей поруч із прокладками.

4.2 Максимальне навантаження на полиці та зберігання продуктів

УВАГА!

Шафа шокової заморозки призначена для швидкого охолодження приготовлених продуктів (див. таблицю із зазначенням температури залежно від типу охолоджуваних продуктів).

Не допускається поміщати в шафу шокового заморожування продукти, які лише витягнуті з печі. Слід почекати кілька хвилин і потримати вироби при кімнатній температурі, після чого приступати до циклу охолодження. Слід зазначити, що час досягнення необхідної температури при охолодженні залежить від різних факторів:

- Форма, тип, товщина і матеріал, в якому міститься продукт, що підлягає охолодженню.
- Використання кришок на контейнерах.
- Фізичні особливості продукту, щільність, вміст води та жирів.
- Температура продукту, що підлягає охолодженню.

Час плюсового та мінусового циклу охолодження залежить від типу продукту. Рекомендується використовувати максимальну потужність для всіх щільних або товстих продуктів, але при цьому не перевищувати масу завантаження в 4 кг (для деко 60x40 і решіток GN 1/1) і товщину в 50 мм для плюсового циклу і 3 кг за масою завантаження і 40 мм по товщина для мінусового циклу.

Цикл зниженої потужності підходить для м'яких продуктів, включаючи овочі, креми, пудинги або продукти невеликої товщини.

У будь-якому випадку необхідно простежити, щоб плюсовий цикл, до досягнення температури

+3°C всередині продукту, не займав більше 90 хвилин, а цикл заморозки, до температури -18°C в середині продукту, не займав більше 240 хвилин. Рекомендується охолодити камеру перед початком плюсового циклу або циклу заморозки і не вкривати продукти на час циклу, щоб уникнути його продовження. Якщо товщина продукту дозволяє, слід кожного разу використовувати термошуп для збору даних про температуру всередині продукту і щоб уникнути переривання циклу, поки температура не досягне +3°C і -18°C відповідно.

Для правильного функціонування шафи шокового заморожування продукти слід розміщувати точно посередині камери, щоб досягти належної циркуляції повітря всередині шафи шокової заморозки.

Не допускається закривати отвори для циркуляції повітря всередині шафи шокової заморозки.

УВАГА!

Забороняється підпускати дітей до шафи шокової заморозки.

Завантаження продуктів:

- Не слід розташовувати продукти, що підлягають охолодженню, в кілька шарів один на одного.
- Товщина має бути:

- не більше 50 мм для мінусового циклу

- не більше 80 мм для плюсового циклу

- Проміжок між листами

З метою забезпечення належної циркуляції повітря всередині камери шафи шокового заморожування проміжок між деками має бути не менше ніж 10 см.

- Розташування деко

Для забезпечення належного замерзання листи повинні розташовуватися поруч із випарником. Деко слід розташовувати через рівні проміжки.

Зберігання продуктів після приготування та шокового охолодження

Приготовлені та піддані шоковому охолодженню продукти можна зберігати у холодильнику із збереженням органолептичних властивостей протягом 5 днів від дати обробки.

Зберігання продуктів після приготування та глибокого заморожування

Приготовлені та піддані глибокому заморожуванню продукти можна зберігати в холодильнику зі збереженням органолептичних властивостей протягом декількох місяців від дати обробки.

Важливо діяти згідно з принципами холодильного ланцюжка та підтримувати на етапі зберігання стабільну температуру в межах від 0° до 4°C, залежно від типу продуктів.

З використанням вакуумного пакування час зберігання можна збільшити приблизно до 15 днів.

Продукти, що пройшли мінусовий цикл заморозки, можна зберігати від 3 до 18 місяців, залежно від типу продуктів.

Важливо підтримувати температуру зберігання від -20°C і нижче.

- ✓ Уникати зберігання при кімнатній температурі після приготування продуктів, призначених до шокової заморозки.
- ✓ Уникати втрати вологості, оскільки продукт може втратити свій аромат.
- ✓ Після шокового заморожування продукт слід обернути в захисну плівку (переважно з вакуумною упаковкою) і забезпечити клейкою етикеткою, на якій вказується:
 - вміст
 - день приготування
 - дата закінчення терміну придатності

УВАГА!

Не допускається повторне заморожування розморожених продуктів!

ТЕХНІЧНЕ ОБСЛУГОВУВАННЯ

Усі роботи з обслуговування слід проводити з відключенням стаціонарного блоку від живлення, включаючи конденсаторний блок. Усі роботи мають проводитися кваліфікованим та спеціально навченим персоналом.

5.1 Періодичні перевірки

Через регулярні інтервали (але не рідше ніж один раз на рік) слід проводити повну перевірку системи кваліфікованим персоналом. Впевнитися, що:

- 1) система зливу води функціонує належним чином.
- 2) відсутні витoki охолоджуючого газу, і вся система охолодження справно функціонує.
- 3) технічний стан електричної системи не викликає нарікань щодо безпеки.
- 4) прокладки дверей справні, а самі двері закриваються належним чином.
- 5) конденсатор охолоджувальної установки немає слідів бруду.

5.2 Заміна компресора/охолоджувального газу

У разі пошкодження та (або) заміни компресора слід зібрати охолоджувальний газ та олію та не допустити його потрапляння у навколишнє середовище, у тому числі під час утилізації.

5.3 Видалення відходів

Різні матеріали, включаючи пластмасу, прокладки, листовий метал, поліуретанові компоненти, частини панелі управління та електричні деталі повинні бути зібрані та (або) утилізовані на звалищі відповідних відходів або із залученням авторизованих служб збирання та утилізації сміття у відповідному регіоні. Не допускається утилізація у складі побутового сміття.

Зібрати охолоджуючий газ та олію у спеціальні ємності; не допускається злив цих речовин у каналізаційну систему. Такі речовини підлягають утилізації відповідно до чинних місцевих норм.

ПАНЕЛЬ КЕРУВАННЯ

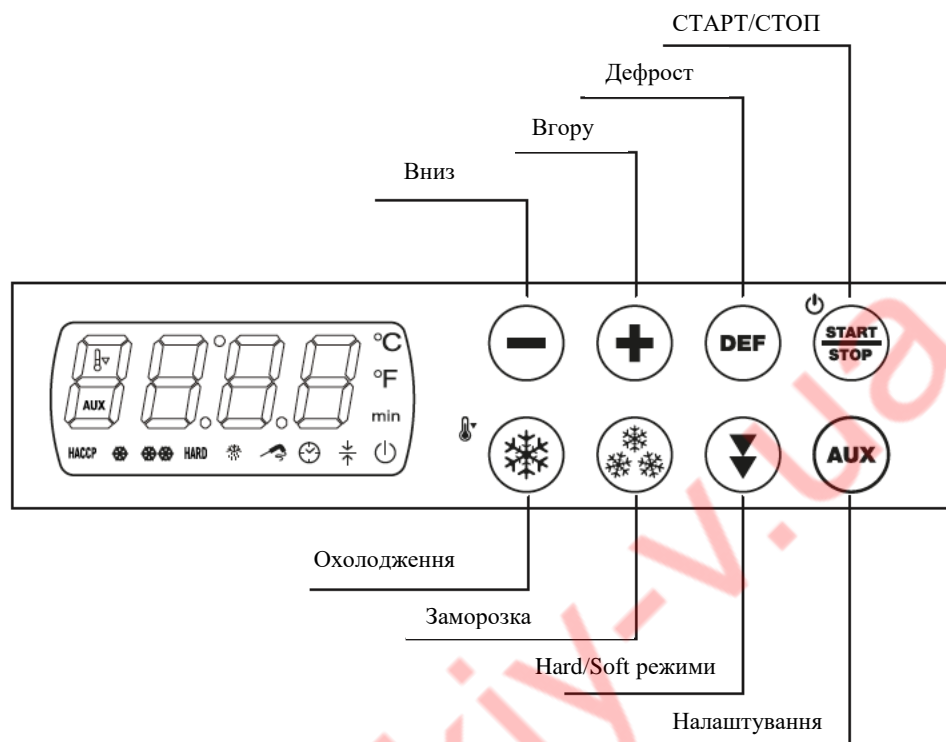

УВАГА!

Після завершення циклу шокової заморозки автоматично включається функція зберігання: при температурі +3 (°C) для плюсового циклу та -18 (°C) для мінусового циклу.

Існують такі робочі стани:

- Стан «вимкнено» (пристрій не живиться)
- Стан «очікування» (пристрій включений і вимкнений)
- Стан «увімкнено» (пристрій живиться, увімкнено та знаходиться в режимі очікування для запуску робочого

цикл)

- Статус «запущено» (пристрій підключено, увімкнено, триває робочий цикл).

Якщо в режимі «очікування» або «увімкнено» відбувається відключення електроенергії, пристрій повторно запропонує

такий самий стан, коли електропостачання відновлено.

Якщо під час роботи в режимі «запуск» відбувається зникнення електроенергії, пристрій працюватиме наступним чином, коли живлення зникне

6.1 Опис

Панель керування дозволяє використовувати основні функції шафи шокового заморожування:

- охолодження до плюсової температури
- шокова або глибока заморозка до мінусової температури
- використання вбудованого датчика температури або охолодження за часом
- зберігання
- ручне розморожування

Користувач може вибрати час охолодження без обраного датчика.

6.2 Увімкнення та вимкнення пристрою

Дійте наступним чином:

- Переконайтеся, що клавіатура не заблокована і не виконується жодна процедура.
- Утримуйте кнопку СТАРТ/СТОП протягом 1с : світлодіод вмикається/вимикається.
- Дисплей вимкнений у стані «вимкнено» та під час стану «очікування».
- На дисплеї відображається температура камери під час стану «увімкнено».

6.3 Дефрост

Дійте наступним чином:

- Переконайтеся, що клавіатура не заблокована і не виконується жодна процедура.
- Утримуйте кнопку ДЕФРОСТ протягом 4 секунд: світлодіодний перемикач світиться.
- Відкрийте дверцята та тримайте їх відчиненими до кінця циклу.

Увага: якщо температура випарника вище 2°C, розморожування не буде активовано.

ХІД РОБОТИ

7.1 ШОКОВЕ ОХОЛОДЖЕННЯ ТА ЗБЕРІГАННЯ

Цикл швидкого охолодження та зберігання з регульованою температурою розділений на наступні два цикли:

- Шокове охолодження
- Зберігання після закінчення фази

Виконайте вказівки, щоб запустити цикл:

- Переконайтеся, що пристрій увімкнено.
- Переконайтеся, що клавіатура не заблокована і не виконується жодна процедура.
- Натисніть і відпустіть клавішу ОХОЛОДЖЕННЯ: світлодіод ❄️ і світлодіод 🖱️ почне блимати. Натисніть і відпустіть клавішу ОХОЛОДЖЕННЯ, щоб запустити цикл із керуванням за часом: світлодіод ❄️ і світлодіод 🕒 блимає, і світлодіод 🖱️ вмикається (натисніть і відпустіть кнопку ОХОЛОДЖЕННЯ, щоб запустити цикл із контролем температури).
- На дисплеї відобразиться робоче задане значення під час швидкого охолодження. Натисніть і відпустіть клавішу ВГОРУ або ВНИЗ протягом 15 секунд, щоб змінити значення заданого значення.
- Натисніть і відпустіть кнопку ПУСК/СТОП: ❄️ світлодіод буде постійно світитися, а розпочнеться тест для перевірки правильності введення голчастого зонда; Якщо було вирішено запустити цикл із таймерним керуванням, світлодіодний індикатор 🕒 буде світитися постійно, і цикл триватиме.

Щоб зупинити цикл, виконайте такі дії:

- Утримуйте кнопку ПУСК/СТОП.

Під час швидкого охолодження на дисплеї відображається температура, визначена голчастим

зондом і  світлодіод горить.

Щоб відобразити температуру в камері, натисніть і відпустіть кнопку ОХОЛОДЖЕННЯ; щоб відновити нормальний дисплей, натисніть і відпустіть ту саму кнопку або не натискайте протягом 15 секунд.

Якщо температура, визначена голчастим датчиком, досягає 3°C протягом 90 хвилин, це означає, що швидке охолодження успішно завершено, пристрій автоматично перейде на режим зберігання і звуковий сигнал увімкнеться на 5 секунд.

Під час зберігання на дисплеї відображається температура, виявлена в камері, і горить  світлодіод.

Якщо температура, визначена голчастим зондом, не досягає 3°C протягом 90 хв, шокове охолодження не буде завершено успішно, але продовжиться.







7.2 ПОСИЛЕНЕ ШОКОВЕ ОХОЛОДЖЕННЯ ТА ЗБЕРІГАННЯ

Цикл швидкого охолодження та зберігання з регульованою температурою поділяється на наступні частини

три фази:

- Жорстка фаза шокowego охолодження
- Шокове охолодження
- Зберігання

Після завершення фази пристрій автоматично переходить до наступної. Виконайте вказівки, щоб запустити цикл:

- Переконайтеся, що пристрій увімкнено.
- Переконайтеся, що клавіатура не заблокована і не виконується жодна процедура.
- Натисніть і відпустіть клавішу ОХОЛОДЖЕННЯ: світлодіод  і світлодіод  буде блимати. Натисніть і відпустіть клавішу ОХОЛОДЖЕННЯ, щоб запустити цикл із керуванням за часом:  світлодіод і  світлодіод блимає, і  світлодіод вимкнеться (натисніть і відпустіть ОХОЛОДЖЕННЯ, щоб запустити цикл із контролем температури).
- Натисніть і відпустіть кнопку HARD/SOFT: індикатор HARD почне блимати.
 - o На дисплеї буде показано робоче задане значення під час швидкого охолодження. Якщо було вирішено розпочати цикл із керуванням за часом, на дисплеї буде показано тривалість швидкого охолодження з керуванням за часом.
 - o Натисніть і відпустіть клавішу ВГОРУ або ВНИЗ протягом 15 секунд, щоб змінити значення заданого значення.
- Натисніть і відпустіть кнопку СТАРТ/СТОП: Світлодіодний індикатор  і світлодіодний індикатор HARD залишатимуться постійними, і буде розпочато тест для перевірки правильності введення зонда голки. Якщо було вирішено розпочати цикл із керуванням за часом, також світлодіод  світитиметься постійно, і цикл буде запущено з керуванням за часом.

Щоб зупинити цикл, виконайте такі дії:

Утримуйте кнопку ПУСК/СТОП.

Під час швидкого охолодження на дисплеї відображається температура, визначена голчастим зондом і  світлодіод горить.

Щоб відобразити температуру в камері, натисніть і відпустіть кнопку ОХОЛОДЖЕННЯ; щоб відновити нормальний дисплей, натисніть і відпустіть ту саму кнопку або не натискайте протягом 15 секунд.

Якщо температура, визначена голчастим датчиком, досягає 3°C протягом 90 хвилин, це означає, що швидке охолодження успішно завершено, пристрій автоматично перейде на режим зберігання і звуковий сигнал увімкнеться на 5 секунд.

Під час зберігання на дисплеї відображається температура, виявлена в камері, і горить  світлодіод.

Якщо температура, визначена голчастим зондом, не досягає 3°C протягом 90 хв, шокове

оохолодження не буде завершено успішно, але продовжиться.











7.3 ГЛИБОКА ЗАМОРОЗКА І ЗБЕРІГАННЯ

Цикл глибокого заморожування та зберігання з регульованою температурою розділений на наступні дві фази:

- Глибока заморозка
- Зберігання

Після завершення фази пристрій автоматично переходить до наступної.

Виконайте вказівки, щоб запустити цикл:

- Переконайтеся, що пристрій увімкнено.
- Переконайтеся, що клавіатура не заблокована і не виконується жодна процедура.
- Натисніть і відпустіть кнопку ЗАМОРОЗКА:  світлодіод,  світлодіод і світлодіод  буде блимати.
- Натисніть і відпустіть кнопку ЗАМОРОЗКА, щоб запустити цикл із керуванням за часом:  світлодіод,  світлодіод, і  світлодіод блимає, і  світлодіод згасне (знову натисніть і відпустіть клавішу ЗАМОРОЗКА, щоб запустити цикл із контролем температури).
 - o На дисплеї відобразиться робоче задане значення під час глибокого заморожування. Якщо було вирішено розпочати цикл із керуванням за часом, на дисплеї буде показано тривалість глибокого заморожування з керуванням за часом.
 - o Натисніть і відпустіть клавішу ВГОРУ або ВНИЗ протягом 15 секунд, щоб змінити значення заданого значення.
- Натисніть і відпустіть кнопку СТАРТ/СТОП:  світлодіод,  світлодіод будуть горіти постійно.
- Якщо вирішено почати цикл з контролем часу, світлодіод  також залишиться постійно увімкненим і буде запущено керування за часом.

Щоб зупинити цикл, виконайте такі дії:

Утримуйте кнопку ПУСК/СТОП.

Під час глибокої заморозки на дисплеї відображається температура, визначена голчастим зондом і  світлодіод горить.

Щоб відобразити температуру в камері, натисніть і відпустіть кнопку ЗАМОРОЗКА; щоб відновити нормальний дисплей, натисніть і відпустіть ту саму кнопку або не натискайте протягом 15 секунд.

Якщо температура, визначена голчастим датчиком, досягає -18°C протягом 240 хвилин, це означає, що глибока заморозка успішно завершена, пристрій автоматично перейде на режим зберігання і звуковий сигнал увімкнеться на 5 секунд.

Під час зберігання на дисплеї відображається температура, виявлена в камері, і горить  світлодіод.

Якщо температура, визначена голчастим зондом, не досягає -18°C протягом 240 хв, глибока заморозка не буде завершено успішно, але продовжиться.

7.4 М'ЯКА ГЛИБОКА ЗАМОРОЗКА ТА ЗБЕРІГАННЯ

Цикл глибокого заморожування та зберігання з контрольованою температурою поділяється на наступні три фази:



- М'яка фаза глибокого заморожування
- Глибоке заморожування
- Зберігання

Після завершення фази пристрій автоматично переходить до наступної. Виконайте вказівки, щоб запустити цикл:

- Переконайтеся, що пристрій увімкнено.
- Переконайтеся, що клавіатура не заблокована і не виконується жодна процедура.

- Натисніть і відпустіть кнопку ЗАМОРОЗКА: ❄️ світлодіод, ❄️❄️світлодіод, і  світлодіод будуть блимати.

Натисніть і відпустіть кнопку ЗАМОРОЗКА, щоб запустити цикл із керуванням за часом:

❄️ світлодіод, ❄️❄️світлодіод і  світлодіод блимає, і  світлодіод згас. (знову натисніть і відпустіть клавішу «ЗАМОРОЗКА», щоб запустити цикл контроль температури).

- Натисніть і відпустіть кнопку HARD/SOFT: індикатор HARD вимкнеться.
- На дисплеї відобразатиметься робоче задане значення під час глибокого заморожування. Якщо було вирішено розпочати цикл із керуванням за часом, на дисплеї буде показано тривалість глибокого заморожування з керуванням за часом.

o Натисніть і відпустіть клавішу ВГОРУ або ВНИЗ протягом 15 секунд, щоб змінити задане значення.

- Натисніть і відпустіть кнопку ПУСК/СТОП: ❄️ світлодіод і ❄️❄️ світлодіод буде горіти постійно, і буде розпочато перевірку правильності введення голчастого датчика. Якщо було вирішено розпочати цикл із керуванням за часом,  світлодіодний індикатор також буде горіти постійно, і цикл буде запущено з керуванням за часом.

Щоб зупинити цикл, виконайте такі дії:

Утримуйте кнопку ПУСК/СТОП.

Під час глибокої заморозки на дисплеї відображається температура, визначена голчастим зондом і  світлодіод горить.







Щоб відобразити температуру в камері, натисніть і відпустіть кнопку ЗАМОРОЗКА; щоб відновити нормальний дисплей, натисніть і відпустіть ту саму кнопку або не натискайте протягом 15 секунд.

Якщо температура, визначена голчастим датчиком, досягає -18°C протягом 240 хвилин, це означає, що глибока заморозка успішно завершена, пристрій автоматично перейде на режим зберігання і звуковий сигнал увімкнеться на 5 секунд.

Під час зберігання на дисплеї відображається температура, виявлена в камері, і горить  світлодіод.

Якщо температура, визначена голчастим зондом, не досягає -18°C протягом 240 хв, глибока заморозка не буде завершено успішно, але продовжиться.

7.5 СВІТЛОДІОДИ ТА ЇХ ЗНАЧЕННЯ

Світлодіод	Значення
	<p>Світлодіод шокowego охолодження. Якщо він увімкнений:</p> <ul style="list-style-type: none"> • Виконується шокове охолодження. <p>Якщо блимає:</p> <ul style="list-style-type: none"> • буде обрано цикл швидкого охолодження та зберігання.
	<p>Світлодіод глибокої заморозки. Якщо він увімкнений:</p> <ul style="list-style-type: none"> • відбуватиметься глибоке заморожування. Якщо блимає: • буде обраний цикл м'якої глибокої заморозки та зберігання.
<p>HARD</p>	<p>Світлодіодне світлодіодне охолодження/глибока заморозка Якщо він увімкнений:</p> <ul style="list-style-type: none"> • відбуватиметься швидке охолодження або глибоке заморожування. <p>Якщо блимає:</p> <ul style="list-style-type: none"> • буде обрано цикл швидкого охолодження та зберігання або цикл глибокого заморожування та зберігання.
	<p>Шокове охолодження або глибока заморозка з контрольованою температурою Якщо він увімкнений:</p> <ul style="list-style-type: none"> • буде обрано цикл швидкого охолодження та зберігання з контрольованою температурою або цикл глибокого заморожування та зберігання з контрольованою температурою. • відбуватиметься швидке охолодження або глибоке заморожування з контрольованою температурою. <p>Якщо блимає:</p> <ul style="list-style-type: none"> • перевірочний тест на правильність введення зонда голки не проводився завершено успішно • триватиме нагрівання голчастого зонда.
	<p>Світлодіод швидкого охолодження та глибокої заморозки з регульованим часом Якщо він увімкнений:</p> <ul style="list-style-type: none"> • буде обрано цикл швидкого охолодження та зберігання з контрольованим часом або цикл глибокого заморожування та зберігання з контрольованим часом. • відбуватиметься регульоване за часом швидкісне охолодження або глибоке заморожування. <p>Якщо блимає:</p> <ul style="list-style-type: none"> • буде відбуватися встановлення справжньої дати та часу
	<p>Світлодіод для зберігання Якщо він увімкнений:</p> <ul style="list-style-type: none"> • йде процес зберігання.
	<p>Світлодіод розморожування Якщо він увімкнений:</p> <ul style="list-style-type: none"> • буде відбуватися розморожування
	<p>Світлодіод попереднього охолодження Якщо він увімкнений:</p> <ul style="list-style-type: none"> • триватиме попереднє охолодження, і температура в камері досягла 5°C. <p>Якщо блимає:</p> <ul style="list-style-type: none"> • триватиме попереднє охолодження, і температура в камері не досягла 5°C
<p>AUX</p>	<p>Допоміжний світлодіод Якщо він увімкнений:</p> <ul style="list-style-type: none"> • світлодіод камери буде світитися • триватиме нагрівання голчастого зонда • буде включений генератор озону.

<p>НАССР</p>	<p>НАССР LED Якщо він увімкнений: <ul style="list-style-type: none"> • вся інформація щодо тривоги НАССР не відобразиться. Якщо блимає: <ul style="list-style-type: none"> • пристрій запам'ятає принаймні один новий сигнал НАССР. </p>
<p>°C</p>	<p>Світлодіод градус Цельсія Якщо він увімкнений: <ul style="list-style-type: none"> • одиницею вимірювання температури буде градус Цельсія. </p>
<p>°F</p>	<p>Світлодіод градус Фаренгейта Якщо він увімкнений: <ul style="list-style-type: none"> • одиницею вимірювання температури буде градус Фаренгейта. </p>
<p>min</p>	<p>Світлодіод хвилин Якщо він увімкнений: <ul style="list-style-type: none"> • одиницею вимірювання часу буде хвилина </p>
<p>⏻</p>	<p>Світлодіод увімкнення/очікування Якщо він увімкнений: <ul style="list-style-type: none"> • пристрій буде перебувати в режимі «очікування». </p>

www.kiyu-v.ua