



GoodFood
PREMIUM QUALITY

ІНСТРУКЦІЯ З ЕКСПЛУАТАЦІЇ

ПЛИТА ГАЗОВА GP2, GP4, GP6

ДЛЯ ПІДПРИЄМСТВ ГРОМАДСЬКОГО ХАРЧУВАННЯ



ЗМІСТ

1. ВВЕДЕННЯ
2. ПОПЕРЕДЖЕННЯ
3. КОРИСНІ ПОРАДИ ЩОДО ВИКОРИСТАННЯ ПЛИТИ
4. ВСТАНОВЛЕННЯ
5. ПІДГОТОВКА ПЛИТИ ДО РОБОТИ
6. ВИКОРИСТАННЯ ПЛИТИ
7. ОБСЛУГОВУВАННЯ
8. ТЕХНІЧНІ ХАРАКТЕРИСТИКИ
9. СХЕМАТИЧНЕ ЗОБРАЖЕННЯ
10. Що робити, якщо ПЛИТА НЕ ПРАЦЮЄ

1. ВВЕДЕННЯ

Шановний покупець

Ми глибоко вдячні Вам за вибір обладнання GoodFood!

Уважно прочитайте цей посібник з експлуатації, оскільки він містить важливу інформацію щодо безпечної та ефективної установки, використання та обслуговування обладнання. Це збереже Ваш час і дозволить з легкістю отримувати найкращі результати за допомогою обладнання Good Food.

Перед установкою і експлуатацією плити переконайтеся в тому, що система газу проведена і готова до експлуатації, передбачені санітарно-епідемічні вимоги.

2. ПРЕДУПРЕЖДЕНИЯ

! Плита пройшла заводські випробування. Плита розрахована на роботу від газу з постійним тиском 20 mbar. Не підключайте плиту до інших газових систем. Це призведе до серйозних пошкоджень плити.

! Не лейте воду на плиту і не занурюйте плиту в воду!

! Не мийте плиту водою під великим тиском!

! При перестановці плити не забудьте від'єднати плиту від газової системи!

! Категорично забороняється торкатися при роботі плити до її комфорок ! Це небезпечно для здоров'я!

! Не залишайте плиту ввімкненою , коли плита не використовується!

! Плита спроектована і призначена для комерційного використання підготовленим і досвідченим персоналом. Плита НЕ призначена для домашнього використання!

3. ПОЛЕЗНЫЕ СОВЕТЫ ПО ИСПОЛЬЗОВАНИЮ ПЛИТЫ

- ✓ Не дозволяйте використовувати плиту некваліфікованому персоналу.

4. ВСТАНОВЛЕННЯ

- ✓ **Установку газової плити проводять фахівці з газової служби.**
- ✓ Конструкція плити розрахована на стаціонарну установку.
- ✓ Зніміть з корпусу плити захисний шар поліетилену. Очистіть залишки відповідними миючими засобами.
- ✓ Плита пройшла заводські випробування. Плита розрахована на роботу від газу з постійним тиском 20 mbar. Не підключайте плиту до інших газових систем. Це призведе до серйозних пошкоджень плити.
- ✓ Не використовуйте плиту поблизу легкозаймистих речей, меблів і ін.
- ✓ **Відстань між плитою та легкозаймистими речами повинно бути не менше 40 см!**
- ✓ Конструкція плити розрахована на стаціонарну установку, переміщення її по приміщенню небажано. При переносі стежте за тим, щоб її не вдарили і не впускали, з'єднання з газовою системою повинно бути роз'єднаним

5. ПІДГОТОВКА ПЛИТИ ДО РОБОТИ

- ✓ Перед початком експлуатації плити очистіть її зовнішні і внутрішні поверхні безпечними для здоров'я очисними засобами. Плита при цьому повинна бути вимкнена і охолоджена!
У перші хвилини роботи термоізоляція і залишки виробничого мастила можуть видавати неприємний запах. При першому використанні ми радимо прогріти плиту при максимальній температурі протягом 45 хвилин.

6. ВИКОРИСТАННЯ ПЛИТИ

1. Переконайтеся в тому, що всі газові вентиля знаходяться в закритому положенні.
2. Спосіб запалювання пальника, перед тим, як поставити каструлю на відповідну поверхню (конфорку), піднесіть до пальника запальничку з довгим носиком.
У разі якщо пальник випадково згас, поверніть регулятор до упору перекривши подачу газу, а через хвилину спробуйте запалити комфорку знову.
3. Щоб припинити подачу газу, натисніть і поверніть до упору перекривши подачу газу.
4. Після закінчення приготування закрийте вентиль.
5. Після охолодження плити проведіть очисні роботи.

7. ОБСЛУГОВУВАННЯ

1. ТРИМАЄТЕ ПЛИТУ ЧИСТОЮ!

Проводьте очисні роботи після охолодження плити!

Не використовуйте при очищенні речовини, шкідливі для здоров'я!

2. Після роботи витріть теплу (але не гарячу!) Плилу зсередини і зовні чистою ганчіркою.

3. Проводьте технічний контроль кожні 3 місяці.

8.ТЕХНІЧНІ ХАРАКТЕРИСТИКИ

GP2	GP4	GP6
<p>ПЛИТА ГАЗОВА 2 КОНФОРКИ пальники: 2 * 32,925 МДж розмір конфорки 2 X Ø156 mm пальники швидкого розігріву чавун / латунь з високим ККД потужність газу 1,83 кВт витрата газу 0,60 м3 / год габарити 350 * 820 * 300 мм вага 28 кг</p>	<p>ПЛИТА ГАЗОВА 4 КОНФОРКИ пальники: 4 * 32,925 МДж розмір пальника 4 X Ø156 mm пальники швидкого розігріву чавун / латунь з високим ККД потужність газу 3,66 кВт витрата газу 1,20 м3 / год габарити 650 * 820 * 300 мм вага 48 кг</p>	<p>ПЛИТА ГАЗОВА 6 КОНФОРКИ пальники: 6 * 32,925 МДж розмір пальника 6 X Ø156 mm пальники швидкого розігріву чавун / латунь з високим ККД потужність газу 5,50 кВт витрата газу 1,80 м3 / год габарити 950x820x300 мм вага 68 кг</p>

9. СХЕМАТИЧНЕ ЗОБРАЖЕННЯ ДЕТАЛЕЙ

Модель: **GP2**

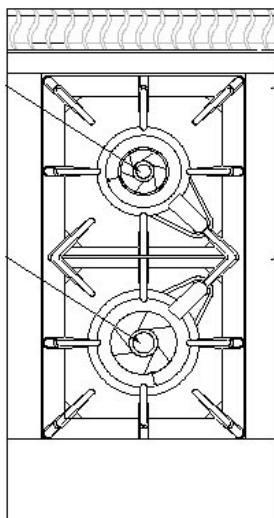

Модель: **GP4**

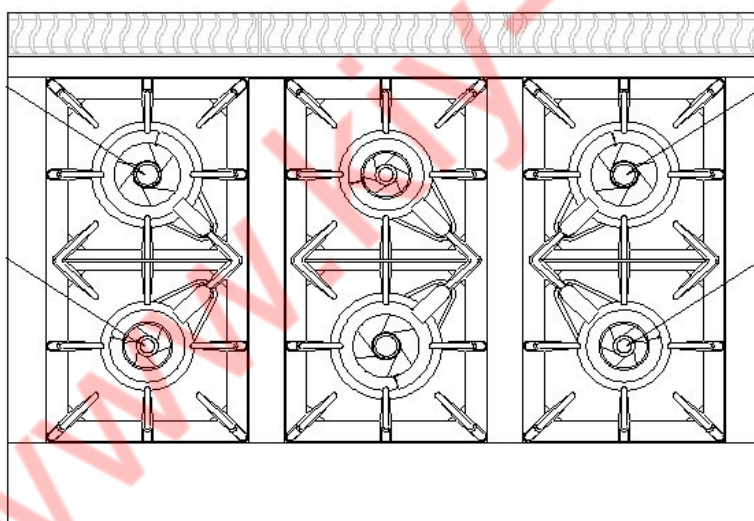
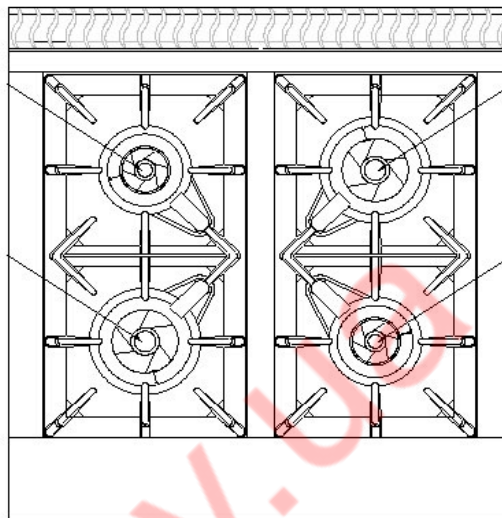

Модель: **GP6**

10 ЩО РОБИТИ, ЯКЩО ПЛИТА НЕ ПРАЦЮЄ

Якщо плита не працює відповідно до опису, то перш, ніж звертатися в сервісний центр, перевірте виконання перерахованих нижче умов,

Якщо здається, що погано надходить газ :

Переконайтесь у тому що,

- Чи не засмічені отвори розсікача полум'я;
- Регулятор тиску працює;
- Клапан повністю відкритий.

В приміщенні є запах газу

Переконайтесь у тому що,

- Газовий клапан не відкритий;
- Трубка подачі газу правильно встановлена і знаходиться в хорошому стані; пам'ятайте , що раз на рік цю трубку необхідну змінити.

УВАГА!!!

**НІКОЛИ НЕ ПЕРЕВІРЯЙТЕ НАЯВНІСТЬ ВИТОКУ ГАЗУ ЗА ДОПОМОГОЮ СІРНИКІВ,
КОРИСТУЙТЕСЬ мильним розчином!**

Плита димить

Ми рекомендуємо чистити плити щодня. Під час приготування їжі на плиту потрапляє жир і якщо плита погано вимита, то вона димить і дає неприємний запах.