



## **Betriebsanleitung für Elektro-Salamander Modell LANA / Modell LYNN**

(443-1050)

(443-1055)

## ***Instruction manual for Electro Salamanders model LANA / model LYNN***

(443-1050)

(443-1055)



**Modell LANA (443-1050)**



**Modell LYNN (443-1055)**

**English** Translation of  
the original

**Deutsch - Original**

## INHALT

Einleitung / introduction .....	1
Lieferumfang / scope of delivery.....	1
Normen und Richtlinien / standarts and directives .....	1
Technische Übersicht / technical overview .....	2
Symbolerklärung / explanation of symbols .....	2
Allgemeine Hinweise / general information .....	3
Sicherheitshinweise / safety information.....	3
Anschluss / connection.....	4
Betrieb / operation.....	5
Fehlersuche / trouble shooting .....	6
Wartung / maintenance .....	7
Reinigung / cleaning .....	7
Explosionszeichnung LANA / exploded drawing LANA.....	8
Teile Liste LANA / part list LANA .....	8
Explosionszeichnung LYNN / exploded drawing LYNN .....	9
Teile Liste LYNN / part list LYNN.....	9
Verpackungs-Entsorgung / packagin disposal.....	10
Entsorgung / disposal.....	10

## EINLEITUNG

Sehr geehrter Kunde,

vielen Dank, dass Sie sich für den Kauf dieses Elektro-Salamanders entschieden haben.

Dieser Elektro-Salamander ist für gewerbliche Zwecke konzipiert und ideal dafür geeignet, Speisen wie Lasagne, Kuchen oder Nachtische zu überbacken und diesen somit den letzten feinen Schliff zu geben.

Mit drei (Modell Lynn) oder vier (Modell Lana) Grillrost-Positionen ermöglicht dieser Salamander die einfache jedoch vielseitige Zubereitung von gegrillten oder überbackenen Speisen, in einer betriebsamen Küche.

Bitte lesen Sie diese Gebrauchsanleitung aufmerksam durch.

Wir wünschen Ihnen viel Freude an Ihrem neuen Salamander Grill und immer gutes Gelingen.

## LIEFERUMFANG

- 1 Professioneller Elektro-Salamander
- 1 Grillrost
- 1 Krümelblech
- 1 Betriebsanleitung

## NORMEN UND RICHTLINIEN

Das Gerät entspricht den aktuellen Normen und Richtlinien der EU.

Bei Bedarf lassen wir Ihnen die entsprechende Konformitätserklärung zukommen.

Abbildungen in dieser Anleitung können vom original Artikel abweichen.  
*Illustrations in this manual may differ from the original article.*

## INTODRUCTION

Dear customer,

Thank you for purchasing this electric salamander.

This electro-salamander is designed for commercial purposes and is ideal for gratinating dishes such as lasagne, cakes or desserts, thus giving them the finishing touch.

With three (Lynn model) or four (Lana model) grill positions, this salamander allows simple but versatile preparation of grilled or gratinated dishes in a busy kitchen.

Please read these instructions carefully.

We wish you a lot of fun with your new Salamander grill and always good success.

## SCOPE OF DELIVERY

- 1 Professional electric salamander
- 1 grill griddle
- 1 crumbly plate
- 1 instruction manual

## STANDARDS AND DIRECTIVES

The device complies with current EU standards and directives. If necessary, we will send you the corresponding declaration of conformity.

## TECHNISCHE ÜBERSICHT / TECHNICAL OVERVIEW

Modell / model	LANA	LYNN
Best.-Nr.: / Order No.:	443-1050	443-1055
Material (Gehäuse) / material (housing)	Edelstahl / <i>stainless steel</i>	Edelstahl / <i>stainless steel</i>
Material (Grillrost) / material (grid)	verchromter Stahl / <i>chrome plated steel</i>	verchromter Stahl / <i>chrome plated steel</i>
Material (Griff) / material (handle)	wärmeisolierender Kunststoff <i>heat resistance plastic</i>	wärmeisolierender Kunststoff <i>heat resistance plastic</i>
Abmessungen / dimensions (mm)	B 580 x T 400 x H 375 <i>W 580 x D 400 x H 375</i>	B 610 x T 325 x H 280 <i>W 610 x D 325 x H 280</i>
Grillrost / grillage (mm)	B 430 x T 355 <i>W 430 x D 355</i>	B 460 x T 255 <i>W 460 x D 255</i>
Anschluss / connection (V / Hz / Ph/ kW)	230 / 50 / 1 / 3	230 / 50 / 1 / 2,5
Temperatur / temperature (°C)	+50 / +300	+50 / +300
Gewicht / weight (kg)	17,5	14
Timer	30 Min / <i>min</i>	30 Min / <i>min</i>
U-Schienen zum Einschieben des Grillrostes <i>u-rails to adjust the level of the grid</i>	4 Stk. / <i>pcs.</i>	3 Stk. / <i>pcs.</i>
EAN-Code	4017337 035779	4017337 035786

Technische Änderungen vorbehalten!  
*Subject to technical modifications!*

## SYMBOLERKLÄRUNG / EXPLANATION OF SYMBOLS

### WARNUNG!

Dieses Symbol kennzeichnet Gefahren, die zu Verletzungen führen können.

Halten Sie die angegebenen Hinweise zur Arbeitssicherheit unbedingt genau ein und verhalten Sie sich in diesen Fällen besonders vorsichtig.



### WARNING!

This symbol indicates dangers that may cause injury. It is imperative that you strictly adhere to the information on occupational safety and be particularly careful in these cases.

### WARNUNG: GEFAHR DURCH ELEKTRISCHEN STROM!

Dieses Symbol macht auf gefährliche Situationen durch elektrischen Strom aufmerksam. Bei Nichtbeachten der Sicherheitshinweise besteht Verletzungs- oder Lebensgefahr!



### WARNING: DANGER FROM ELECTRICAL CURRENT!

This symbol draws attention to dangerous situations caused by electrical current. Failure to observe the safety instructions may result in injury or death!

### WARNUNG: HEISSE OBERFLÄCHE - VERBRENNUNGSGEFAHR!

Dieses Symbol weist auf die heiße Oberfläche des Gerätes, während des Betriebes und danach hin. Verbrennungsgefahr bei Nichtbeachten!



### WARNING: HOT SURFACE - DANGER OF BURNS!

This symbol indicates the hot surface of the device during and after operation. Risk of burns if not observed!

## ALLGEMEINE HINWEISE

- Vor der ersten Inbetriebnahme entfernen Sie alle Schutzfolien und reinigen Sie das Gerät sorgfältig.
- Bewahren Sie diese Betriebsanleitung griffbereit, in der Nähe des Gerätes auf.
- Der Hersteller/Händler kann nicht verantwortlich gemacht werden für Schäden, die durch Nichtbeachtung dieser Bedienungsanleitung entstehen. Außerdem ist dann die Sicherheit des Gerätes nicht mehr gewährleistet.
- Bei der Weitergabe des Gerätes an Dritte muss diese Betriebsanleitung mitgegeben werden.
- Nach dem Auspacken des Gerätes vergewissern Sie sich, dass sich alles in einwandfreiem Zustand befindet. Sollten Sie Beschädigungen entdecken, so schließen Sie das Gerät nicht an, sondern benachrichtigen Sie Ihren Händler.
- Bewahren Sie die Verpackung des Gerätes auf. Nur in der Original Verpackung kann das Gerät sicher transportiert werden.
- Falls eine Aufbewahrung der Verpackung nicht möglich ist, trennen Sie die verschiedenen Verpackungsmaterialien und liefern Sie diese bei der nächstgelegenen Sammelstelle zur sachgemäßen Entsorgung ab.
- Beachten Sie, dass alle Bestandteile der Verpackung (Plastikbeutel, Karton, Styroporsteile, usw.) Kinder gefährden können und deshalb nicht in deren Nähe gelagert werden dürfen.
- Aus hygienischen Gründen wird mindestens eine tägliche Reinigung empfohlen, aber auch nach Abschluss eines jeweiligen Fertigungsprozesses im Laufe eines Tages.

## SICHERHEITSHINWEISE

- Lesen Sie diese Betriebsanleitung sorgfältig und beachten Sie die darin gegebenen Hinweise.
- Falsche Bedienung und unsachgemäße Behandlung können zu Störungen am Gerät führen und zu Verletzungen des Benutzers.
- Beachten Sie die für den Einsatzbereich geltenden Unfallverhütungsvorschriften und die allgemeinen Sicherheitsbestimmungen.
- Betreiben Sie das Gerät nicht unbeaufsichtigt!
- Sorgen Sie immer für genügend frische Luft, während der Benutzung dieses Gerätes.
- Sorgen Sie für einen sicheren Stand auf einem trockenen, rutschfesten Untergrund.
- Bewegen Sie das Gerät nicht während der Benutzung.
- Stellen Sie das Gerät nicht auf eine heiße Oberfläche.
- Lassen Sie das Netzkabel nicht über scharfe Kanten hängen und halten Sie es fern von heißen Gegenständen und offenen Flammen.
- Achten Sie darauf, dass ein unbeabsichtigtes Ziehen am Kabel oder ein Stolpern darüber nicht möglich ist.
- Überprüfen Sie regelmäßig das Kabel. Wenn es beschädigt ist, z. B. durch Quetschen, dann muss es von einem qualifizierten Fachmann ausgewechselt werden.
- Lassen Sie das Gerät während der Benutzung nicht unbeaufsichtigt. Seien Sie besonders vorsichtig, wenn Kinder in der Nähe sind, diese können die Gefahren im Umgang mit Elektrogeräten und Geräten die heiß werden nicht erkennen, weshalb es zu Verletzungen und Sachbeschädigung kommen kann!
- Schützen Sie das Gerät vor Feuchtigkeit.
- Betreiben Sie das Gerät nicht im Freien, bei Regen!
- Reinigen Sie das Gerät nicht mit einem offenen Wasserstrahl.

## GENERAL INFORMATION

- Remove all protective foils and clean the unit thoroughly before using it for the first time.
- Keep these operating instructions within easy reach, near the device.
- The manufacturer/dealer cannot be held responsible for damage caused by non-observance of these operating instructions. In addition, the safety of the device is no longer guaranteed.
- These operating instructions must be provided when passing on the device to third parties.
- After unpacking the device, make sure that everything is in perfect condition. If you discover any damage, do not connect the device but contact your dealer.
- Keep the unit's packaging. The device can only be transported safely in its original packaging.
- If it is not possible to store the packaging, separate the various packaging materials and return them to the nearest collection point for proper disposal. Please note that all components of the packaging (plastic bags, cardboard, polystyrene parts, etc.) may endanger children and must therefore not be stored near them.
- For hygienic reasons, at least one daily cleaning is recommended, but also after completion of a production process in the course of one day.

## SAFETY INFORMATION

- Read these operating instructions carefully and observe the information given therein.
- Incorrect operation and improper handling can lead to malfunctions on the device and injury to the user.
- Observe the accident prevention regulations applicable to the area of application and the general safety regulations.
- Do not operate the device unattended!
- Always ensure that there is sufficient fresh air when using this unit.
- Ensure a safe stand on a dry, non-slip surface.
- Do not move the device during use.
- Do not place the device on a hot surface.
- Do not let the power cord hang over sharp edges and keep it away from hot objects and naked flames.
- Make sure that unintentional pulling on the cable or tripping over it is not possible.
- Check the cable regularly. If it is damaged, e. g. due to crushing, it must be replaced by a qualified specialist.
- Do not leave the unit unattended during use. Be particularly careful when children are close by, as they cannot recognize the dangers of handling electrical appliances and equipment that become hot, which may cause injury or damage to property!
- Protect the device from moisture.
- Do not operate the device outdoors, in rain!
- Do not clean the unit with an open water jet.

## SICHERHEITSHINWEISE

- Wenn notwendig, kontaktieren Sie eine Person die zur Reparatur des Gerätes berechtigt ist.
- Dieses Gerät darf nur von Personen bedient werden, die dazu ausgebildet wurden.
- Keine Bedienung des Gerätes durch Kinder oder Personen mit eingeschränkten körperlichen, sensorischen oder geistigen Fähigkeiten; oder Mangel an Erfahrung und/oder Wissen, da diese Personen die Gefahren bei der Benutzung von Elektrogeräten und/oder Geräten, welche Hitze erzeugen, nicht erkennen können und es so zu Unfällen, Brand oder Sachbeschädigung kommen kann.
- Vor jeder Reinigung den Stecker aus der Steckdose ziehen, bzw. das gerät vom Strom trennen; ebenso bei längerer Nichtbenutzung.
- Um das Gerät vom Stromnetz zu trennen, ziehen Sie den Netzstecker, falls vorhanden, oder lösen Sie die zugehörige Sicherung aus oder drehen Sie diese heraus.
- Benutzen Sie das Gerät nur für den für dieses Gerät vorgesehenen Zweck, wie das Überbacken oder Gratiniere von Speisen.
- Verwenden Sie zum Betrieb des Gerätes nur die dafür vorgesehenen Original Teile.
- Im Falle einer Störung und/oder Fehlfunktion schalten Sie das Gerät aus und ziehen Sie den Stecker aus der Steckdose; oder trennen Sie das Gerät vom Stromnetz und benachrichtigen Sie Ihren Händler. Er wird die Reparatur mit Original Ersatzteilen ausführen.
- Drehen Sie den Grill NICHT auf den Kopf. Dies wird dazu beitragen, die Möglichkeit einer Beschädigung zu vermeiden.

## ANSCHLUSS

Bevor Sie das Gerät anschließen, vergewissern Sie sich, dass die Spannung und die Frequenz der Stromversorgung mit den Angaben auf dem Typenschildes Gerätes übereinstimmen!

Das Gerät wird steckerfertig ausgeliefert. Wenn das Gerät jedoch in einer professionellen Umgebung eingesetzt wird, ist es notwendig, für einen Potentialausgleich, über ein geeignetes Kabel, zu sorgen. Ein entsprechender Anschluss befindet sich auf der Rückseite des Gerätes.

Lassen Sie die Installation des Gerätes nur von einem Fachmann vornehmen!

Das Gerät muss so positioniert werden, dass es unkompliziert an das Stromnetz angeschlossen werden kann. Der Netzstecker sollte jederzeit gut erreichbar sein! Sorgen Sie jederzeit für genügend freien Raum, um das Gerät jederzeit ohne Umstände betreiben und warten zu können.

Die Abstandshalter auf der Rückseite des Gerätes sorgen für ausreichenden Absand zur Wand.

Das Gerät sollte regelmäßig von einer qualifizierten Person überprüft und gewartet werden!

Achtung! Beim ersten Einschalten des Gerätes mag es zu geringer Rauchentwicklung, bei den Heizelementen, kommen. Dies ist normal und stellt keine Fehlfunktion dar!

## SAFETY INFORMATION

- If necessary, contact a person authorized to repair the unit.
- This unit may only be operated by persons who have been trained for this purpose.
- No operation of the device by children or persons with limited physical, sensory or mental abilities; or lack of experience and/or knowledge, as these persons are not able to recognize the dangers when using electrical appliances and/or devices which generate heat and can thus cause accidents, fire or damage to property.
- Disconnect the plug from the socket before cleaning, or disconnect the unit from the power supply, and also if it is not used for a longer period of time.
- To disconnect the unit from the power supply, unplug the power cord or disconnect or remove the corresponding fuse.
- Use the appliance only for its intended purpose, such as baking or gratinating food.
- Only use the original parts intended for operation of the device.
- In the event of a malfunction and/or malfunction, turn off the unit and unplug the plug from the wall outlet; or unplug the unit and notify your dealer. He will carry out the repair with original spare parts.
- DO NOT turn the grill upside down. This will help prevent the possibility of damaging it.

## CONNECTION

Before connecting the device, make sure that the voltage and frequency of the power supply correspond to the information on the nameplate of the device!

The device is delivered ready to plug in. However, if the device is used in a professional environment, it is necessary to provide equipotential bonding via a suitable cable. A corresponding connector is located on the back of the device.

Only have the device installed by a specialist!

The device must be positioned in such a way that it can be easily connected to the power supply. The mains plug should be easily accessible at all times! Ensure that there is always enough free space to operate and maintain the device at all times.

The spacers on the rear side of the unit ensure sufficient distance to the wall.

The unit should be checked and serviced regularly by a qualified person!

Attention! When the unit is switched on for the first time, there may be low smoke emission, with the heating elements. This is normal and does not constitute a malfunction!

**WARNUNG: BRANDGEFAHR!**

- Platzieren Sie das Gerät nicht in der Nähe von entzündlichen Materialien oder Flüssigkeiten! Zu allen Seiten muss ein ausreichender Abstand eingehalten werden!

**WARNING: DANGER OF FIRE!**

- Do not place the device near flammable materials or liquids!  
A sufficient distance must be maintained to all sides!

**WARNUNG: GEFAHR DURCH ELEKTRISCHEN STROM!**

- Vergewissern Sie sich, dass das Stromkabel frei von Beschädigungen ist.
- Ein beschädigtes Gerät darf nicht benutzt werden! In diesem Falle wenden Sie sich an Ihren Fachhändler!
- Vor dem Anschluss ans Netz prüfen Sie, ob die Stromart und die Netzspannung mit den Angaben auf dem Typenschild des Gerätes übereinstimmen.
- Lassen Sie den Anschluss ggf. von einem Fachmann übernehmen.
- Verwenden Sie keine Adapter oder Verlängerungskabel.

**WARNING: DANGER FROM ELECTRICAL CURRENT!**

- Make sure that the power cord is free of damage.
- A damaged device must not be used! In this case please contact your dealer!
- Before connecting the device to the mains, check whether the type of current and the mains voltage correspond to the information on the type plate of the device.
- If necessary, have the connection taken over by a specialist.
- Do not use adapters or extension cables.

**BETRIEB**

Der Salamander verfügt über drei (Lynn) oder vier (Lana) Einschübe. Positionieren Sie das Grillrost in der Höhe, die der Höhe der zu zubereitenden Speise entspricht.

Vor der ersten Inbetriebnahme ohne Speisen für ca. 20 Minuten hochheizen lassen. Ein eventuell unangenehmer Geruch kann durch Verbrennen von Fetten / Ölen entstehen, womit Oberflächen geschützt waren. Noch einmal nach dem Abkühlen von innen auswischen, nachtrocknen und anschließend in Betrieb nehmen.

Um den Grill einzuschalten, drehen Sie den Temperaturregler auf die gewünschte Temperatur und stellen Sie die gewünschte Zeit ein.

Die grüne Kontrollleuchte zeigt an, dass das Gerät in Betrieb ist. Die orange Kontrollleuchte zeigt an, dass das Gerät noch aufheizt und die gewünschte Temperatur noch nicht erreicht ist.

Nach Erreichen der eingestellten Temperatur erlischt die orange Kontrollleuchte.

Wenn das Garen beendet ist, muss die Temperaturregelung auf die Position „0“ und der Timer auf die Position „Aus“ gestellt werden.

Am Boden des Grillraumes befindet sich ein Blech, zur Aufnahme von Krümeln. Die Schublade lässt sich zur einfachen Reinigung herausnehmen.

Bei längerer Nichtbenutzung des Gerätes, trennen Sie es vom Stromnetz und bewahren Sie es an einem trockenen und gut belüfteten Platz auf.

Drehen Sie das Gerät niemals auf den Kopf. Es könnte hierdurch beschädigt werden.

**OPERATION**

The salamander has three slots. Position the grill grid at the height that corresponds to the height of the food to be prepared.

Allow to heat up without food for approx. 20 minutes before initial operation. An unpleasant odour can be caused by burning fats / oils, protecting surfaces. After cooling down, wipe out again from the inside, dry again and then put into operation.

To turn the grill on, turn the temperature control knob to the desired temperature and set the desired time.

The green indicator light indicates that the unit is in operation. The orange indicator light indicates that the unit is still heating up and the desired temperature has not yet been reached.

When the set temperature is reached, the orange control lamp goes out.

When cooking is finished, the temperature control must be turned to the '0' position and the timer turned to the off position.

At the bottom of the barbecue room there is a plate for holding crumbs. The drawer can be removed for easy cleaning.

If the unit is not used for a longer period of time, disconnect it from the power supply and store it in a dry and well-ventilated place.

Never turn the unit upside down. This could damage it.



**WARNUNG: HEISSE OBERFLÄCHE!  
VERBRENNUNGSGEFAHR!**

- Einige Komponenten des Grills werden, während des Betriebes, sehr heiß! Es besteht die Gefahr von Verbrennungen beim Berühren dieser Komponenten.
- Beim Hereinstellen oder Herausnehmen unbedingt geeignete Hitzeschutzhandschuhe tragen!

**WARNING: HOT SURFACE! DANGER OF BURNS!**

- Some components of the grill become very hot during operation! There is a risk of burns when touching these components.
- When adjusting or removing, always wear suitable heat protection gloves!



**WARNUNG: GEFAHR DURCH ELEKTRISCHEN STROM!**

- Das Gerät, Kabel und Stecker nicht mit nassen oder feuchten Händen anfassen.
- Das Gerät darf nicht in Wasser oder andere Flüssigkeiten getaucht werden. Sollte das Gerät dennoch einmal ins Wasser gefallen sein, sofort den Netzstecker ziehen und das Gerät vor erneutem Gebrauch von einem Fachmann überprüfen lassen. Es besteht Lebensgefahr durch Stromschlag.

**WARNING: DANGER DUE TO ELECTRIC CURRENT!**

- Do not touch the device, cables and plugs with wet or damp hands.
- Do not immerse the unit in water or other liquids. If the device should fall into the water, immediately unplug it from the mains and have it checked by a specialist before reusing it. There is a danger of fatal electric shock.

**FEHLERSUCHE**

Wenn ein Problem auftritt, das nicht auf diesem Tisch zutrifft, hören Sie auf, den Grill zu benutzen, und wenden Sie sich an den Hersteller, einen qualifizierten Techniker oder einen autorisierten Händler.

**TROUBLE SHOOTING**

If a problem occurs that does not appear on this table, stop using the grill and seek help from the manufacturer, a qualified technician or an authorized dealer.

PROBLEM / PROBLEM	CAUSES / URSACHE	SOLUTIONS / LÖSUNG
Die Stromanzeige bleibt eingeschaltet, wenn das Gerät ausgeschaltet wird. <i>Power light stays on when power off.</i>	Sicherung kann durchgebrannt sein. <i>Fuse may be blown.</i>	Sicherung austauschen. <i>Replace fuse.</i>
Die Netzspannung ist eingeschaltet, aber die Heizelemente funktionieren nicht. <i>The mains power is on but the heating elements are not working.</i>	Das Element kann fehlgeschlagen sein. <i>The element may have failed.</i>	Wenden Sie sich an einen qualifizierten Techniker für eine Reparaturberatung. <i>Contact a qualified technician for repair advice.</i>
Die Temperaturregelung funktioniert, aber die Kontrollleuchte ist aus. <i>Temperature control is working but the indicator light is off.</i>	1. Die Kontrollleuchte ist nicht richtig angeschlossen. 2. Die Kontrollleuchte ist defekt. <i>1. Indicator light is not properly connected. 2. Indicator light is broken.</i>	1. Die Verkabelung muss überprüft werden. Wenden Sie sich an einen qualifizierten Techniker für eine Reparaturberatung. 2. Kontrollleuchte ersetzen. Wenden Sie sich an einen qualifizierten Techniker für eine Reparaturberatung. <i>1. Wiring needs to be looked at. Contact a qualified technician for repair advice. 2. Replace indicator light. Contact a qualified technician for repair advice.</i>



**WARNUNG: GEFAHR DURCH ELEKTRISCHEN STROM!**

- Ein beschädigtes Gerät darf nicht benutzt werden! In diesem Falle trennen Sie das Gerät vom Stromnetz und wenden Sie sich an Ihren Fachhändler!
- Versuchen Sie nie, das Gerät selbst zu öffnen oder gar zu reparieren. - Es besteht Lebensgefahr!

**WARNING: DANGER DUE TO ELECTRIC CURRENT!**

- A damaged device must not be used! In this case, disconnect the device from the power supply and contact your dealer!
- Never attempt to open or repair the unit yourself. There is a danger to life!

**WARTUNG**

Die Wartung des Salamander LYNN darf nur von autorisierten Personen vorgenommen werden!

**MAINTENANCE**

Maintenance of the Salamander LYNN must only be carried out by authorised personnel!

**REINIGUNG**

Trennen Sie das Gerät vor jeder Reinigung vom Stromnetz! Beginnen Sie nicht mit der Reinigung, bevor das Gerät ausreichend abgekühlt ist!

Benutzen Sie niemals Wasser direkt oder einen Wasserstrahl, um das Gerät zu reinigen!

Reinigen Sie den Grillraum mindestens ein mal pro Woche; oder häufiger, je nach Nutzung des Gerätes. Entnehmen Sie das Auffangblech und das Grillrost, reinigen Sie diese in warmem Wasser und trocknen Sie diese gut ab, bevor Sie diese zurück in das Gerät schieben. Die Innenseite des Grillraumes sollte mit einem weichen, nicht Kratzer verursachendem Schwamm oder Tuch und einem geeigneten Reiniger gereinigt werden.

**CLEANING**

Disconnect the device from the power supply before cleaning! Do not start cleaning before the unit has cooled down sufficiently!

Never use water directly or a water jet to clean the unit! Clean the barbecue room at least once a week; or more often, depending on the use of the appliance. Remove the collecting tray and grill grid, clean it in warm water and dry it well before pushing it back into the appliance. The inside of the barbecue room should be cleaned with a soft, non-scratch-inducing sponge or cloth and a suitable cleaner.



**WARNUNG: GEFAHR DURCH ELEKTRISCHEN STROM!**

- Vor jeder Reinigung muss das Gerät vom Stromnetz getrennt werden!

**WARNING: DANGER DUE TO ELECTRIC CURRENT!**

- The unit must be disconnected from the power supply before cleaning!



**WARNUNG: HEISSE OBERFLÄCHE! VERBRENNUNGSGEFAHR!**

- Einige Komponenten des Salamanders werden, während des Betriebes, sehr heiß! Es besteht die Gefahr von Verbrennungen beim Berühren dieser Komponenten. Beginnen Sie nicht mit der Reinigung, bevor das Gerät ausreichend abgekühlt ist!

**WARNING: HOT SURFACE! DANGER OF BURNS!**

- Some components of the salamander become very hot during operation! There is a risk of burns when touching these components. Do not start cleaning before the unit has cooled down sufficiently!



**WARNUNG: GEFAHR DURCH ELEKTRISCHEN STROM!**

- Ein beschädigtes Gerät darf nicht benutzt werden! In diesem Falle trennen Sie das Gerät vom Stromnetz und wenden Sie sich an Ihren Fachhändler!
- Versuchen Sie nie, das Gerät selbst zu öffnen oder gar zu reparieren. - Es besteht Lebensgefahr!

**WARNING: DANGER DUE TO ELECTRIC CURRENT!**

- A damaged device must not be used! In this case, disconnect the device from the power supply and contact your dealer!
- Never attempt to open or repair the unit yourself. There is a danger to life!

## EXPLOSIONSZEICHNUNG LANA / EXPLODED DRAWING LANA

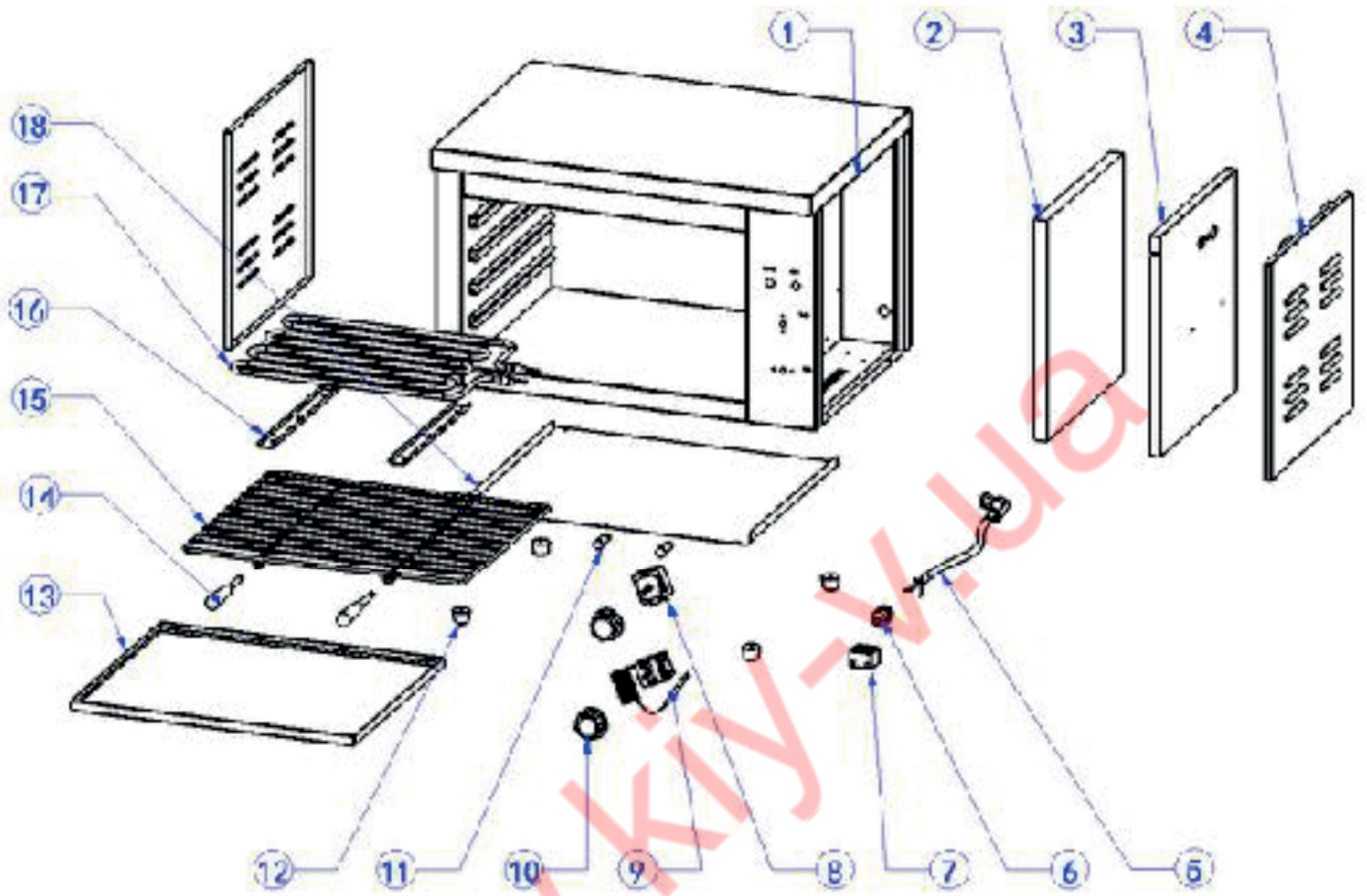

## TEILE LISTE LAST / PART LIST LAST

NR. / NO.:	NAME	NR. / NO.:	NAME
1	Karosserierahmen / <i>body frame</i>	10	Knopf / <i>knob</i>
2	Wärmedämmung / <i>thermal insulation</i>	11	Anzeigeleuchten / <i>indicator lights</i>
3	Wärmedämmplatte / <i>thermal insulation Board</i>	12	Gummi-Fuß / <i>rubber leg</i>
4	Linkes & rechtes Brett / <i>left &amp; right board</i>	13	Tray / <i>tablett</i>
5	Drahtleitung / <i>wire line</i>	14	Backnetzgriff / <i>baking net handle</i>
6	der Netzkabelanschluss / <i>the power cord connector</i>	15	Backnetz / <i>baking net</i>
7	Anschlussklemmen / <i>terminal blocks</i>	16	Heizungsstützplatte / <i>heater supporting plate</i>
8	Zeitschaltuhr / <i>timer</i>	17	Heizgerät / <i>heater</i>
9	Thermostat / <i>thermostat</i>	18	Bodengrundleiste / <i>bottom baseboard</i>

## EXPLOSIONSZEICHNUNG LYNN / EXPLODED DRAWING LYNN

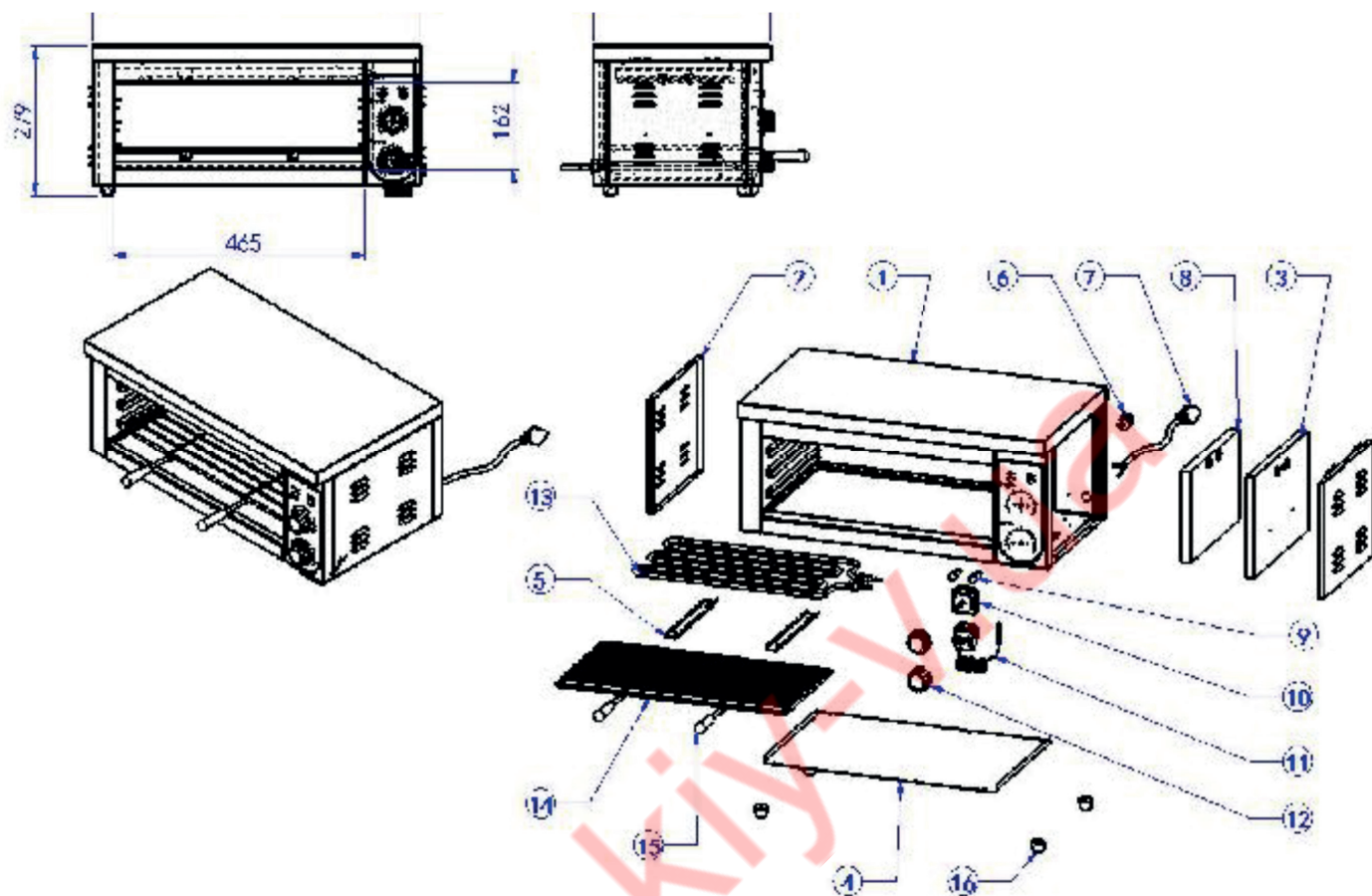

## TEILE LISTE LYNN / PART LIST LYNN

NR. / NO.:	NAME	NR. / NO.:	NAME
1	Karosserierahmen / <i>body frame</i>	9	Kontrollleuchte / <i>indicator light</i>
2	Seitenverkleidung / <i>side cover</i>	10	Zeitschaltuhr / <i>timer</i>
3	Baumwollplatten / <i>cotton platens</i>	11	Thermostat / <i>thermostat</i>
4	Bodenblech / <i>bottom plate</i>	12	Knopf / <i>knob</i>
5	Heizungsrohr / <i>heating pipe</i>	13	Heizung / <i>heater</i>
6	Netzkabelkopf / <i>power cord head</i>	14	Backnetze / <i>baking nets</i>
7	das Netzkabel / <i>the power cord</i>	15	Netzgriff / <i>handle of net</i>
8	Isolierung Baumwolle / <i>insulation cotton</i>	16	GummifüÙe / <i>rubber feet</i>

## VERPACKUNGS-ENTSORGUNG



Die Verpackungsmaterialien bitte entsprechend trennen und den zuständigen Sammelstellen zur Wiederverwertung und zur Umweltschonung zuführen.

## PACKAGING DISPOSAL

Please separate the packaging materials accordingly and return them to the responsible collection points for recycling and environmental housing.

## ENTSORGUNG

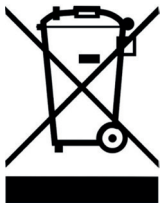

Hat das Gerät einmal ausgedient, dann entsorgen Sie dieses ordnungsgemäß an einer Sammelstelle für Elektrogeräte. Elektrogeräte gehören nicht in den Hausmüll.

Über Adressen und Öffnungszeiten von Sammelstellen informiert Sie Ihre zuständige Verwaltung. Nur so ist sichergestellt, dass Altgeräte fachgerecht entsorgt und verwertet werden. Vielen Dank!

## DISPOSAL

Once the appliance has been used up, dispose of it properly at a collection point for electrical appliances. Electrical appliances do not belong in household waste.

Your responsible administration will inform you about the addresses and opening hours of collection points. This is the only way to ensure that old appliances are properly disposed of and recycled. Thank you very much!

www.kiiv-vu.de  
CE