

saro®

Betriebsanleitung Toaster **ARIS 4**

Art.-Nr.: 282-1055

Operating Instructions Toaster **ARIS 4**

Order No.: 282-1055



ARIS 4
282-1055

Deutsch - Original

English - Translation of
the original

INHALT

Einleitung / introduction	1
Lieferumfang / scope of delivery	1
Normen und Richtlinien / standards and directives	1
Wichtiger Hinweis / important notice	1
Technische Angaben / technical data	2
Symbolerklärung / explanation of symbols	2
Allgemeine Hinweise / general information	3
Sicherheitshinweise / safety information	4
Auspacken, Lagerung, Transport / unpacking, storage, transportation	6
Erste Inbetriebnahme / first commissioning	6
Geräteteile / device parts	7
Explosionszeichnung / exploded drawing	8
Bedienung / service	9
Stromplan / electricity circuit	10
Transport / transport	11
Reinigung / cleaning	11
Anschluss / connection	11
Verpackungs-Entsorgung / packagin disposal	12
Entsorgung	12

www.kiy-v.ua

EINLEITUNG:

Wir freuen uns sehr, dass Sie sich für unser qualitativ hochwertiges Produkt der Kaffeefullautomaten entschieden haben und sind uns sicher, dass Sie die richtige Entscheidung getroffen haben. Bitte lesen Sie vor dem Gebrauch die folgenden Anweisungen sorgfältig durch.

INTRODUCTION:

We are really pleased that you have chosen our high quality product of Automatic Coffee Machine, and we are very sure that you have made a correct decision. Before your use it, please read the following instructions carefully.



Disclaimer: The Manufacturer will accept no liability for any injury or damage caused by incorrect usage of the machine or by improper operation contrary to information given in This Instruction Manual.

Haftungsausschluss: Der Hersteller übernimmt keine Haftung für Verletzungen oder Schäden, die durch unsachgemäßen Gebrauch der Maschine oder durch unsachgemäßen Betrieb, entgegen den Angaben in dieser Bedienungsanleitung, verursacht werden.

LIEFERUMFANG

- 1 Toaster
- 1 Betriebsanleitung

SCOPE OF DELIVERY

- 1 professional slicer
- 1 instruction manual

NORMEN UND RICHTLINIEN

Das Gerät entspricht den aktuellen Normen und Richtlinien der EU.

Bei Bedarf lassen wir Ihnen die entsprechende Konformitätserklärung zukommen.

STANDARDS AND DIRECTIVES

The device complies with the current EU standards and directives.

If required, we will send you the corresponding declaration of conformity.

WICHTIGER HINWEIS

Die Sicherheitshinweise in dieser Gebrauchsanweisung sind mit entsprechenden Symbolen versehen. Diese weisen auf mögliche Gefahren hin. Die zugehörigen Informationen sind unbedingt zu lesen und zu beachten!

IMPORTANT NOTICE

The safety instructions in these operating instructions are marked with the appropriate symbols. These indicate possible dangers. The associated information must be read and observed!

TECHNISCHE ANGABEN / TECHNICAL DATA

MODELL / MODEL	ARIS 4
Bestell-Nr.: / Order No.:	282-1055
Material Gehäuse / Housing material	Edelstahl / stainless steel
Material: Boden mit 4 gummierten Füßen Material: bottom with 4 rubberized feet	Kunststoff, schwarz plastic, black
Material: Bedien-Knöpfe / -Hebel Material: Control knobs / levers	Kunststoff, schwarz-silber plastic, black-silver
Abmessungen (mm) / Dimensions (mm)	B 273 x T 282 x H 186 W 273 x D 282 x H 186
Schlitzgröße: / Slot size:	B 32 x T 138 x H 100 mm W 32 x D 138 x H 100 mm
Anschluss (V / Ph. / Hz. / kW) Connection (V / Ph. / Hz. / kW)	230 V / 1Ph. / 50 Hz / 1,6 kW
Gewicht (kg) / Weight (kg)	2,18 kg (Netto) / 3 kg (brutto) 2.18 kg (net) / 3 kg (gross)
2 ausziehbare Krümelschubladen 2 pull-out crump trays	ja / yes
Toastschlitze / toast slots	4 Stk. / 4 Pcs
Timer zum einstellen des Bräunungsgrades Timer for setting the tanning level	ja / yes
Auftau- und Aufwärmfunktion Defrost and warm-up function	ja / yes
EAN-Code	4017337 282067

Technische Änderungen vorbehalten. / Subject to technical modifications.

SYMBOLERKLÄRUNG / EXPLANATION OF SYMBOLS



WARNUNG!

Dieses Symbol kennzeichnet Gefahren, die zu Verletzungen führen können. Halten Sie die angegebenen Hinweise zur Arbeitssicherheit unbedingt genau ein und verhalten Sie sich in diesen Fällen besonders vorsichtig.

WARNING!

This symbol indicates dangers which can lead to injuries. It is imperative that you adhere strictly to the instructions on occupational safety and be particularly careful in such cases.



WARNUNG: GEFAHR DURCH ELEKTRISCHEN STROM!

Dieses Symbol macht auf gefährliche Situationen durch elektrischen Strom aufmerksam. Bei Nichtbeachten der Sicherheitshinweise besteht Verletzungs- oder Lebensgefahr!

WARNING: DANGER FROM ELECTRIC CURRENT!

This symbol draws attention to dangerous situations caused by electric current. Failure to observe the safety instructions may result in injury or death!



WARNUNG: HEISSE OBERFLÄCHE - VERBRENNUNGSGEFAHR!

Dieses Symbol weist auf die heiße Oberfläche des Gerätes, während des Betriebes und danach hin. Verbrennungsgefahr bei Nichtbeachten!

WARNING: HOT SURFACE - RISK OF BURNING!

This symbol indicates the hot surface of the unit, during operation and thereafter. Risk of burns if ignored!

ALLGEMEINE HINWEISE

- Vor der ersten Inbetriebnahme, lesen Sie diese Betriebsanleitung sorgfältig und beachten Sie die darin gegebenen Hinweise.
- Bewahren Sie diese Betriebsanleitung griffbereit, in der Nähe des Gerätes auf.
- Der Hersteller/Händler kann nicht verantwortlich gemacht werden für Schäden, die durch Nichtbeachtung dieser Bedienungsanleitung entstehen.
- Bei Nichtbeachtung dieser Bedienungsanleitung ist die Sicherheit des Gerätes nicht mehr gewährleistet.
- Bei der Weitergabe des Gerätes an Dritte muss diese Bedienungsanleitung mitgegeben werden.
- Dieses Gerät darf nicht von Kindern oder Personen mit eingeschränkten körperlichen, sensorischen oder geistigen Fähigkeiten bedient werden, da diese die Gefahren bei Benutzung von Elektrogeräten und/oder Kühlgeräten nicht erkennen und es zu Unfällen, Bränden, Explosionen oder Sachbeschädigungen kommen kann.
- Nach dem Auspacken des Gerätes vergewissern Sie sich, dass sich alles in einwandfreiem Zustand befindet. Sollten Sie Beschädigungen entdecken, so schließen Sie das Gerät nicht an, sondern benachrichtigen Sie Ihren Händler.
- Prüfen Sie, ob alle, im Lieferumfang angegebenen Komponenten, vorhanden sind. Sollte dem nicht so sein, benachrichtigen Sie Ihren Händler.
- Bewahren Sie die Verpackung des Gerätes auf. Nur in der Original Verpackung kann das Gerät sicher transportiert werden.
- Beachten Sie, dass alle Bestandteile der Verpackung (Plastikbeutel, Karton, Styroporsteile, usw.) Kinder gefährden können und deshalb nicht in deren Nähe gelagert werden dürfen.
- Der Toaster wurde hergestellt um damit Toastscheiben, Brotscheiben, dünne Toastbrötchen zu toasten, bräunen, aufzutauen oder zu erwärmen.
- Der Toaster soll im Haushalt oder für ähnliche Anwendungen eingesetzt werden z. B. im Mitarbeiter-Küchenbereich in Läden, Büros oder anderen Arbeitsumgebungen; in Bauernhäusern; für Kunden in Hotels, Motels und anderen Wohntyp-Umgebungen.
- Missbräuchlicher Einsatz kann Schäden verursachen und führt zum Verlust der Garantie.
- Benutzen Sie das Gerät nicht im Freien bei Regen und auch nicht in feuchten Räumen!
- Bevor Sie das Gerät anschließen, vergewissern Sie sich, ob eine Schukosteckdose (mit Erdung) und ein 230 Volt-Anschluss vorliegen und dass dies mit den Angaben auf dem Typenschild übereinstimmt. Andere Stromarten können zur Überhitzung des Gerätes führen.
- Beachten Sie die für den Einsatzbereich geltenden Unfallverhütungsvorschriften und die allgemeinen Sicherheitsbestimmungen.
- Vor der ersten Inbetriebnahme reinigen Sie das Gerät sorgfältig.
- Bevor Sie das Gerät reinigen, darf keine Funktion aktiviert sein, dann erst den Stecker ziehen und das Gerät abkühlen lassen!
- Im Falle einer Störung und/oder Fehlfunktion unterbrechen Sie die laufende Funktion durch die entsprechende Taste (Siehe Bedienung) und ziehen den Stecker aus der Steckdose und benachrichtigen Ihren Händler. Er wird die Reparatur mit Originalersatzteilen ausführen.

GENERAL INFORMATION

- Before initial operation, read these operating instructions carefully and observe the information contained therein.
- Keep these operating instructions handy in the vicinity of the unit.
- The manufacturer/dealer cannot be held responsible for damage caused by non-observance of these operating instructions.
- The safety of the device is no longer guaranteed if these operating instructions are not observed.
- When passing on the device to third parties, these operating instructions must be provided.
- This device must not be operated by children or persons with limited physical, sensory or mental abilities, as they cannot recognise the dangers of using electrical and/or refrigeration equipment and accidents, fires, explosions or damage to property can occur.
- After unpacking the device, make sure that everything is in perfect condition. If you discover any damage, do not connect the device, but contact your dealer.
- Check that all components specified in the scope of delivery are present. If this is not the case, contact your dealer.
- Keep the packaging of the device. The device can only be safely transported in its original packaging.
- Please note that all components of the packaging (plastic bags, cardboard, polystyrene parts, etc.) can endanger children and must therefore not be stored near them.
- The toaster was made to toast, brown, thaw or heat slices of toast, slices of bread, thin toast rolls.
- The toaster is intended for household or similar applications, e.g. in staff kitchens in shops, offices or other working environments; in farmhouses; for customers in hotels, motels and other residential environments.
- Improper use can cause damage and will void the warranty.
- Do not use the device outdoors in rain or in damp rooms!
- Before connecting the device, make sure that there is a shock-proof socket (with earthing) and a 230 volt connection and that this corresponds to the information on the type plate. Other types of current can cause the unit to overheat.
- Observe the accident prevention regulations applicable to the area of application and the general safety regulations.
- Clean the unit carefully before initial operation.
- Before you clean the device, no function may be activated, then unplug the plug and let the device cool down!
- In the event of a fault and/or malfunction, interrupt the current function by pressing the appropriate button (see Operation) and disconnect the plug from the socket and notify your dealer. He will carry out the repair with original spare parts.

SICHERHEITSHINWEISE

- Falsche Bedienung und unsachgemäße Behandlung können zu Störungen am Gerät führen und zu Verletzungen des Benutzers.
- Das Gerät auf einen ebenen, trockenen, hitzeunempfindlichen und festen Untergrund aufstellen.
- Nicht in die Nähe von schnell brennbaren Flüssigkeiten, Gasen oder Gegenständen stellen.
- Das Gerät wird heiß.
- Während des Betriebes nur die Kunststoffknöpfe/-hebel anfassen, nicht das Gerät selbst. Das Gehäuse kann heiß werden.
- Bewegen Sie das Gerät nicht während der Benutzung.
- Unter dem Gerät befinden sich die Lüftungsschlitze. Diese nicht zukleben oder abdecken, da es sonst zu Überhitzung des Gerätes kommt und es bestünde Brandgefahr!
- Vor Anschluss ans Netz prüfen Sie, ob die Stromart und die Netzspannung mit den Angaben auf dem Typenschild übereinstimmen.
- Verwenden Sie keine Adapter oder Verlängerungskabel.
- Durch das Betreiben von mehreren Geräten über eine Steckdose / einen Verteiler kann es schnell zu Erwärmungen von Kabeln kommen. Es besteht dann Brandgefahr!
- Lassen Sie das Netzkabel nicht über scharfe Kanten hängen und halten Sie es fern von heißen Gegenständen und offenen Flammen.
- Ziehen Sie das Kabel immer nur am Steckergehäuse aus der Steckdose.
- Achten Sie darauf, dass ein unbeabsichtigtes Ziehen am Kabel oder ein Stolpern darüber nicht möglich ist.
- Überprüfen Sie regelmäßig das Kabel. Wenn es beschädigt ist, z. B. durch Quetschen, dann muss es von einem qualifizierten Fachmann ausgewechselt werden.
- Das Gerät, Kabel und Stecker nicht mit nassen oder feuchten Händen anfassen.
- Vorsicht! Das Gerät steht unter Strom so lange es am Stromnetz angeschlossen ist.
- Keine Lebensmittel eingewickelt in Metallfolie oder andere metallischen Gegenstände in den Toaster stecken! Dies kann Feuer und/oder einen elektrischen Schlag verursachen!
- Keine flüssigen oder schmelzenden Lebensmittel (wie Toast mit Butter beschmiert und/oder mit Käse) in den Toaster geben, oder auch keine in Folie verpackten Esswaren! Dies würde nicht nur den Toaster verkleben sondern auch zu Sachbeschädigung, Brand und Stromschlag führen!
- Nicht versuchen steckengebliebenes Brot oder Verschmutzungen mit metallenen Gegenständen zu entfernen! Verbrennungs- und Stromschlaggefahr! Erst Funktion beenden, Stecker ziehen, abkühlen lassen und eventuell ein Holzteil als Hilfsmittel nutzen. Vorsicht, dabei nicht den Heizdraht beschädigen, verbiegen etc. !
- Zu diesem Gerät ist kein Brötchenaufsatz vorgesehen, auch keinen gerätefremden verwenden! Verletzungs- und Brandgefahr!
- Das Gerät darf nicht in Wasser oder andere Flüssigkeiten getaucht werden bzw. mit Flüssigkeiten benetzt werden. Sollte das Gerät dennoch einmal nass geworden sein, sofort den Netzstecker ziehen und das
- Gerät vor erneutem Gebrauch von einem Fachmann überprüfen lassen. Es besteht Lebensgefahr durch Stromschlag.

SAFETY INFORMATION

- Incorrect operation and improper handling can lead to malfunctions of the device and injuries to the user.
- Place the unit on a level, dry, heat-resistant and solid surface.
- Do not place near flammable liquids, gases or objects. The device gets hot.
- During operation, only touch the plastic knobs / levers, not the device itself. The housing can become hot.
- Do not move the unit during use.
- The ventilation slots are located under the unit. Do not tape or cover them, otherwise the unit will overheat and there is a fire hazard!
- Before connecting to the mains, check that the type of current and the mains voltage correspond to the information on the type plate.
- Do not use adapters or extension cords.
- Heating of cables can occur quickly when several devices are operated via a single socket/distributor. There is then a fire hazard!
- Do not let the power cord hang over sharp edges and keep it away from hot surfaces, objects and open flames.
- Always unplug the cable from the socket using the plug housing only.
- Make sure that it is not possible to pull or trip over the cable unintentionally.
- Check the cable regularly. If it is damaged, e.g. by crushing, it must be replaced by a qualified specialist.
- Do not touch the device, cables and plugs with wet or damp hands.
- Watch out! The device is live as long as it is connected to the mains.
- Do not put food wrapped in metal foil or other metallic objects in the toaster! This can cause fire and/or electric shock!
- Do not put fluent or melting food (such as buttered toast and/or cheese) in the toaster, or food wrapped in foil! This would not only stick the toaster together but would also cause damage to property, fire and electric shock!
- Do not try to remove stuck bread or dirt with metal objects! Danger of burns and electric shocks! First finish the function, remove the plug, allow to cool down and possibly use a wooden part as an aid. Be careful not to damage or bend the heating wire, etc. !
- No bread roll attachment is provided for this unit, and do not use a bread roll attachment from outside the unit! Risk of injury and fire!
- The device must not be immersed in water or other liquids or be wetted with liquids. If the device should nevertheless become wet, immediately disconnect the mains plug and have the device checked by a specialist before reusing it. There is danger to life through electric shock.
- Never touch the device or the plug with wet or damp hands. Risk of electric shock!

SICHERHEITSHINWEISE

- Das Gerät oder den Stecker nie mit nassen oder feuchten Händen anfassen. Stromschlaggefahr!
- Ein beschädigtes Gerät darf nicht benutzt werden!
- In diesem Falle trennen Sie das Gerät vom Stromnetz und wenden Sie sich an Ihren Fachhändler!
- Versuchen Sie nie, das Gerät selbst zu öffnen oder gar zu reparieren. Es besteht Lebensgefahr!
- Vor jeder Reinigung ziehen Sie, nach Ablauf der Funktion und nach Geräteabkühlung, den Stecker aus der Steckdose, ebenso bei längerer Nichtbenutzung.
- Die Krümel laden müssen regelmäßig kontrolliert und die Krümel entfernt werden.
- ACHTUNG: Bei Einstellung eines zu hohen Bräunungsgrades kann auch Brot brennen! Deshalb das Gerät nicht unbeaufsichtigt lassen!

AUSPACKEN, LAGERUNG, TRANSPORT

Vergewissern Sie sich, dass die Verpackung unbeschädigt ist. Das Gerät, als auch die Zubehörteile sind für den Transport geschützt und / oder fixiert. Nach dem Öffnen der Verpackung entfernen Sie das Verpackungsmaterial und etwaige Transportsicherungen, in Form von Klebebandern oder Kabelbindern.

Überprüfen sie dann die Vollständigkeit der Lieferung und vergewissern Sie sich, dass weder das Gerät, noch das Zubehör, Beschädigungen aufweist.

Bewahren Sie die Verpackung des Gerätes auf. Nur in der Original Verpackung kann das Gerät sicher transportiert werden. Falls eine Aufbewahrung der Verpackung nicht möglich ist, trennen Sie die verschiedenen Verpackungsmaterialien und liefern Sie diese bei der nächstgelegenen Sammelstelle zur sachgemäßen Entsorgung ab.

Beachten Sie, dass alle Bestandteile der Verpackung (Plastikbeutel, Karton, Styroporsteile, usw.) Kinder gefährden können und deshalb nicht in deren Nähe gelagert werden dürfen.

Obwohl das Gerät von innen gereinigt wurde, bevor es versendet wurde, ist es ratsam, den Innenraum noch einmal zu reinigen, bevor Sie diesen mit Ware füllen.

Bei längerer Nichtbenutzung des Gerätes säubern Sie dieses (Siehe unter Reinigung) und verpacken das Gerät am besten in seinem Originalkarton.

Bewahren Sie das nicht benötigte Gerät an einem trockenen Ort auf. Direkte Sonneneinstrahlung, Hitze und Staub dabei vermeiden!

SAFETY INFORMATION

- Damaged equipment must not be used!
- In this case, disconnect the device from the power supply and contact your specialist dealer!
- Never attempt to open or repair the device yourself. There is danger to life!
- Before each cleaning, after the function has expired and after the unit has cooled down, pull the
- Plug out of the socket, also in case of prolonged non-use.
- The crumb trays must be checked regularly and the crumbs removed.
- ATTENTION: If the degree of browning is set too high, bread can also burn! Therefore do not leave the device unattended!

UNPACKING, STORAGE, TRANSPORTATION

Make sure that the packaging is undamaged. The device as well as the accessories are protected and / or fixed for transport. After opening the packaging, remove the packaging material and any transport securing devices in the form of adhesive tapes or cable ties.

Then check the completeness of the delivery and make sure that neither the device nor the accessories are damaged.

Keep the packaging of the device. The device can only be safely transported in its original packaging. If it is not possible to store the packaging, separate the various packaging materials and deliver them to the nearest collection point for proper disposal.

Please note that all components of the packaging (plastic bags, cardboard, polystyrene parts, etc.) can endanger children and must therefore not be stored near them. Although the unit was cleaned from the inside before it was shipped, it is quick to clean the interior again before you fill it with goods.

If the device is not used for a longer period of time, clean it (see under Cleaning) and pack the device in its original box.

Store the unused unit in a dry place. Avoid direct sunlight, heat and dust!

ERSTE INBETRIEBNAHME

- Nach dem Entfernen des Verpackungsmaterials, Prüfung auf Vollständigkeit der Lieferung und der Prüfung, dass kein Mangel am Gerät vorliegt.
- Stellen Sie das Gerät auf einen waagerechten, stabilen, rutschfesten und trockenen Untergrund mit Platz für die Luftzirkulation. (Siehe auch Sicherheitshinweise).
- Vor dem ersten Gebrauch heizen Sie das Gerät ohne Brot 4 bis 5 Mal bei höchster Einstellung auf, um produktionsbedingte Rückstände (Fette/Öle) zu verbrennen. Dabei für ausreichend Lüftung (z. B. geöffnetes Fenster) sorgen.
- Dazu Stecker einstecken, höchste Bräunungsstufe (Stufe 7) an beiden Reglern (7) einstellen und beide Hebel (3) nach unten drücken.
- Beide Funktions-Kontrolllampen leuchten nun auf, der Röstvorgang beginnt.
- Nach Ablauf der Bräunungszeit springen die beiden Hebel wieder automatisch nach oben, die Kontrolllampen erlöschen, der Heizvorgang endet.
- Diesen Vorgang nun noch 3 bis 4 Mal wiederholen.
- Die zwei Regler (7) wieder auf Stufe 4 bis 5 zurücksetzen.
- Den Toaster nun abkühlen lassen, den Stecker ziehen.
- Nun kann das Gehäuse mit einem warm-feuchten Tuch abgewischt werden, anschließend mit weichem Tuch nachtrocknen.
- Nie ein aggressives oder kratzendes Reinigungsmittel verwenden. Das Gerät könnte sonst zerkratzt werden.
- Achten Sie darauf, dass das Kabel und der Stecker bei der Reinigung nicht nass werden und auch keine Flüssigkeit in den Toaster tropft oder läuft!
- Den Toaster zur Reinigung nicht in ein Wasserbad oder ähnliches stellen! Stromschlaggefahr!
- Abschließend kontrollieren Sie, ob die zwei Krümelschubladen richtig im Gerät eingeführt sind.
- Nun ist Ihr Gerät zum Gebrauch betriebsbereit.

FIRST COMMISSIONING

- After removing the packaging material, checking for completeness of delivery and checking that there is no defect in the device.
- Place the unit on a horizontal, stable, non-slip and dry surface with space for air circulation. (See also Safety Instructions).
- Before first use, heat the appliance without bread 4 to 5 times at the highest setting to burn production-related residues (fats/oils). Ensure sufficient ventilation (e.g. opened window).
- To do this, insert the plug, set the highest tanning level (level 7) on both controllers (7) and press both levers (3) downwards.
- Both function control lamps now light up and the roasting process begins.
- After the tanning time has elapsed, the two levers automatically jump up again, the indicator lights go out and the heating process ends.
- Repeat this process 3 to 4 more times.
- Reset the two controllers (7) to levels 4 to 5.
- Now let the toaster cool down, pull out the plug.
- Now the housing can be wiped with a warm moist cloth, then dry with a soft cloth.
- Never use aggressive or abrasive cleaning agents. Doing so could scratch the device.
- Make sure that the cable and plug do not get wet during cleaning and that no liquid drips or runs into the toaster!
- Do not place the toaster in a water bath or the like for cleaning! Risk of electric shock!
- Finally, check that the two crumb drawers are correctly inserted into the machine.
- Now your device is ready for use.

GERÄTETEILE / DEVICE PARTS

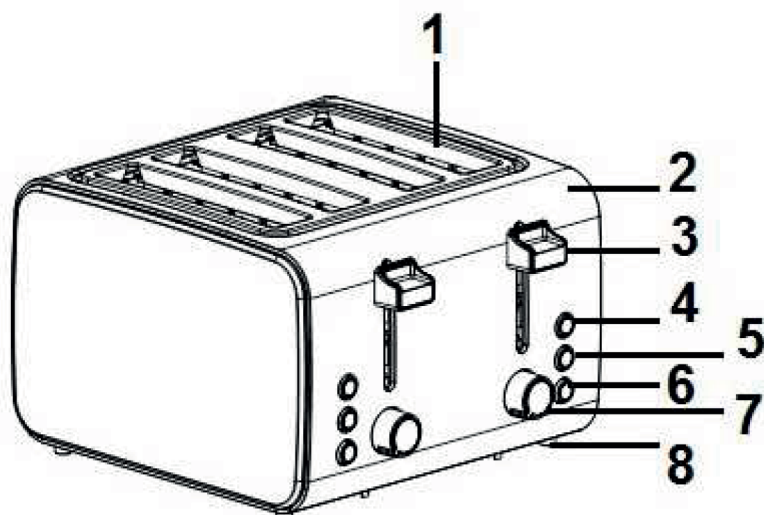

- 1 = Brotschlitze (insgesamt 4)**
- 2 = Gehäuse**
- 3 = Toasthebel**
(1x links + 1x rechts)
- 4 Auftauen** mit Kontrolllampe
(1x links + 1x rechts)
- 5 Erwärmen** mit Kontrolllampe
(1x links + 1x rechts)
- 6 Stopptaste für alle 3 Funktionen**
mit Kontrolllampe für Röstfunktion
(1x links + 1x rechts)
- 7 Dreh-Bräunungsregler von Stufe 1 bis 7** regelbar
(1x links + 1x rechts)
- 8 Geräteunterteil mit Füßchen**

Die zwei Schubladen mit schwarzem Kunststoffgriff befinden sich an der Geräterückseite, unten.

1 = Bread slots (total 4)

2 = Housing

3 = Toast lever

(1x left + 1x right)

4 = Defrosting with pilot light

(1x left + 1x right)

5 = Heating with control lamp

(1x left + 1x right)

6 = Stop button für all 3 functions with

control lamp für Roasting function

(1x left + 1x right)

7 = rotary tanning controls adjustable from

level 1 to 7

(1x left + 1x right)

8 = Device base with foot

The two drawers with black plastic handle

can be found at backside of the device,

below.

EXPLOSIONSZEICHNUNG / EXPLODED DRAWING

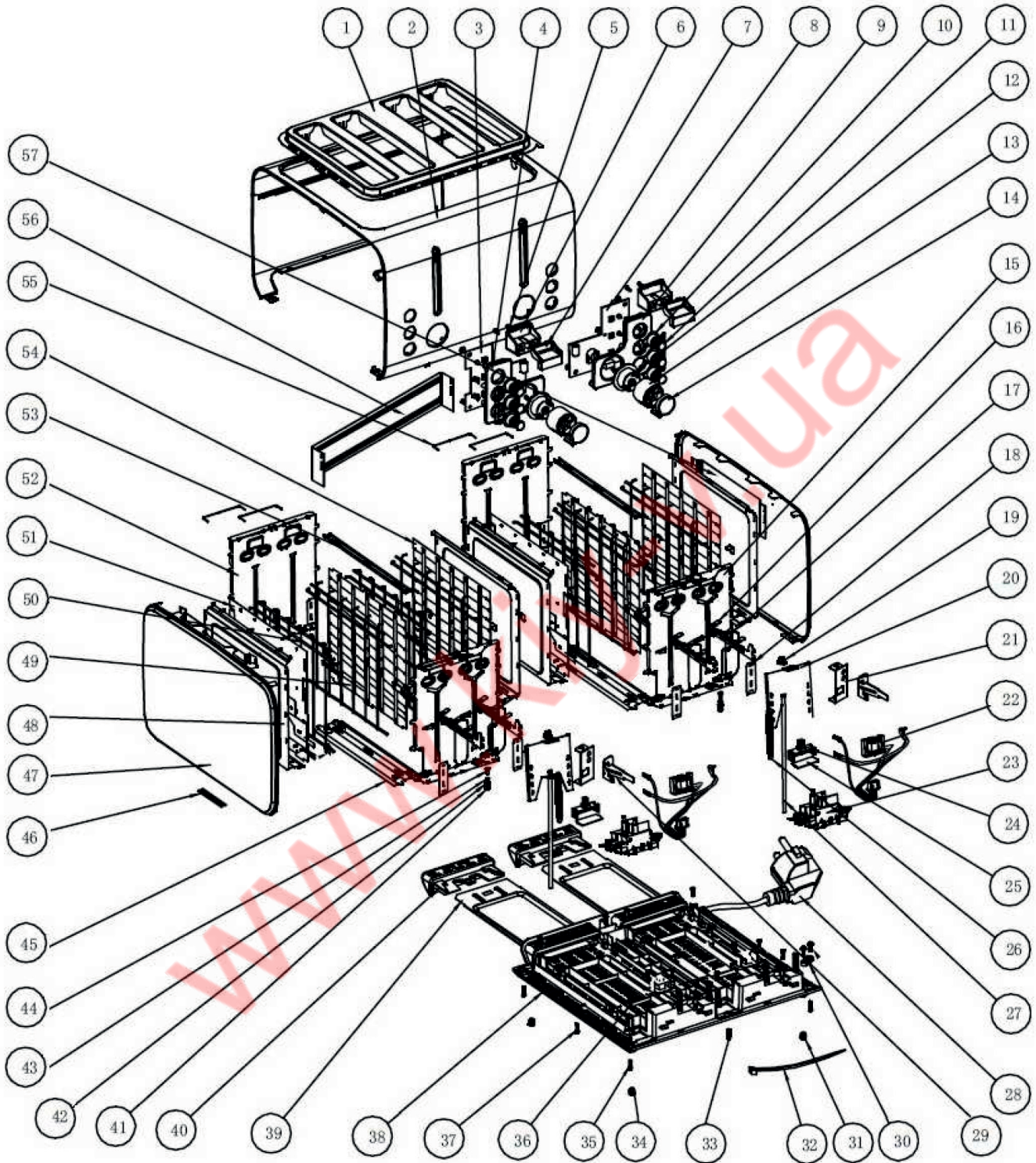

BEDIENUNG

- Der Toaster kann mit bis zu 4 Scheiben Brot bestückt werden.
 - Das Gerät ist eine Kombination aus zwei unabhängigen Einheiten.
 - Somit können immer zwei Brote gleich verarbeitet werden und die anderen zwei (wenn gewünscht) wiederum anders.
 - Es sind alle Kombinationen möglich (z. B. 2 Brote rösten + 2 Brote nur „aufwärmen“ oder 2 „auftauen“ und 2 Brote rösten etc.)
 - Jeder Brotschlitz (1) ist aber immer nur für eine Scheibe Brot ausgelegt!
1. Überprüfen Sie den Sitz der Krümelschublade.
 2. Wenn diese richtig eingeschoben sind, Stecker einstecken.
 3. Toaster über die Brotschlitze (1) mit Brot bestücken.
 4. Bräunungsgrad am Drehregler (7) zwischen Stufe 1 und 7 auswählen.
 5. Toasthebel (3) bis zum Einrasten runterdrücken, die Stopptaste (6) wird nun hinterleuchtet, das heißt, die Röstfunktion (Heizfunktion) beginnt.
 6. Soll ein bereits schon vorgeröstetes Brot nur noch aufgewärmt werden, die Taste „Aufwärmen“ (5) zusätzlich drücken. Nun leuchtet diese auch auf, der Wärmeprozess wird angepasst.
 7. Soll eine tiefgefrorene Scheibe getoastet werden, dann aber die Taste „Auftauen“ (4) drücken, Nun leuchtet diese auch auf, der Wärmeprozess wird angepasst.
 8. Soll eine Scheibe Brot geröstet werden, keine weitere Funktionstaste drücken!
 9. Bei Bedarf kann während der Funktion der Bräunungsgrad über den Drehregler (7) nachreguliert werden, mehr oder weniger.
 10. Bei Bedarf oder vorheriger falscher Funktionswahl kann die jeweils laufende Funktion über die Stopptaste (6) sofort beendet werden, der Toasthebel (3) springt wieder nach oben, das Brot wird hochgedrückt, der Heizdraht wird nicht mehr aktiviert. (Ein Wechsel von Taste (4) zu (5) oder umgedreht ist nicht möglich. Über Stopptaste (6) gehen und richtige Funktion drücken.)
 11. Nach Ablauf der Zeit des eingestellten Bräunungsgrades springt der Toasthebel (3) selbsttätig nach oben, das Brot wird hochgedrückt; bei jeder angewählten Funktion.
 12. Das fertige Brot kann nun entnommen werden.

SERVICE

- The toaster can be made with up to 4 slices of bread bestückt
 - The device is a combination of two independent units.
 - This means that two loaves can always be processed at the same time and the other two (if gewünscht) but in a different way.
 - All combinations are possible (e.g. toasting 2 loaves + just „warming up“ 2 loaves). „defrost“ and toast two loaves etc.)
 - Each bread slot (1), however, is only ever a slice of bread laid out at for.
1. Check the location of the crumb tray.
 2. If these are correctly inserted, insert the plug.
 3. Place bread on toasters through the bread slots (1).
 4. Select the degree of browning on the rotary control (7) between level 1 and 7.
 5. Press down the toast lever (3) until it engages, the stop button (6) is now backlit, i.e. the roasting function (heating function) begins.
 6. If you only want to heat up a bread that has already been toasted, press the „Warm up“ button (5) additionally. Now this also lights up and the heating process is adjusted.
 7. If you want to toast a deep-frozen slice, but then press the „Defrost“ button (4), it lights up and the heating process is adjusted.
 8. If a slice of bread is to be toasted, do not press another function key!
 9. If necessary, the degree of browning can be readjusted during the function using the control knob (7), more or less.
 10. If necessary or if the function was previously selected incorrectly, the current function can be terminated immediately using the stop button (6), the toast lever (3) jumps up again, the bread is pressed up, the heating wire is no longer activated. (It is not possible to change from key (4) to (5) or upside down. Go to stop button (6) and press the correct function.)
 11. After the time of the set degree of browning has elapsed, the toast lever (3) automatically jumps upwards, the bread is pressed up; for each selected function.
 12. The finished bread can now be removed.



ACHTUNG: Die Brotscheiben und Edelstahlteile des Gerätes sind während und direkt nach dem Röstvorgang sehr heiß!

ATTENTION: The slices of bread and stainless steel parts of the machine are very hot during and directly after the toasting process!

STROMKREISLAUF / ELECTRICITY CIRCUIT

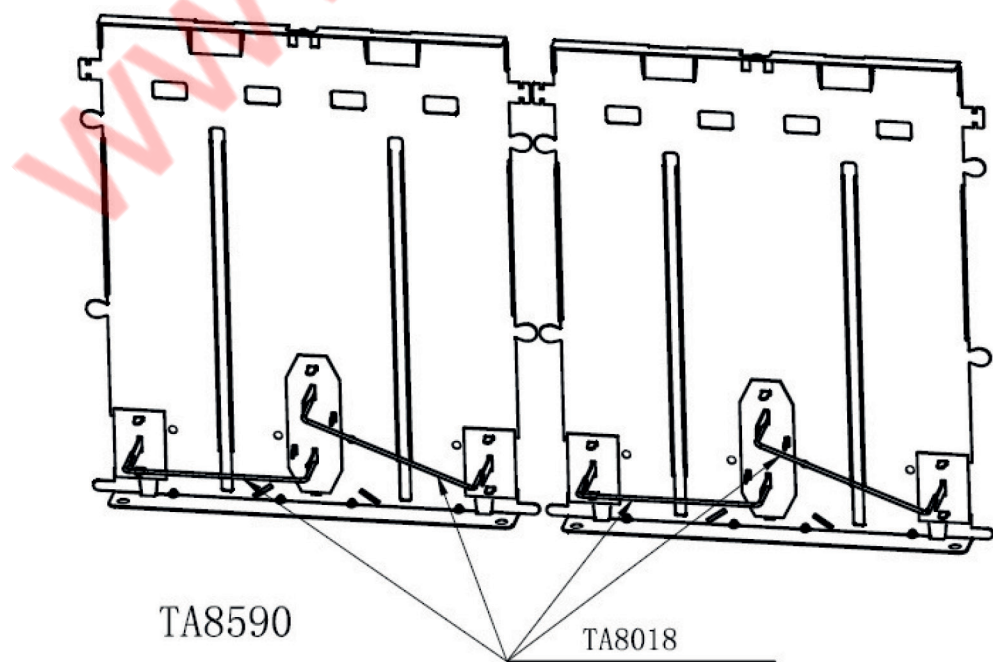
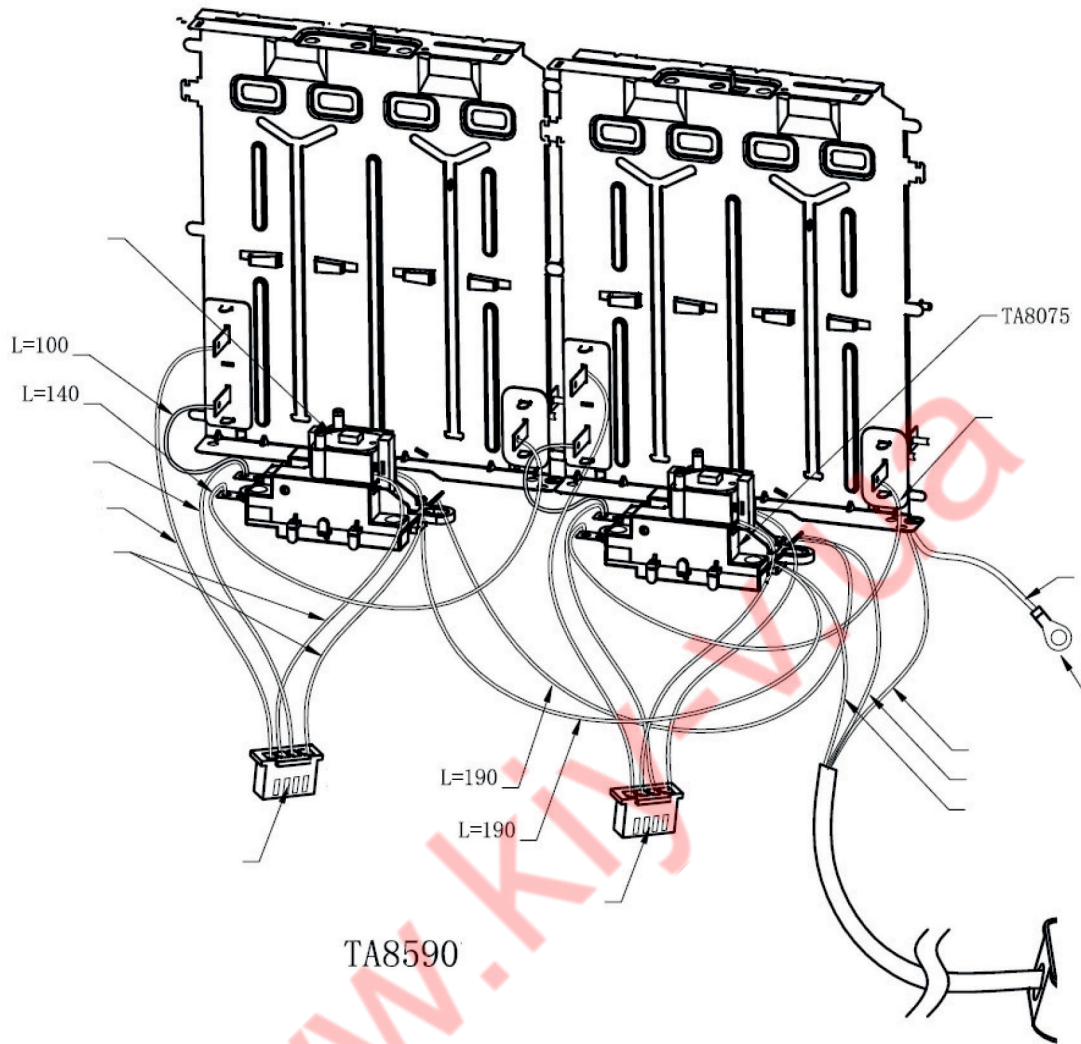

TRANSPORT

- Bewahren Sie die Verpackung des Gerätes auf.
- Nur in der Originalverpackung kann das Gerät sicher transportiert werden, z. B. zu Reparaturzwecken, bei einem Umzug etc.
- Falls eine Aufbewahrung nicht möglich ist, trennen Sie die verschiedenen Verpackungsmaterialien und liefern Sie diese bei der nächstgelegenen Sammelstelle zur sachgemäßen Entsorgung ab.
- Beachten Sie, dass alle Bestandteile der Verpackung (Plastikbeutel, Karton, Styroporsteile, usw.) Kinder gefährden können und deshalb nicht in deren Nähe gelagert werden dürfen.
- Bei längerer Nichtbenutzung des Gerätes säubern Sie dieses (Siehe unter Reinigung), wickeln das Kabel unter den Toaster in die Kabelhalterung und verpacken den Toaster staub- und stoßfest, am besten in seinem Originalkarton.
- Bewahren Sie das nicht benötigte Gerät an einem trockenen Ort auf. Direkte Sonneneinstrahlung, Hitze und Staub dabei vermeiden!

REINIGUNG

- Den Toaster abkühlen lassen, den Stecker ziehen.
- Krümelschublade aus dem Geräteboden (an der Geräterückseite) herausziehen, Krümel ausschütten, bei Bedarf mit mildem Spülmittel die Schubladen auswischen, gut trocknen und wieder einsetzen.
- Nun kann das Gehäuse mit einem warm-feuchten Tuch abgewischt werden, anschließend mit weichem Tuch nachtrocknen.
- Nie ein aggressives oder kratzendes Reinigungsmittel verwenden. Das Gerät könnte sonst zerkratzt werden.
- Achten Sie darauf, dass das Kabel und der Stecker bei der Reinigung nicht nass werden und auch keine Flüssigkeit in den Toaster tropft oder läuft!
- Den Toaster zur Reinigung nicht in ein Wasserbad oder ähnliches stellen! Stromschlaggefahr!
- Abschließend kontrollieren Sie, ob die zwei Krümelschubladen richtig im Gerät eingeführt sind.
- Nun ist ihr Gerät wieder betriebsbereit.
- Je nach Nutzungshäufigkeit sollten die Schubladen ca. 1 Mal in der Woche geleert werden.
- In regelmäßigen Abständen kontrollieren Sie bitte die Lüftungsschlitze.

ANSCHLUSS

Schließen Sie das Gerät nur an eine Schutzkontaktsteckdose mit Erdung und einem 230 Volt Anschluss. Bevor Sie das Gerät anschließen, vergewissern Sie sich, dass die Spannung und die Frequenz der Strom-versorgung mit den Angaben auf dem Typenschild übereinstimmen! Andere Spannungen können zur Überhitzung des Gerätes führen!

TRANSPORT

- Keep the packaging of the device.
- The device can only be safely transported in its original packaging, e.g. for repair purposes, during a move, etc.
- If storage is not possible, separate the various packaging materials and deliver them to the nearest collection point for proper disposal.
- Please note that all components of the packaging (plastic bags, cardboard, polystyrene parts, etc.) can endanger children and must therefore not be stored near them.
- If you do not use the device for a long time, clean it (see under Cleaning), wrap the cable under the toaster in the cable holder and pack the toaster dust- and shock-proof, preferably in its original box.
- Store the unused unit in a dry place. Avoid direct sunlight, heat and dust!

CLEANING

- Let the toaster cool, pull out the plug.
- Pull the crumb tray out of the bottom of the appliance (at the back of the appliance), pour out the crumbs, wipe out the drawers with a mild detergent if necessary, dry well and reinsert.
- Now the housing can be wiped with a warm moist cloth, then dry with a soft cloth.
- Never use aggressive or abrasive cleaning agents. Doing so could scratch the device.
- Make sure that the cable and plug do not get wet during cleaning and that no liquid drips or runs into the toaster!
- Do not place the toaster in a water bath or the like for cleaning! Risk of electric shock!
- Finally, check that the two crumb drawers are correctly inserted into the machine.
- Now your device is ready for operation again.
- Depending on the frequency of use, the drawers should be emptied approx. once a week.
- Please check the ventilation slots at regular intervals.

CONNECTION

Connect the device only to a grounded safety socket and a 230 volt connection. Before connecting the device, make sure that the voltage and frequency of the power supply correspond to the information on the type plate! Other voltages can lead to overheating of the device!

VERPACKUNGS-ENTSORGUNG



Die Verpackungsmaterialien bitte entsprechend trennen und den zuständigen Sammelstellen zur Wiederverwertung und zur Umweltschonung zuführen.

PACKAGING DISPOSAL

Please separate the packaging materials accordingly and return them to the responsible collection points for recycling and environmental housing.

ENTSORGUNG



Hat das Gerät einmal ausgedient, dann entsorgen Sie dieses bitte ordnungsgemäß an einer Sammelstelle für Elektrogeräte. Elektrogeräte gehören nicht in den Hausmüll.

Über Adressen und Öffnungszeiten von Sammelstellen informiert Sie Ihre zuständige Verwaltung. Nur so ist sichergestellt, dass Altgeräte fachgerecht entsorgt und verwertet werden. Vielen Dank!

DISPOSAL

Once the device has reached the end of its useful life, please dispose of it properly at a collection point for electrical appliances. Electrical appliances should not be disposed of with household waste.

Your responsible administration will inform you about the addresses and opening hours of collection points. This is the only way to ensure that old equipment is properly disposed of and recycled. Thank you very much!

www.killy-v.de
CE