



Роликовые грили HDD-05/07/09/11



Инструкция по эксплуатации

Роликовые грили HND-серии - новые продукты нашей компании, улучшенная конструкция предыдущих вариантов грилей. Их преимущество заключается в современной конструкции, легкого управления и быстрого разогрева. Ролики обработаны непригораемым покрытием, что позволяет их легко очищать. Это - Ваш лучший выбор для приготовления хот-догов.

А. Технические характеристики:

Модель	Напряжение (V)	Мощность (W)		Температура (°C)	Ролики	Размеры (mm)
		Нагрев	Двигатель			
HND-05	220V	1030	20	50~300	5	580x255x190
HND-07	220V	1440	20	50~300	7	580x330x190
HND-09	220V	1860	20	50~300	9	580x405x190
HND-11	220V	2250	20	50~300	11	580x480x190

В. Транспортировка и хранение:

При транспортировке будьте осторожны, не трясите оборудование и оберегайте его от ударов; не помещайте его на открытом воздухе под прямыми солнечными лучами. Избегайте влажности; храните его в проветриваемых помещениях; не переворачивайте его вверх дном.

С. Условия подключения:

1. Напряжение сети должно соответствовать указанному на табличке оборудования.
2. Для подключения гриля используйте соответствующие вилку, розетку и предохранительные устройства. Оборудование должно быть обязательно заземлено.
3. Подключение оборудования должно производиться квалифицированным специалистом.

Д. Эксплуатация:

1. Добавьте немного растительного масла по краям роликов, чтобы обеспечить хорошее вращение.
2. Подключите в сеть (засветившийся индикатор 16 будет означать, что электричество поступает на оборудование). Включите выключатель 19, чтобы запустить двигатель, ролики начнут вращаться. Положите сосиски на ролики, Вы можете положить их на всех роликах или только на часть, в зависимости от того, сколько сосисок Вы собираетесь жарить.
3. Поверните терморегулятор и установите нужную вам температуру. Температура роликов начнет повышаться, когда они разогреются до нужной температуры, термостат отключит нагрев, тогда температура снижается. Когда она ниже ограниченной температуры, терморегулятор вновь включит электропитание и температур снова повысится.

Совет: Когда вы жарите сосиски, лучше установить терморегулятор в положение 1-2.

Е. Чистка и уход:

1. Во избежание несчастных случаев, отключайте оборудование от сети во время чистки.
2. Не используйте для чистки роликов металлическую щетку, так как они обработаны непригораемым покрытием. Только инструмент, прилагаемый к оборудованию, или мягкие ткани могут использоваться для очистки, потому что другие повредят поверхность роликов.
3. Ежедневно, после использования, очищайте ролики мягкой тканью, что позволит сохранить их чистыми и исправными. Не мойте оборудование под проточной водой.

Ф. Электрическая схема:

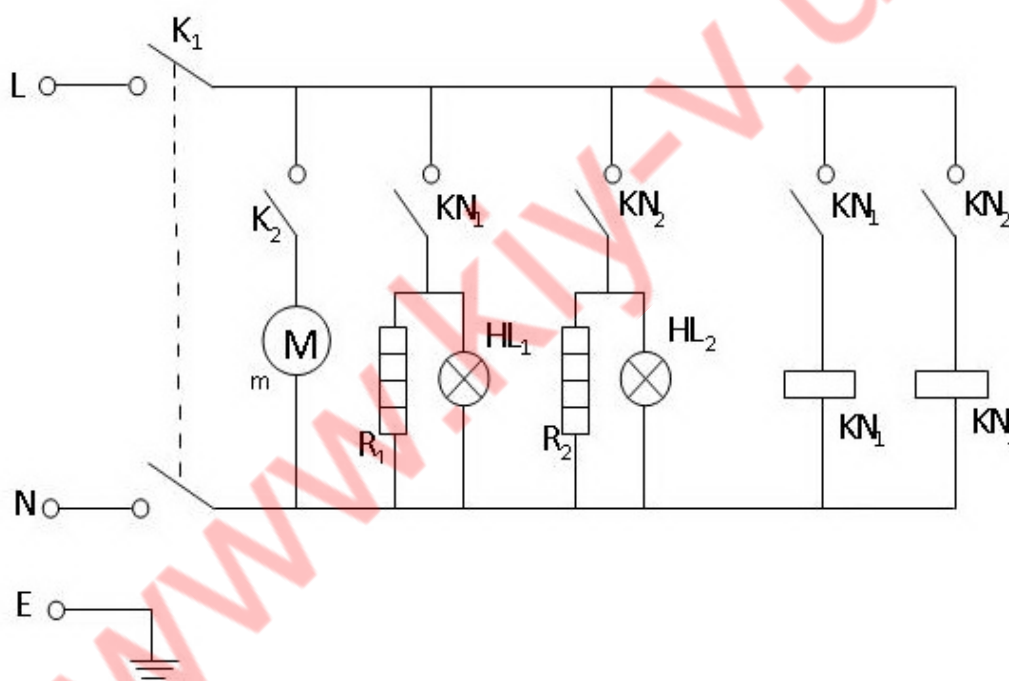

- K1: выключатель питания
K2: выключатель двигателя
M: двигатель
KN1 KN2: терморегулятор
R1 R2: нагревательные элементы
HL1 HL2: индикаторы

Комплектация оборудования:

1. руководство по эксплуатации
2. жирсоборник

G: Чертеж детализовки

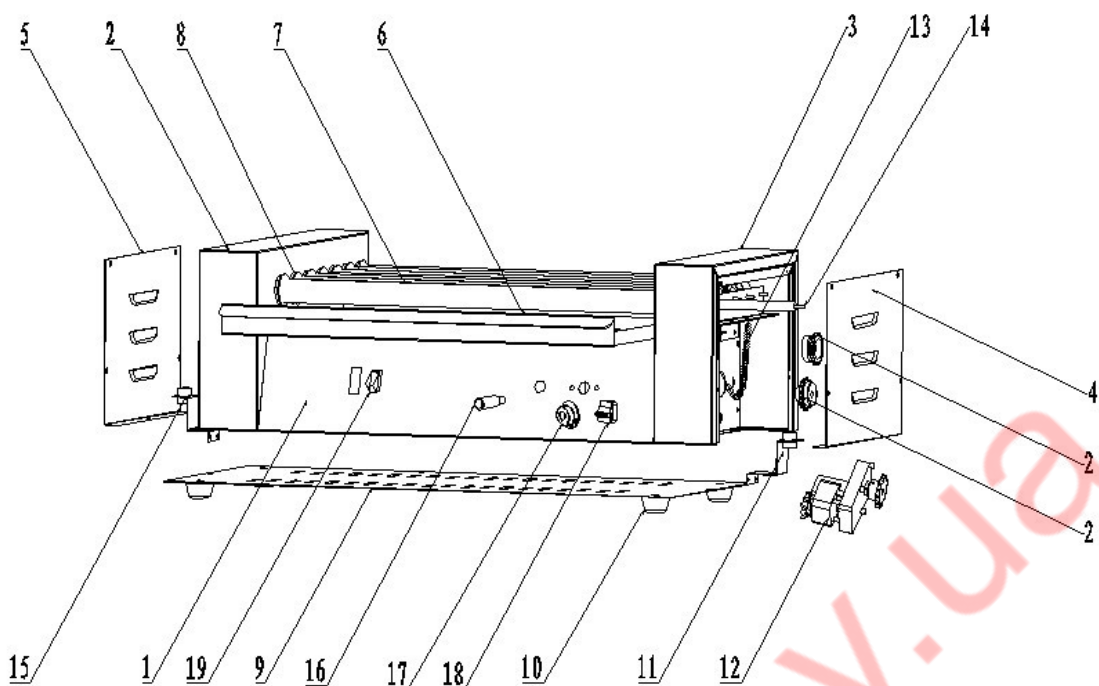

1. фронтальная панель
2. левая верхняя панель
3. правая верхняя панель
4. правая боковая панель
5. левая боковая панель
6. жиросборник
7. ролики
8. опора роликов
9. поддон
10. ножки
11. термостат
12. двигатель
13. цепь
14. нагревательные элементы
15. термостат
16. индикатор
17. кнопка
18. терморегулятор
19. выключатель