

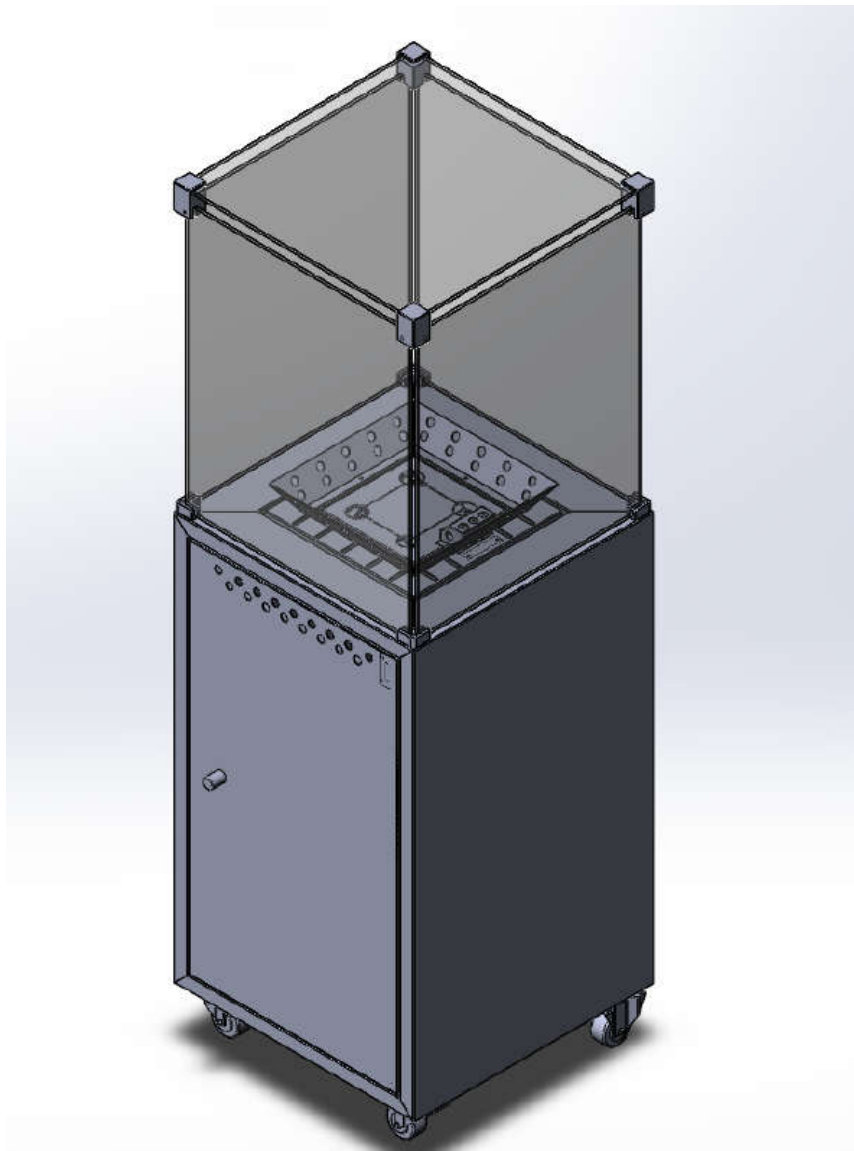

# Italkero

## Gas Fire Patio Heater

# ETNA



# Instruction Manual (EN)

Please read the manual BEFORE you unpack or install the fire



## TABLE OF CONTENTS

Warning	4
Warning	5
Specifications	6
Getting Started	7
What's Included	7
Exploding Drawing	8
Part List	9
Assembly Procedures	10&11
Product Drawing	12
Heater Stand and Location	12
Gas hose & regulator	13
Gas Requirements	13
Leakage Test	14
Lighting Instructions	14
After Use and Storage	14
Cleaning and Maintenance	15
Troubleshooting Checklist	15&16
Spare Parts	16
Warning	17
Warranty	18
Contact	20

# WARNING

**PLEASE READ CAREFULLY THE FOLLOWING SAFETY GUIDELINES BEFORE OPERATION AND INSTALLATION  
REPAIRS SHOULD ONLY BE DONE BY A QUALIFIED TECHNICIAN**

- Do not use this appliance for indoors, as it may cause personal injury or property damage. THIS APPLIANCE MUST ONLY BE USED OUTDOORS.
- Do not connect the heater to any gas supply until it has been fully assembled.
- This outdoor heater is not intended to be installed on recreational vehicles and/or boats.
- Appliance should be located on a solid surface.
- Maintenance and repair should be carried out by a qualified technician.
- Improper installation, adjustment, alteration can cause personal injury or property damage.
- Do not attempt to alter the unit in any manner. Any modifications may be dangerous and are not permitted.
- Do not store or use petroleum or other flammable vapors or liquids in or near the heater unit.
- The whole gas system, hose, regulator, pilot or burner should be inspected for leaks or damage before use, and at least annually by a qualified technician.
- All leak tests should be done with a soap solution. Never use an open flame to check for leaks.
- Do not use the heater until all connections have been leak tested.
- Turn off the gas valve if smell of gas is detected and immediately shut off any gas supply.
- Do not move heater while it is operation.
- Do not move the heater until temperature has fully cooled after it has been turned off.
- Control compartment, burner and circulation air passageways of the heater must be kept clean.
- Frequent cleaning may be required as necessary.
- All gas cylinders should be turned off when the heater is not in use.
- Check the heater immediately if any of the following occurs:
  - The heater does not reach temperature.
  - The burner makes popping noises during use (a slight noise is normal when the burner is extinguished).
  - Smell of gas in conjunction with extreme yellow tipping of the burner flames.
  - The burner does not ignite or continues to go out
- The gas regulator and hose assembly must be located in the cylinder cabinet where gas cylinder is installed.
- Any guard or other protective device removed for servicing the heater must be replaced before further use.
- Adults and children should stay away from high temperature surfaces to avoid personal injury or property damage. WARNING: Accessible parts may be very hot.
- Children should be carefully supervised at all time when they are in the area of the heater.
- Clothing or other flammable materials should not be hung on the heater or placed on or near the heater.
- Do not use the heater for any form of cooking.
- Do not throw anything into the heater.
- Do not leave the heater unattended whilst in operation.
- Do not use heater in excessively windy conditions.
- Do not use heater in excessively rainy conditions, as this could lead to damage to components.
- Ensure the gas supply is isolate and shut off when not in use and gas control valve is in the OFF position.
- Follow all instructions regarding the use of LPG and Butane bottles. Please contact your local gas supplier for further advice if needed.
- WARNING: Flames from the heater are almost invisible in direct sunlight.

## Warning

1, The regulator shall comply with the standard EN16129;

For category I3+, the appliance shall use the butane 30mbar regulator (reduce pressure:28-30mbar) or the propane 37mbar regulator (reduced pressure: 37mbar).

For category I3B/P(30), the appliance shall use the LPG 30mabar regulator(reduced pressure:28-30mbar).

For category I3B/P(50), the appliance shall use the LPG 50mabar regulator (reduced pressure:50mbar).

2, The hose shall comply with the standard EN 16436 and the length of the hose should not exceed 1.5m.

3, The minimum distance from non protected combustible materials shall be 2m.

4, To change the gas cylinder in a amply ventilated area, away from any ignition source (candle, cigarettes, other flame producing appliances, ...).

5, To check that the regulator seal is correctly fitted and able to fulfil its function.

6, Do not obstruct the ventilation holes of the cylinder housing.

7, Close the gas supply at the valve of the gas cylinder or the regulator after use.

8, In the event of gas leakage, the appliance shall not be used or if alight, the gas supply shall be shut off and the appliance shall be investigated and rectified before it is used again.

9, Check the tubing or the flexible hose (at least once per month and each time the cylinder is changed).

If it shows signs of cracking, splitting or other deterioration it shall be exchanged for new hose of the same length and of the equivalent quality;

10, Read the instructions before installation and use.

11, This appliance must be installed and the gas cylinder stored in accordance with the regulations in force.

12, Do not obstruct the ventilation holes of the cylinder housing.

13, Do not move the appliance when in operation.

14, Shut off the valve at the gas cylinder or the regulator before moving the appliance.

15, The tubing or the flexible hose must be changed within the prescribed intervals.

16, Use only the type of gas and the type of cylinder specified by the manufacturer.

17, In case of violent wind particular attention must be taken against tilting of the appliance,

18, Keep the instructions for future reference.

19, Do not connect the gas cylinder directly to the appliance without regulator.

20, The tubing or the flexible hose must be changed within the prescribed intervals.

21, Use only the type of gas and the type of cylinder specified in these instructions.

22, The injector is assembled by manufacturer only.

# Specification

The gas fireplace is designed to work with the following gas types.

<b>Model:</b>	Qogir MKIII (ETNA)		
<b>Appliance categories:</b>	<input type="checkbox"/> I <sub>3+</sub>	<input type="checkbox"/> I <sub>3B/P(30)</sub>	<input type="checkbox"/> I <sub>3B/P(50)</sub>
<b>Type of gas:</b>	Butane / Propane	LPG mixtures	LPG mixtures
<b>Gas pressure:</b>	Butane : 28 – 30 mbar Propane : 37 mbar	28-30 mbar	50 mbar
<b>Total heat input:</b>	7.3 kW (G30:531 g/h G31:522 g/h)	7.3 kW (531 g/h)	7.3 kW (531 g/h)
<b>Injector size:</b>	1.32 mm (Pilot: 0.25 mm)	1.32 mm (Pilot: 0.25mm)	1.18 mm (Pilot: 0.18mm)
<b>Countries of destination:</b>	BE, CH, CY, CZ, ES, FR, GB, GR, IE, IT, LT, LU, LV, PT, SK, and SI	BE, BG, CY, DK, EE, FI, FR, HR, HU, IS, IT, LT, LU, MT, NL, NO, RO, SK, SI, SE and TR	AT, CH, DE and SK
<b>PIN:</b>	0063CS7870		
<b>Serial number:</b>			
<b>This appliance is not for domestic use.</b>			
<b>WARNING: Accessible parts may be very hot. Keep young children away.</b>			
<b>Read the instructions before using this appliance. The appliance must be installed in accordance with the instructions and local regulations</b>			
<b>Close the valve of the gas cylinder or the regulator after use.</b>			
<b>The use of this appliance in enclosed areas can be dangerous and is PROHIBITED.</b>			
<b>For use outdoors or in amply ventilated areas.</b>			
<b>An amply ventilated area must have a minimum</b>			
<b>of 25 % of the surface area open. The surface area</b>			
<b>is the sum of the walls surface.</b>			
			

# GETTING STARTED

**Please read instruction thoroughly before using the appliance.**

The gas heater will arrive in one box containing the appliance with burner already installed, castor wheels, surrounding safety glass, glass or lava rock fuel beds.

Remove the appliance from packaging. Carefully place it down on the floor, keeping it upright for ease of assembly.

Extreme care should be taken when handling the heater, to ensure the gas pipes, thermocouple lead, gas valve or burner are not damaged or loosened in anyway.

Please note: ALL heaters have been burn tested and leak tested prior to leaving the factory. Although each unit is cleaned, there may be the odd scorch mark around the pilot and main burner gas jets.

## WHAT'S INCLUDED

Appliance Heater	
Castor Wheels	
Surrounding Safety Glass and Brackets	
Glass Bead & Lava Rock Fuel Beds	

# Exploding Drawing

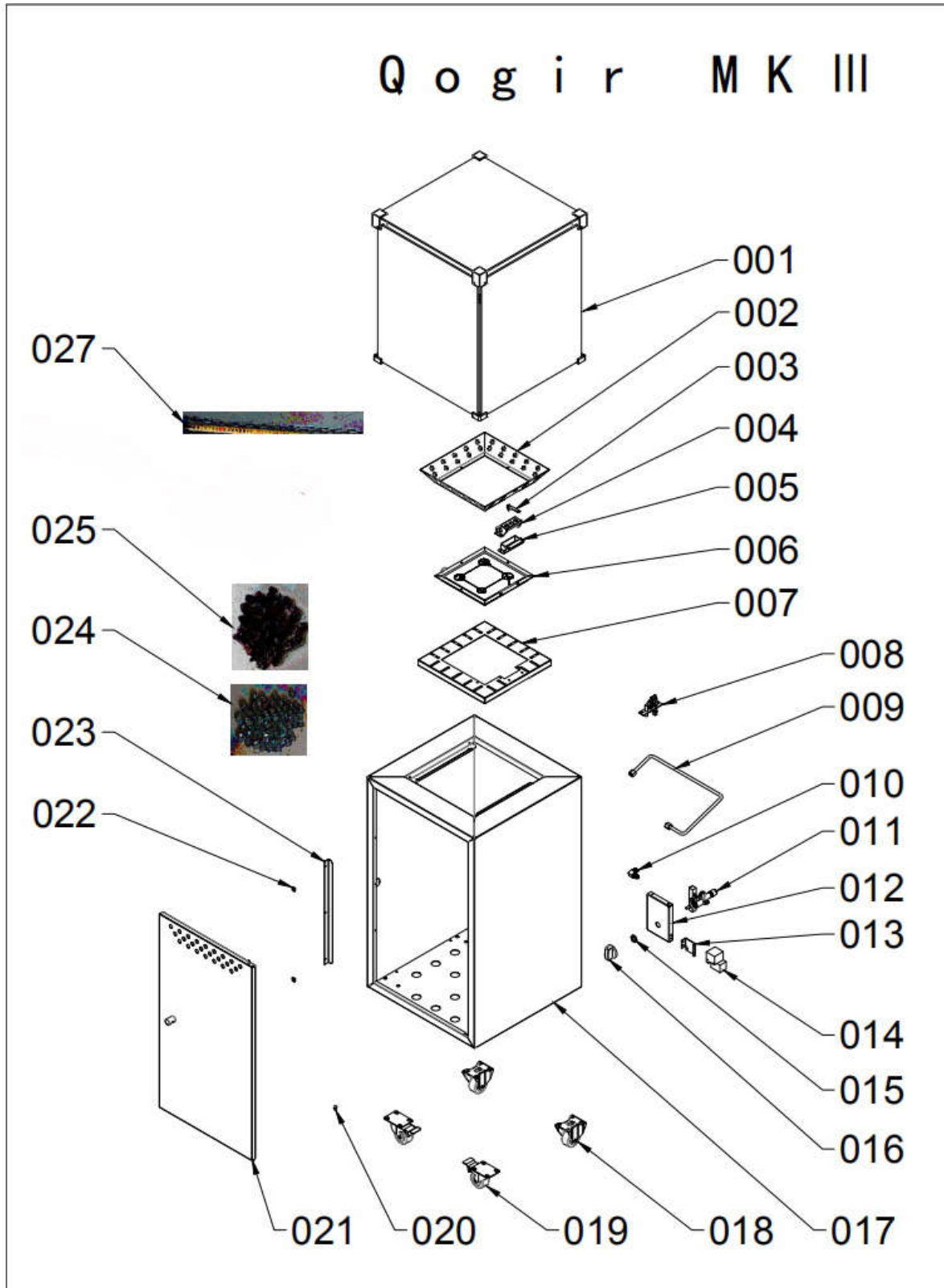

Qogir MKIII Part List

Part No.	Part Name	QTY
001	Top glass assembly	1
002	Burner shield	1
003	Flame guide	1
004	Pilot shield	1
005	Pilot bracket	1
006	Burner	1
007	Burner bracket	1
008	Pilot	1
009	Alu pipe assembly	1
010	Injector assembly	1
011	Gas valve	1
012	Gas valve bracket	1
013	Overturn shut off switch bracket	1
014	Overturn shut off switch	1
015	Gas valve fixed nut	1
016	Knob	1
017	Bottom cabinet assembly	1
018	Wheels without break	2
019	Wheels with break	2
020	Hinge	1
021	Door Assembly	1
022	Magnet	2
023	Door stop	1
024	Glass beads	2.1 kg
025	Lava rock	1kg
027	Gas tank chain	1

# ASSEMBLY PROCEDURES

Remove the heater body and all of the parts from carton, then follow below procedures.

## STEP 1 – Attach Cabinet Handle

Attach cabinet screw handle in the hole in the rear panel.



## STEP 2 – Attach Castor Wheels

With at least two people carefully tilt the appliance on to its side to attach the castor wheels. Using a spanner attach to the castor wheels to base of appliance with supplied nuts and washers.

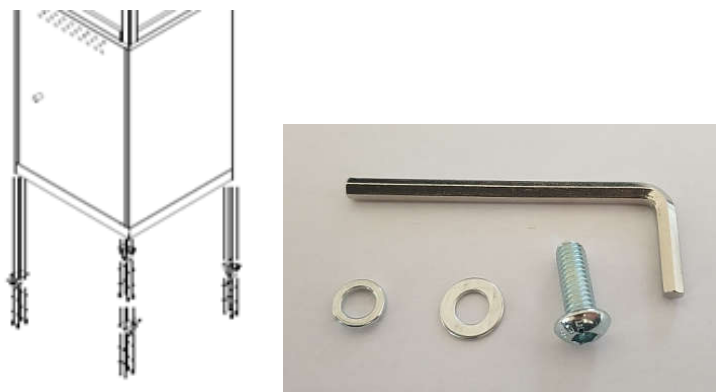

## STEP 3 – Adding Fuel Bed

**Note:** for this step you will need a small step ladder or platform to give extra height as the fuel beds need to be installed from the top of the appliance.

### Glass or Lava Rock for Pan Burner

This should be done outside.

Cover the burner with either glass or lava rock fuel beds. DO NOT tip the bag of glass or lava rock onto the burner as the bags usually contain some fine dust which could clog the burner jets. It is better to empty the bags into a suitable container and then place the glass or rock by hand around the burner. Make sure the area around the pilot light is kept clear to allow air to reach.

*Positioning of Glass or Lava Rock on the Burner – Keep Pilot Area Clear*



**STEP 4 – Installing Surrounding Safety Glass**

Using a HEX Key fix the surrounding safety glass together with the supplied glass brackets and screws around the sides of the burner. Then using a HEX Key fix the top safety glass to the top of appliance with the supplied glass brackets and screws. This will need to be done with two people.

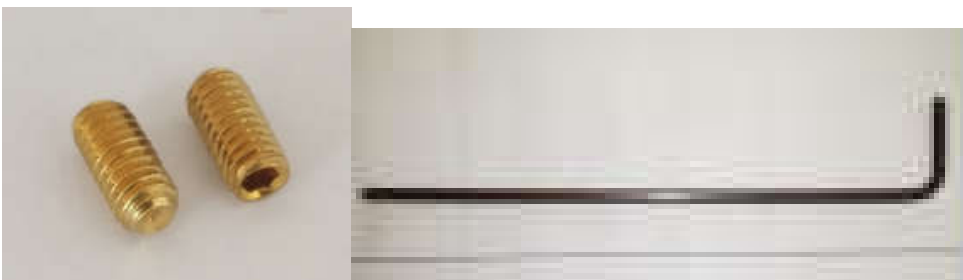
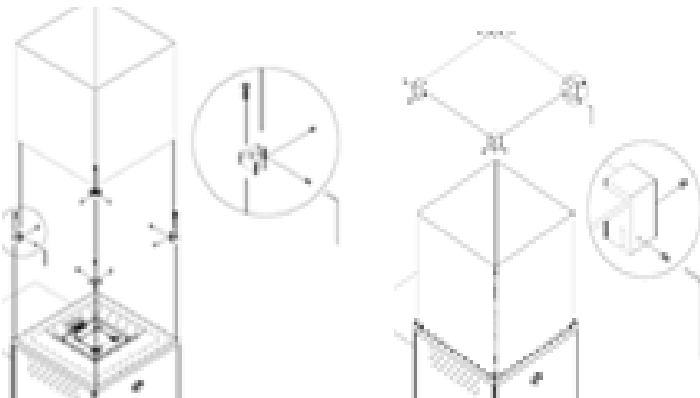

## PRODUCT DRAWING

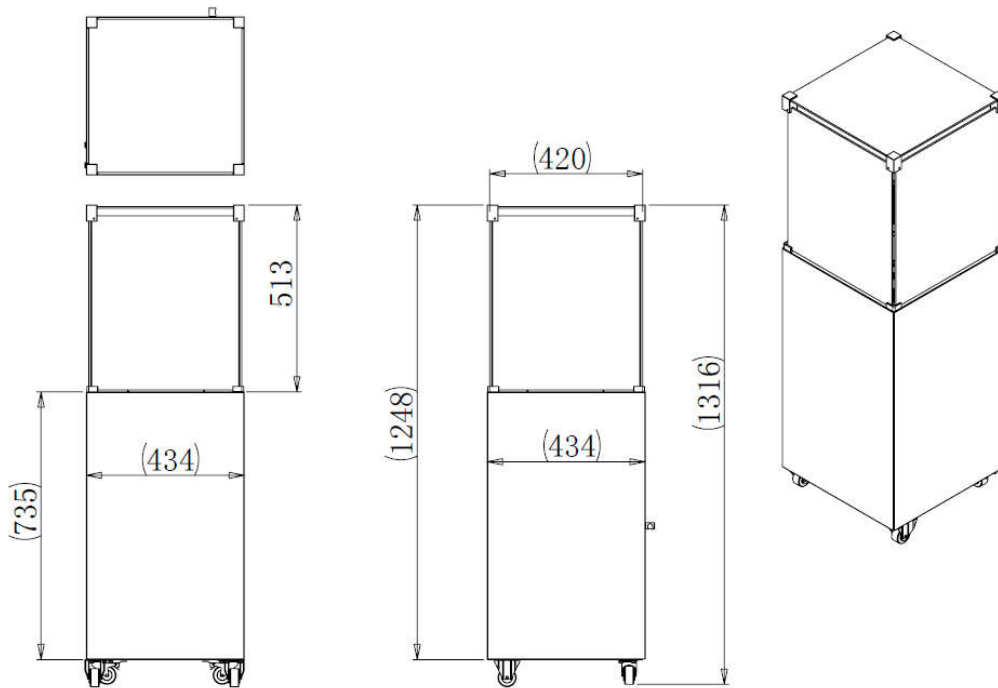

## HEATER STAND AND LOCATION

- The heater is for outdoor use only. Always ensure that adequate ventilation is provided.
- Always maintain proper clearance to combustibles materials of at least 2 metres.
  - Do not place near to your house.
  - Do not place near to shed, garage or fences.
  - Do not place under roof covering or low overhanging trees
  - Do not place near to power sources or under overhanging power cables.
- Heater must be placed on level firm ground. Ensure that castor wheels are locked into place.
  - The appliance is fitted 'Overturn Shut Off Device'. If the appliance is tilted or does not stand vertically or was to fall over it will automatically shut off gas supply and appliance would shut down.
- Never operate heater in an explosive atmosphere where petroleum or other flammable liquids and gases are stored.

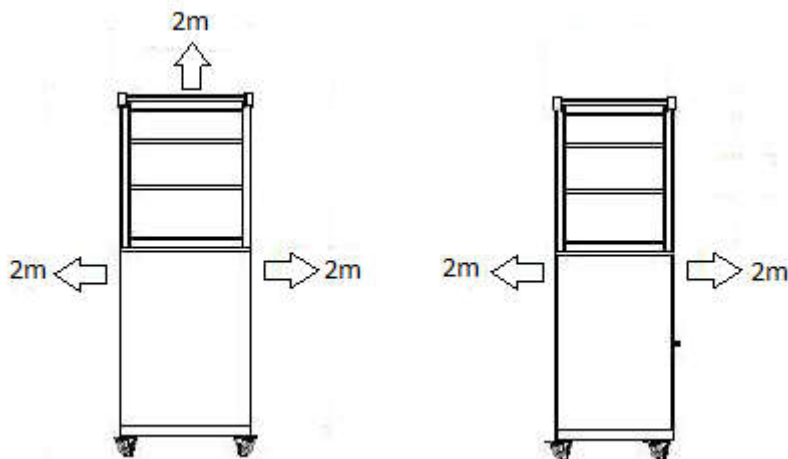

# Gas hose & Regulator

Regulators and hose must comply with EN16129, EN16436-1 and EN16436-2 , in additional to applicable national regulations.

## WARNING!!!

It's extremely important that you DO NOT route the gas hose under the directly under burner. Do not allow the hose to touch any part of the burner or heater. The hose should be located so that it is not subjected to undue strain or placed where is could be damaged.

## GAS REQUIREMENTS

- Use propane or butane gas only.
- Always use the correct pressure regulator and hose assembly suitable for the gas cylinder. Contact your local gas supplier for further advice if needed.
- Dented, rusted or damaged gas cylinders may be hazardous and should be checked by your gas supplier.
- Never use a cylinder with a damaged valve connection.
- Never connect an unregulated gas cylinder to the heater.

### Maximum Gas Bottle Size

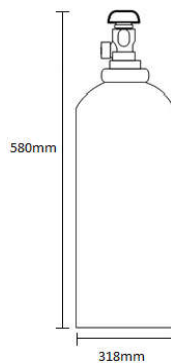

## Notice-Gas bottle Chain

When the gas bottle placed in cabinet, you must be hing on the door chain as below picture.



## LEAKAGE TEST

Gas connections on the heater are leak tested at the factory prior to shipment. A complete leakage test should be performed at the installation due to possible mishandling in shipment or excessive pressure being applied to the heater.

- Make a soap solution of one part liquid detergent and one part water. The soap solution can be applied with a spray bottle, brush or rag. Soap bubbles will appear in case of a leak.
- The heater must be checked with a full cylinder.
- Make sure the safety control valve is in the 'OFF' position.
- Turn the gas supply from the cylinder ON.
- In case of a leak, turn off the gas supply. Tighten any leaking fittings, then turn the gas supply on and recheck.
- Never do leak test while smoking.

## LIGHTING INSTRUCTIONS

- Open the cabinet door and put the gas cylinder into the cabinet.
- Make sure to turn the control knob clockwise to "OFF" position.
- Connect the regulator to the gas bottle.
- Turn the gas supply "ON" at the cylinder. Check with the use of soapy water for any gas leakage between the cylinder and the regulator
- Push down the control knob and keep pressing whilst turning anti-clockwise to the "Ignition" position (a click will be heard), this will light the pilot.
- If the click is not heard repeat this process. Note that when first connecting heater to the gas cylinder there will be air in the gas hose or the rest of the system. Keep pressing the control valve knob for about 1 minute to purge the air and allow gas into system.
- Once the pilot burner is lit, keep the control knob pressed for 5 seconds then release it.
- If the burner does not stay alight, repeat the above steps again.
- Adjust the heat setting by turning the control knob to the 'High' or 'Low' position.
- To shut down the heater turn the gas cylinder valve or regulator switch to the 'OFF' position and then turn the control valve knob on the appliance clockwise to the 'OFF' position.

### WARNING:

If the burner fails to ignite, turn the control valve knob 'OFF' (clockwise) and turn the gas cylinder valve 'OFF'. Wait for five minutes before attempting to relight with ignition sequence.

## AFTER USE & STORAGE

- Turn the control knob on the appliance clockwise to the 'OFF' position.
- Turn the gas supply off at the cylinder.
- Do not leave the area until flames have fully extinguished.
- Children must not be left unattended straight after use as the appliance will still be hot for some time.
- Check gas valve for tightness and damage. If damage is suspected this must be changed by a qualified technician.
- Always store gas cylinders in well ventilated areas.
- Once heater has cooled down it can be moved to alternative location such as garage or shed.
- Once heater has cooled down it is safe to use rain cover for protection.

## **CLEANING & MAINTENANCE**

- Ensure all cleaning is done whilst heater is turned off and fully cooled down.
- Wipe surfaces with a soft, damp cloth.
- Do not use any corrosive or combustible cleaning solutions.
- Keep the outdoor fire covered when not in use to stop rain from blocking the burner jets.
- Make sure burner is kept clean and clear of combustible materials and dirt.
- Soot can build up on the glass beads, lava rocks and ceramics logs. This could block burner jets so remove the fuel bed and wipe with damp cloth to clean soot.
- Soot can build up on the surrounding safety glass. Carefully remove the glass from glass bracket with relative screwdriver, wipe soot with a soft, damp cloth, then carefully replace. Two people maybe required disassembly and reassembly of the surrounding safety glass.
- Ensure the condition of gas hose is suitable and shows no signs of cracking or general wear & tear.
- It is advised to get the appliance check by a qualified technician every 3 years.
- If the burner jets do get blocked by soot or other dirt then remove the fuel bed and use a pin or paperclip. Ensure the burner is switched
- Follow the above maintenance steps on a regular basis.

## **TROUBLESHOOTING CHECKLIST**

### **Pilot will not light or stay on**

- Ensure gas supply is turned on and cylinder is not empty.
- Press ignition button several times. Ensure to keep the main gas lever pressed in for at least 10 seconds.
- If the ignition button stays stuck in then lubricate with WD40 whilst the heater is not lit.
- Keep trying as air can get trapped in pipes and can take some time to purge all the air out of the system.
- Check that glass or lava rocks or other debris are not covering the pilot.
- Check to see if any connections are loose and tighten if required.
- Check to see if there is a leak in the gas hose. Replace if required.
- Try lighting the pilot with a match or lighter if the spark electrode is wet or damaged.
- Ensure that the appliance is on level ground and completely vertical as the 'Overturn Shut Off Device' may have been triggered.

### **Burner will not light**

When the pilot is lit, there should be no reason the main burner would not light.

- If the pilot is lit but the burner does not light check if too much glass or lava rock is around pilot assembly. This could block the pilot light from igniting the main burner.
- If the pilot is lit but the burner does not light there could be damage to the control valve. This would need replacing by a qualified technician.
- If the pilot is not lit the flame failure device has cut off the gas supply. Wait 3 minutes, then try relighting the pilot.
- Ensure that the appliance is on level ground and completely vertical as the 'Overturn Shut Off Device' may have been triggered.

## **Main Burner suddenly goes out.**

- If the pilot is extinguished for any reason (sudden gust of wind or it started raining) then the main gas supply would automatically cut off.
- Turn the control lever to the 'OFF' position, and leave for 3 minutes before relighting the pilot.
- Once the pilot is lit the main burner will work.
- The gas cylinder may be empty. If so, replace the cylinder with a full one.
- Ensure that the appliance is on level ground and completely vertical as the 'Overturn Shut Off Device' may have been triggered.

## **SPARE PARTS**

<b>001A</b>	<b>Top glass</b>
<b>001B</b>	<b>Side glass</b>
<b>001B(Logo)</b>	<b>Side glass with logo</b>
<b>001C</b>	<b>Top glass clamp</b>
<b>001D</b>	<b>Bottom glass clamp</b>
<b>008</b>	<b>Pilot</b>
<b>009</b>	<b>Alu pipe assembly</b>
<b>010</b>	<b>Injector assembly</b>
<b>011</b>	<b>Gas valve with adapter</b>
<b>014</b>	<b>Overturn shut off switch</b>
<b>016</b>	<b>Knob</b>
<b>018</b>	<b>Wheels without brake</b>
<b>019</b>	<b>Wheels with brake</b>
<b>024</b>	<b>Glass beads/set</b>
<b>025</b>	<b>Lava rock/set</b>

**Note:(If applicable)**

Press down break on castors(see below picture)hearer will not move.

Open:

Locked:



**Overturn shut off device(If applicable)**

We also have overturn switch on the product.It will shut off gas supply to pilot when the heater fall down.

(Overturn switch see below picture.)For Kongur 425P,Kongur 425T,Q9,Lhotse 817 which do not fitted with overturn switch.Please pay more attention to the product stability when in use.



**Warning:**

What to do after glass on heaters broken:

- a. If the heater is not in use, please dont touch splinters with hands, clean all splinters with tools to avoid anybody be injured. And ask a professiona man for installation of new glass.
- b. When it happened in use, please turn off the cylinder and control valve immediatly, clean all splinters with tools to avoid anybody be injured. And ask a professional man for installation of new glass.

## ITALKERO WARRANTY

All ITALKERO. gas fire appliances are covered by a 24 month limited warranty. Should there be any problems, please contact the retailer or supplier from where the appliance was purchased. Please quote serial number, which can be found on the label on the back side of door.

1. The warranty protects the appliance for the end user against defects in materials and workmanship for the period of one year, which begins on the date of purchase by the customer.
2. Under the warranty the end user is responsible for the cost of packaging and shipping the unit to ITALKERO. ITALKERO are not liable if the appliance is improperly packed resulting in damage during transit. Please retain all original packaging together with manuals, as this will assist in returning the product in the correct packaging.
3. ITALKERO will rectify the fault within a reasonable amount of time from the point of receipt at our factory.
4. The warranty covers only those defects which arise as a result of normal use of product, and do not apply to any: a) Improper and inadequate maintenance or modification; b) Repairs carried out by non-qualified technician; c) Damage caused by improper handling or installation; d) Operation outside the product specifications; e) Physical damage, accidental damage, neglect, or user abuse; f) Normal wear and tear.
5. If there is no fault found or the problem has been caused by third party, user error or physical damage and any of the reasons stated in section 4, a 'no fault found' charge and then any subsequent transport costs will be applied. Confirmation this charge will be given within 14 days of the item being tested.
6. The warranty applies to the original owner of the appliance and is non transferable.
7. ITALKERO reserve the right to repair or replace any faulty components. Faulty goods may be replaced with factory-refurbished products.
8. The warranty is void if, there is any attempt made to repair the system by a non-qualified third party, or if the system is inadequately or improperly maintained or modified All repairs and replacements will carry a 90 days warranty or the original warranty balance, whichever is greater.
9. ITALKERO reserve the right to replace discontinued products that are still under warranty with the nearest equivalent specification product.
10. This document is not proof of purchase or proof of warranty. Retain your proof of purchase.
11. Total liability extends only to the purchase price paid for the appliance, except where such a limitation is prohibited by statute.
12. ITALKERO, in the event of a warranty claim, reserves the right to either replace the appliance in question or to refund the purchase price of the appliance.

### **Goods Damaged in Transit**

If goods are visibly damaged on receipt, it's important to sign for the goods as damaged on arrival with the courier and then contact the retailer or supplier immediately.



# Italkero

Riscaldatore a gas per esterno

## ETNA

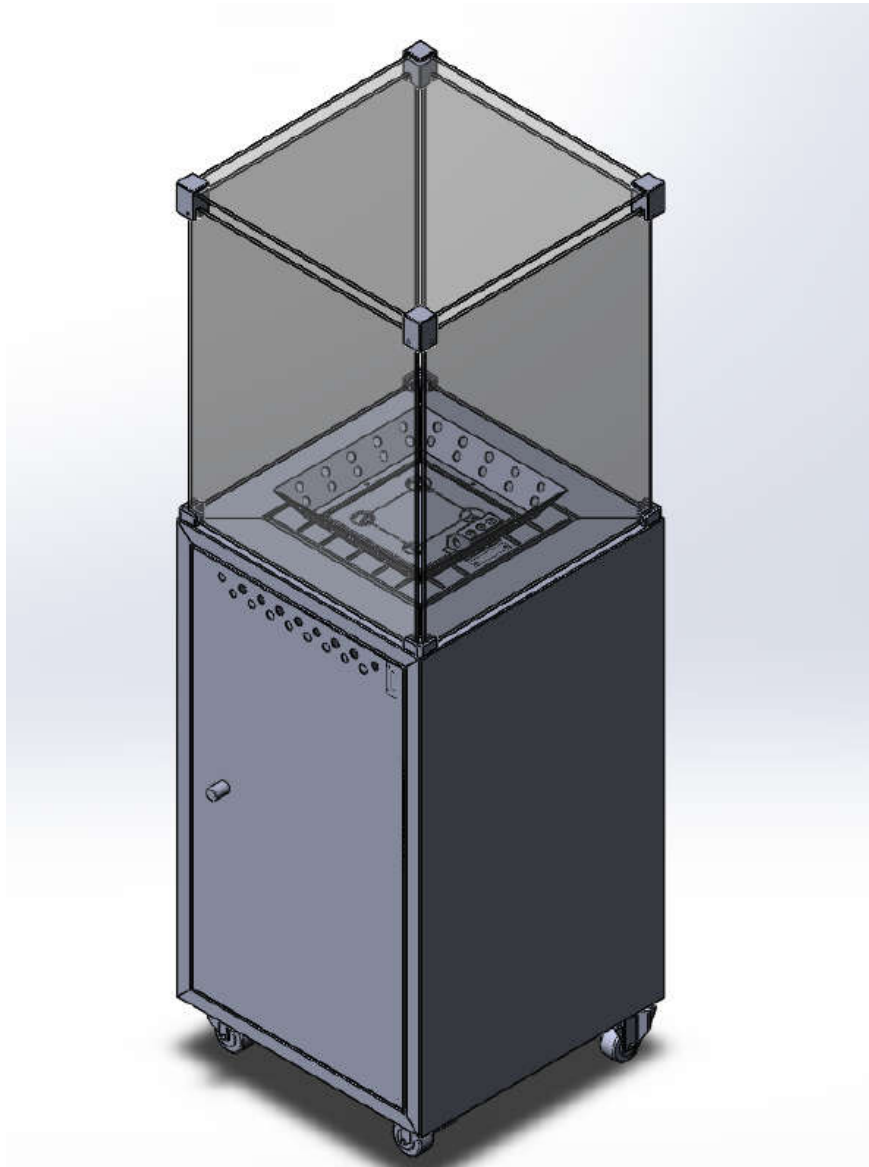

# Manuale di istruzioni (IT)

Leggere il manuale PRIMA di disimballare e montare l'apparecchio.

# INDICE

Avvertenze	4
Avvertenze	5
Dati tecnici	6
Iniziare	7
Dotazioni	7
Disegno esploso	8
Elenco componenti	9
Montaggio	10, 11
Disegno del prodotto	12
Posizionamento dell'apparecchio	12
Tubo flessibile del gas e regolatore	13
Alimentazione gas	13
Prova di tenuta	14
Prima accensione	14
Spegnimento per lunghi periodi	14
Pulizia e manutenzione	15
Anomalie e soluzioni	15
Ricambi	16
Avvertenze	17
Garanzia	18

# AVVERTENZE!

**SI PREGA DI LEGGERE ATTENTAMENTE LE SEGUENTI LINEE GUIDA SULLA SICUREZZA PRIMA DEL FUNZIONAMENTO E DELL'INSTALLAZIONE.**

**LE RIPARAZIONI DEVONO ESSERE EFFETTUATE SOLO DA UN TECNICO QUALIFICATO.**

- Non utilizzare questo apparecchio all'interno di ambienti chiusi per evitare eventuali danni a persone o cose. **QUESTO APPARECCHIO DEVE ESSERE UTILIZZATO SOLO ESTERNO.**
- Non collegare il riscaldatore ad alcuna alimentazione di gas fino a quando non è stato completamente assemblato.
- Questo riscaldatore esterno non è progettato per essere installato su veicoli ricreativi e / o barche.
- L'apparecchio deve essere posizionato su una superficie solida.
- La manutenzione e la riparazione devono essere eseguite da un tecnico qualificato.
- Una installazione, regolazione o alterazione dell'apparecchio o un suo utilizzo improprio, possono causare danni a persone o cose di cui il Costruttore non può essere ritenuto responsabile in alcun modo.
- Non alterare l'apparecchio in alcuna sua parte, eventuali modifiche possono essere pericolose e non sono consentite.
- Non conservare o utilizzare petrolio o altri vapori o liquidi infiammabili all'interno o in prossimità dell'apparecchio.
- L'intero sistema del gas, il tubo flessibile, il regolatore, il pilota o il bruciatore devono essere controllati almeno una volta all'anno da un tecnico qualificato, per individuare eventuali perdite e quindi ripararle prima dell'utilizzo dell'apparecchio.
- Tutti i test di tenuta devono essere eseguiti con una soluzione di acqua saponata. Non usare mai una fiamma libera per verificare la presenza di perdite.
- Non utilizzare l'apparecchio fino a quando tutti i collegamenti non sono stati sottoposti a prova di tenuta.
- Spegner la valvola gas se viene rilevato odore di gas e interrompere immediatamente qualsiasi fornitura di gas.
- Non spostare mai l'apparecchio mentre è in funzione.
- Dopo lo spegnimento dell'apparecchio, non spostarlo finché la sua temperatura non si è completamente raffreddata.
- Le aperture nel vano bombola e nel bruciatore devono sempre essere pulite e libere per il corretto passaggio dell'aria.
- Se necessario, può essere necessaria una pulizia frequente.
- Chiudere la bombola di gas quando l'apparecchio non viene utilizzato.
- Controllare l'apparecchio e chiamare immediatamente l'assistenza tecnica se:
  - L'apparecchio non raggiunge la temperatura.
  - L'apparecchio fa rumore (leggero scoppiettio) all'accensione o durante il suo utilizzo, una volta spento un leggero rumore di dilatazione termica delle lamiere è normale.
  - Odore di gas in abbinamento al colore giallo forte delle fiamme.
  - Il bruciatore non si accende o continua a spegnersi.
- Il regolatore gas ed il tubo flessibile devono essere alloggiati nel vano porta bombola in cui si trova la bombola del gas.
- Eventuali protezioni o altri dispositivi di protezione rimossi per la manutenzione dell'apparecchio devono essere sostituiti prima di un suo ulteriore utilizzo.
- Adulti e bambini devono stare lontano dalle superfici ad alta temperatura, per evitare lesioni personali o danni materiali. **ATTENZIONE: le parti accessibili possono essere molto calde.**

- Il bambino dev'essere attentamente controllato in ogni momento quando si trova nelle vicinanze dell'apparecchio, che sia acceso o meno.
- Indumenti o altri materiali infiammabili non possono essere appesi sull'apparecchio o posizionati sopra oppure vicino.
- Non utilizzare l'apparecchio per qualsiasi forma di cottura.
- Non gettare nulla nel riscaldatore.
- Non lasciare l'apparecchio incustodito mentre in funzione
- Non utilizzare l'apparecchio in condizioni di vento eccessivo.
- Non utilizzare l'apparecchio in condizioni di pioggia eccessiva, ciò potrebbe causare danni ai componenti.
- Assicurarsi che l'alimentazione del gas sia isolata e chiusa quando non viene utilizzato l'apparecchio e che la valvola di controllo del gas sia in posizione OFF.
- Seguire tutte le istruzioni relative all'uso di bombole di GPL e butano. Si prega di contattare il proprio fornitore di gas locale per ulteriori consigli se necessario.
- **ATTENZIONE:** le fiamme dell'apparecchio sono quasi invisibili alla luce diretta del sole.

## **Avvertenze**

1, Il regolatore dev'essere conforme alla norma EN16129;

Per la categoria I3 +, l'apparecchio deve utilizzare il regolatore butano 30 mbar (ridurre la pressione: 28-30 mbar) o il regolatore propano 37 mbar (pressione ridotta: 37 mbar).

Per la categoria I3B / P (30), l'apparecchio deve utilizzare il regolatore a LPG 30 Mabar (pressione ridotta: 28-30 mbar).

Per la categoria I3B / P (50), l'apparecchio deve utilizzare il regolatore a LPG 50 Mabar (pressione ridotta: 50 mbar).

2, Il tubo deve essere conforme alla norma EN 16436 e la lunghezza del tubo non può superare 1,5 m.

3, Mantenere una distanza minima di 2m tra apparecchio e materiali combustibili non protetti.

4, Per cambiare la bombola del gas scegliere un'area ampia e ventilata, lontano da qualsiasi fonte di pericolo (candele, sigarette o altri apparecchi che producono fiamma).

5, Verificare che la guarnizione del regolatore sia montata correttamente e che sia in grado di adempiere alla sua funzione.

6, Non ostruire i fori di ventilazione dell'alloggiamento del bruciatore.

7, Dopo l'utilizzo e lo spegnimento, chiudere l'alimentazione del gas sulla bombola o dal regolatore.

8, In caso di perdite di gas, non utilizzare l'apparecchio, in questo caso l'alimentazione del gas deve essere interrotta e l'apparecchio sottoposto a rettifica prima del suo riutilizzo.

9, Controllare periodicamente l'integrità del tubo di alimentazione gas, almeno una volta al mese oppure ad ogni

cambio bombola). Se il tubo mostra segni di crepe, spaccature o altri deterioramenti, dev'essere subito sostituito con un nuovo tubo flessibile della stessa lunghezza e caratteristiche tecniche in accordo con le normative vigenti;

10, Leggere attentamente le istruzioni prima di installare ed utilizzare l'apparecchio.

11, Questo apparecchio e la bombola di alimentazione gas, devono essere installate in conformità con le normative vigenti del paese dove viene installato ed utilizzato.

12, Non ostruire mai i fori di ventilazione dell'alloggiamento vano bombola.

13, Non spostare l'apparecchio durante il suo funzionamento.

14, Chiudere la valvola della bombola del gas o del regolatore, prima di spostare l'apparecchio.

15, Il tubo gas dev'essere sostituito entro gli intervalli prescritti.

16, Utilizzare il tipo di gas ed il tipo di bombola specificato dal produttore per questo apparecchio.

17, In caso di forti raffiche di vento, spostare l'apparecchio su una superficie piana non inclinata.

18, Conservare il libretto istruzioni assieme all'apparecchio per la sua eventuale consultazione futura in caso di necessità.

19, Utilizzando sempre un regolatore per collegare la bombola del gas all'apparecchio.

20, Utilizzare solo il tipo di gas e il tipo di bombola specificato in queste istruzioni.

21, L'iniettore è assemblato solo dal produttore.

## DATI TECNICI

Il riscaldatore a gas è progettato per funzionare con i seguenti tipi di gas.

<b>Modello:</b>	<b>Qogir MKIII (ETNA)</b>		
<b>Categorie di apparecchi:</b>	<input type="checkbox"/> <b>I<sub>3+</sub></b>	<input type="checkbox"/> <b>I<sub>3B/P(30)</sub></b>	<input type="checkbox"/> <b>I<sub>3B/P(50)</sub></b>
<b>Tipo di gas:</b>	<b>Butano / Propano</b>	<b>Mistura LPG</b>	<b>Mistura LPG</b>
<b>Pressione del gas:</b>	<b>Butano: 28 – 30 mbar Propano: 37 mbar</b>	<b>28-30 mbar</b>	<b>50 mbar</b>
<b>Apporto termico totale:</b>	<b>7.3 kW (G30:531 g/h G31:522 g/h)</b>	<b>7.3 kW (531 g/h)</b>	<b>7.3 kW (531 g/h)</b>
<b>Dimensioni dell'iniettore:</b>	<b>1.32 mm ( Pilota: 0.25 mm )</b>	<b>1.32 mm ( Pilota: 0.25mm )</b>	<b>1.18 mm ( Pilota: 0.18mm )</b>
<b>Paesi di destinazione:</b>	<b>BE, CH, CY, CZ, ES, FR, GB, GR, IE, IT, LT, LU, LV, PT, SK, e SI</b>	<b>BE, BG, CY, DK, EE, FI, FR, HR, HU, IS, IT, LT, LU, MT, NL, NO, RO, SK, SI, SE e TR</b>	<b>AT, CH, DE e SK</b>
<b>PIN:</b>	<b>0063CS7870</b>		
<b>Numero di serie:</b>			
<b>Questo apparecchio non è destinato all'uso domestico.</b>			
<b>ATTENZIONE: Le parti accessibili possono essere molto calde, tenere lontani i bambini.</b>			
<b>Leggere le istruzioni prima di utilizzare l'apparecchio. L'apparecchio deve essere installato secondo le istruzioni e le normative vigenti.</b>			
<b>Chiudere la valvola della bombola del gas o del regolatore dopo l'uso.</b>			
<b>L'uso di questo apparecchio in ambienti chiusi può essere pericoloso ed è VIETATO.</b>			
<b>Da utilizzare all'aperto o in ambienti ampiamente ventilati.</b>			
<b>Un'area ampiamente ventilata deve avere almeno il 25 % della superficie aperta (la superficie è la somma della superficie delle pareti).</b>			
<b>CE 0063</b>			

# INIZIARE

**Si prega di leggere attentamente le istruzioni prima di utilizzare l'apparecchio.**

La stufa a gas arriverà in una scatola contenente l'apparecchio con il bruciatore già installato, le ruote piroettanti, i vetri di sicurezza circostanti, i letti a combustibile di vetro o di roccia lavica.

Rimuovere l'apparecchio dalla confezione. Posizionalo con cura sul pavimento, mantenendolo in posizione verticale per facilitare il montaggio.

Extreme care should be taken when handling the heater, to ensure the gas pipes, thermocouple lead, gas valve or burner are not damaged or loosened in anyway.

Prestare la massima attenzione quando si maneggia il riscaldatore, per garantire che i tubi del gas, il cavo della termocoppia, la valvola del gas o il bruciatore non siano danneggiati o allentati in alcun modo.

Nota: TUTTI i riscaldatori sono stati sottoposti a test di combustione e test di tenuta prima di lasciare la fabbrica. Sebbene ogni unità venga pulita, potrebbero esserci dei segni di bruciatura attorno ai getti di gas del pilota e del bruciatore principale.

## DOTAZIONI

Apparecchio	
Ruote	
Vetri e angolari di montaggio	
Letti con perle di vetro e pietra lavica	

# Disegno esploso

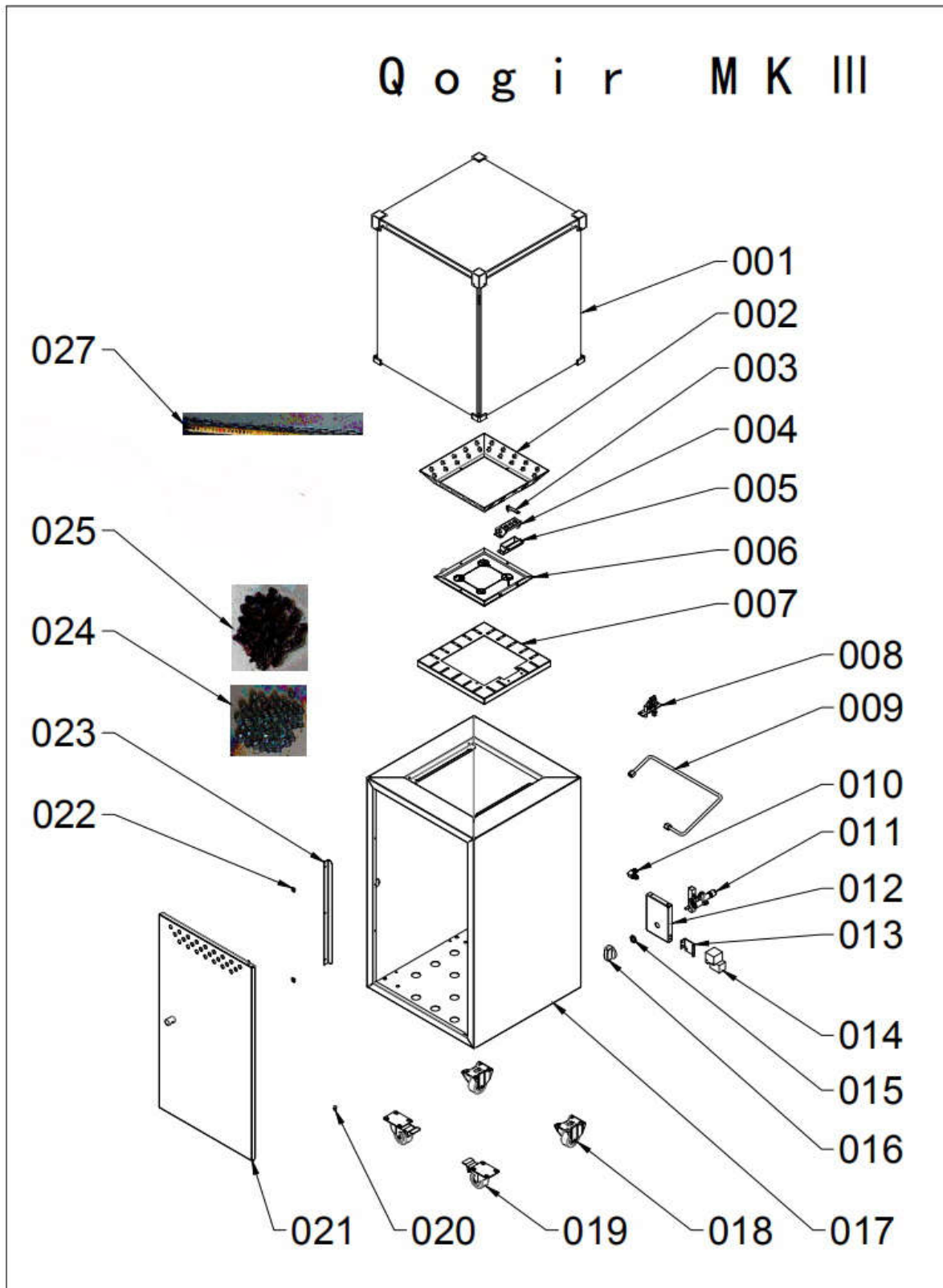

ELENCO COMPONENTI		
nr.	Descrizione	Q.tà
001	Copertura in vetro	1
002	Scudo del bruciatore	1
003	Ugello pilota	1
004	Protezione ugello pilota	1
005	Staffa di fissaggio ugello pilota	1
006	Bruciatore	1
007	Staffa di fissaggio bruciatore	1
008	Pilota	1
009	Tubo gas	1
010	Iniettore	1
011	Valvola gas	1
012	Staffa di fissaggio valvola gas	1
013	Staffa di fissaggio dell'antiribaltamento	1
014	Antiribaltamento	1
015	Dado fissaggio valvola	1
016	Manopola valvola gas	1
017	Vano porta bombola	1
018	Ruote fisse	2
019	Ruote girevoli	2
020	Cerniera	1
021	Portina	1
022	Magnete	2
023	Ferma porta	1
024	Perle di vetro	2.1 kg
025	Roccia lavica	1kg
027	Catena del serbatoio del gas	1

# MONTAGGIO

Estrarre l'apparecchio e tutte le sue parti dall'imballo e procedere come segue.

## PASSAGGIO 1 - Montare la maniglia sullo sportellino

Montare la maniglia sullo sportellino inserendo la vite nel foro predisposto sullo sportellino.



## PASSAGGIO 2 - Montare le ruote

In almeno due persone, appoggiare delicatamente a terra l'apparecchio, dal lato opposto allo sportello.

Fissare le ruote alla base utilizzando i dadi e le rondelle forniti a corredo.

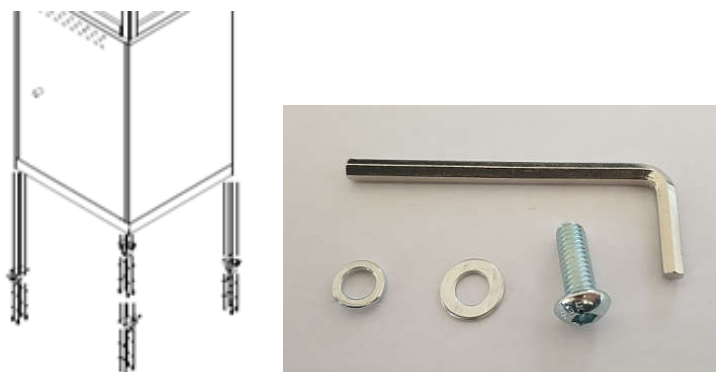

## PASSAGGIO 3 - Aggiunta perle di vetro o roccia lavica

**Nota:** per questo passaggio è necessario disporre di una piccola scala o piattaforma dato che devono essere installati dalla parte superiore dell'apparecchio.

### Vetro o pietra lavica nel bruciatore

Questo passaggio dev'essere svolto in uno spazio all'aperto.

Coprire il bruciatore con il vetro o la pietra lavica, NON ribaltare direttamente sul bruciatore il sacchetto che contiene il vetro o la roccia lavica, questo perché i sacchetti contengono polvere molto fine che potrebbe ostruire i getti del bruciatore. Vuotare il sacchetto in un contenitore, quindi posizionare a mano il vetro o la roccia nella vasca attorno al bruciatore. Assicurarsi che l'area intorno al pilota sia sempre libera per consentire il passaggio dell'aria ed il corretto funzionamento.

*Posizionamento di vetro o pietra lavica sul bruciatore: mantenere libera l'area pilota*



## PASSAGGIO 4 - Installazione del vetro di sicurezza perimetrale

Utilizzando una chiave a brugola, fissare il vetro di sicurezza attorno al bruciaotore, utilizzando gli angolari e le viti in dotazione. Con una chiave a brugola, fissare il vetro di copertura dell'apparecchio con gli angolari e le viti in dotazione. Si consiglia di effettuare questa operazione con l'aiuto di una seconda persona.

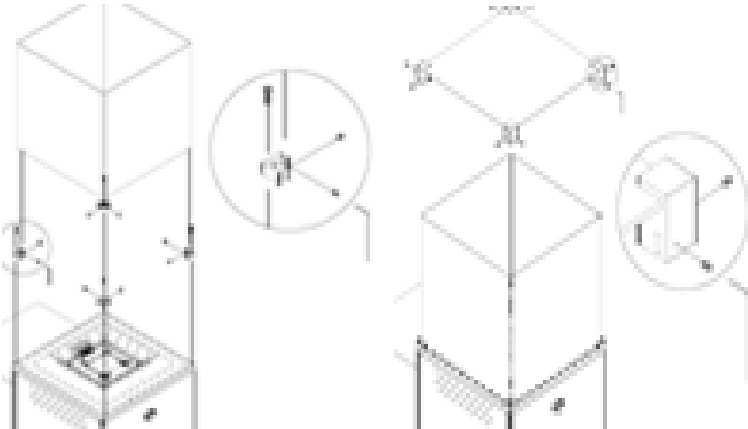

## DISEGNO DEL

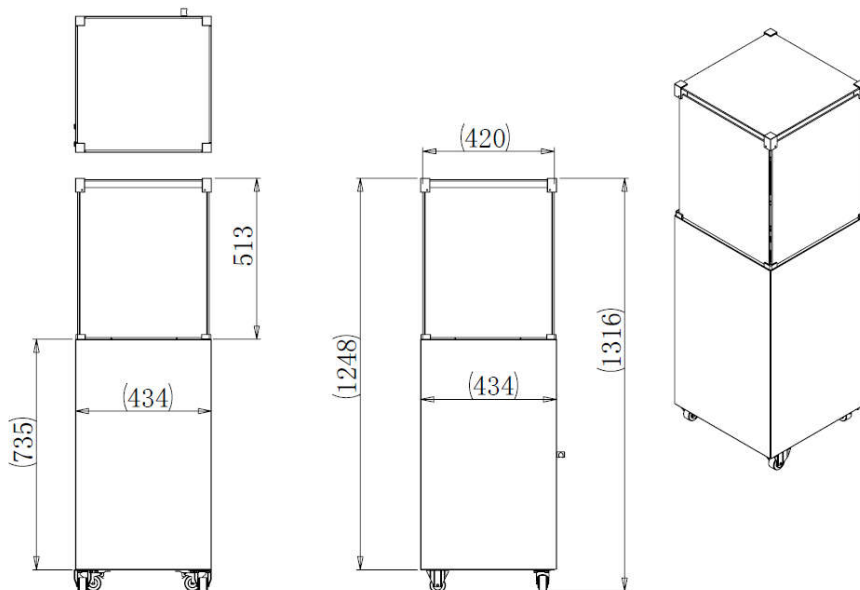

## POSIZIONAMENTO DELL'APPARECCHIO

- Il riscaldatore è solo per uso esterno. Accertarsi che sia sempre fornita un'adeguata ventilazione.
- Mantenere sempre una distanza adeguata dai materiali combustibili di almeno 2 metri.
  - Non posizionarlo vicino alla tua abitazione.
  - Non posizionarlo vicino ad un capannone, garage o recinzioni.
  - Non posizionarlo sotto ad una tettoia o alberi bassi sporgenti.
  - Non posizionarlo vicino a fonti di alimentazione elettrica o sotto il passaggio di cavi elettrici.
- L'apparecchio dev'essere posizionato su un terreno stabile e piano. Prima di accendere l'apparecchio, assicurarsi che le ruote siano bloccate, dopo il suo posizionamento.
  - L'apparecchio è dotato di dispositivo di spegnimento automatico in caso di un suo ribaltamento. Se l'apparecchio è inclinato, non è in posizione verticale o se dovesse cadere, il dispositivo di antiribaltamento blocca automaticamente l'alimentazione del gas e spegne l'apparecchio.
- Non utilizzare mai l'apparecchio in ambienti con polveri o materiali esplosivi o depositi in cui sono immagazzinati petrolio, altri liquidi e gas o materiali infiammabili.

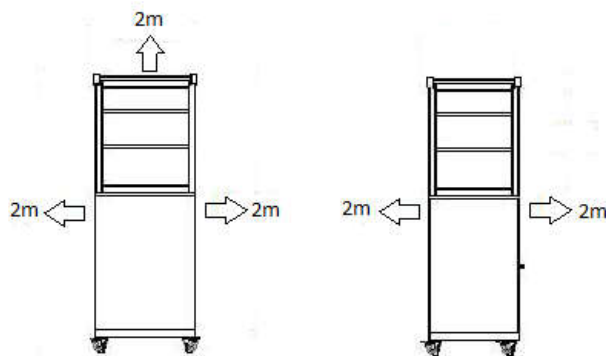

## Tubo flessibile del gas e regolatore

Regolatori e tubo flessibile gas, devono essere conformi alle norme EN16129, EN16436-1 e EN16436-2, in aggiunta alle normative nazionali applicabili attualmente in vigore.

### AVVERTENZA!

NON fare passare il tubo del gas direttamente sotto il bruciatore, evitare che tocchi qualsiasi parte del bruciatore. Posizionare il tubo flessibile in modo tale da non essere sottoposto a sforzi meccanici eccessivi o dove potrebbe essere a rischio danneggiamento.

## ALIMENTAZIONE GAS

- Utilizzare solo gas propano o butano.
- Utilizzare sempre il regolatore di pressione ed il tubo adeguati alla bombola del gas da utilizzare. Contattare il fornitore di gas locale per ulteriori consigli, se necessario.
- Bombe di gas ammaccate, arrugginite o danneggiate possono essere pericolose e devono essere controllate dal fornitore del gas prima di un loro eventuale utilizzo su questo apparecchio.
- Non utilizzare mai una bombola con valvola danneggiata.
- Non collegare mai una bombola di gas non adatta all'apparecchio.

### Dimensione massima della bombola del gas

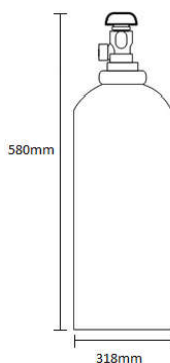

## Avviso- Catena bombola del gas

Quando la bombola del gas viene posizionata nel vano bombola, è necessario agganciare la catena nella portina come nella figura sottostante.



## PROVA DI TENUTA

I collegamenti gas presenti sull'apparecchio, sono sottoposti a prova di tenuta in fabbrica, prima della spedizione. Un test di tenuta completo dev'essere eseguito nel momento dell'installazione dell'apparecchio, per trovare eventuali danni dovuti alla spedizione.

- Preparare una soluzione di acqua e sapone che dovrà essere applicata con uno straccio sui collegamenti gas. In caso di perdite appariranno delle bolle di sapone.
- Il riscaldatore deve essere provato con una bombola piena.
- Assicurarsi che la valvola di controllo di sicurezza sia in posizione "OFF".
- Attivare l'alimentazione gas dalla bombola.
- In caso di perdita, chiudere l'alimentazione del gas. Stringere eventuali raccordi che perdono, poi accendere l'alimentazione del gas e ricontrollare.
- Non eseguire mai test di tenuta se stai fumando.

## PRIMA ACCENSIONE

- Aprire lo sportello del vano porta bombola ed inserire la bombola.
- Ruotare la manopola di controllo in senso orario in posizione "OFF".
- Collegare il regolatore alla bombola del gas.
- Aprire l'alimentazione gas sulla bombola. Verificare con acqua saponata eventuali perdite di gas tra la bombola e il regolatore.
- Spingere verso il basso la manopola di controllo e continuare a premere ruotando in senso antiorario in posizione " Ignition " (si sente un clic), si accende la fiamma pilota.
- Se non si sente il clic, ripetere questo processo. Quando si collega per la prima volta il riscaldatore alla bombola del gas, ci potrebbe essere aria nel tubo del gas o nel resto del sistema. Continuare a premere la manopola della valvola di controllo per circa 1 minuto per espellere l'aria e consentire al gas di entrare nel sistema.
- Una volta acceso il bruciatore pilota, tenere premuta la manopola di controllo per 5 secondi, poi rilasciarla.
- Se il bruciatore non rimane acceso, ripetere nuovamente i passaggi precedenti.
- Regolare l'impostazione del calore ruotando la manopola di controllo sulla posizione " High" o " Low".
- Per spegnere il riscaldatore, ruotare la valvola della bombola gas o del regolatore in posizione "OFF", poi ruotare la manopola di controllo sull'apparecchio in senso orario su "OFF".

### IMPORTANTE!

Se il bruciatore non si accende, ruotare la manopola della valvola di controllo in posizione "OFF" (in senso orario) e ruotare la valvola sulla bombola gas in posizione "OFF". Attendere 5 minuti prima di riprovare l'accensione.

## SPEGNIMENTO PER LUNGHI PERIODI

- Ruotare la manopola di comando sull'apparecchio in senso orario in posizione "OFF".
- Chiudere l'alimentazione del gas sulla bombola.
- Non lasciare incustodito l'apparecchio finché le fiamme non si sono completamente spente.
- Subito dopo aver spento l'apparecchio, non lasciare avvicinare i bambini poiché l'apparecchio rimarrà caldo per qualche tempo.
- Controllare che la valvola del gas sia a tenuta e non danneggiata. Se si sospetta un danno, chiamare

immediatamente un tecnico qualificato per le verifiche del caso e la sua sostituzione.

- Conservare le bombole di gas in aree sempre ben ventilate.
- Una volta che l'apparecchio si è raffreddato, può essere spostato in un luogo di deposito come un garage o un locale dedicato.
- Una volta che l'apparecchio si è raffreddato, è possibile utilizzare la copertura antipioggia per la sua protezione.

## **PULIZIA E MANUTENZIONE**

- Tutte le operazioni di pulizia devono essere eseguite quando l'apparecchio è spento e completamente freddo.
- Pulire le superfici con un panno morbido e umido.
- Non utilizzare soluzioni detergenti corrosive o combustibili.
- Coprire l'apparecchio se lasciato all'esterno quando non viene utilizzato per impedire alla pioggia di bagnare il bruciatore.
- Assicurarsi che il bruciatore sia sempre pulito e libero da materiali combustibili o sporco.
- La fuliggine può accumularsi sulle perle di vetro, sulle rocce laviche e sui tronchi di ceramica e potrebbe bloccare l'ugello pilota, quindi rimuovere perle o rocce e rimuovere la fuliggine con un panno umido.
- La fuliggine può accumularsi sui vetri che circondano il bruciatore. Le operazioni di smontaggio e pulizia devono essere eseguite da due persone per evitare la caduta accidentale dei vetri. Allentare tutte le brugole che fissano i vetri contro gli angolari cromati, smontare la copertura in vetro e pulire tutti i vetri dalla fuliggine utilizzando un panno morbido e umido, quindi riassemblare tutto con cura.
- Verificare che il tubo flessibile del gas sia integro e che non presenti crepe o segni di usura generale.
- Si consiglia di far controllare l'apparecchio da un tecnico qualificato almeno ogni 3 anni.
- Se l'ugello al bruciatore viene bloccato dalla fuliggine o altra sporcizia, rimuovere il letto di perle o roccia e pulire con un perno o una graffetta.
- Eseguire i passaggi di manutenzione sopra indicati con cadenza regolare per garantire il corretto funzionamento dell'apparecchio.

## **ANOMALIE E SOLUZIONI**

### **Il pilota non si accende o rimane acceso**

- Accertarsi che l'alimentazione del gas sia attivata e che la bombola non sia vuota.
- Premere più volte il pulsante di accensione. Assicurarsi di mantenere premuta la leva del gas principale per almeno 10 secondi.
- Se il pulsante di accensione rimane bloccato, lubrificare con WD40 mentre il riscaldatore non è acceso.
- Continuare a provare poiché l'aria può rimanere intrappolata nei tubi e può richiedere del tempo per essere eliminata dal circuito gas.
- Controllare che le perle di vetro, roccia di lava o altri detriti non coprano il pilota.
- Controllare se ci sono perdite dal tubo del gas. Sostituirlo se necessario.
- Provare ad accendere il pilota con un fiammifero o un accendino se l'elettrodo è bagnato o danneggiato (in questo caso provvedere immediatamente alla sua sostituzione).
- Accertarsi che l'apparecchio sia su una superficie piana e completamente verticale, potrebbe essersi attivato il dispositivo di sicurezza antiribaltamento.

## **Il bruciatore non si accende**

Quando il pilota è acceso, non ci dovrebbero essere motivi per cui il bruciatore principale non si accenda.

- Se il pilota è acceso ma il bruciatore non si accende, verificare che non vi siano troppi vetri o rocce laviche attorno al pilota.
- Se il pilota è acceso ma il bruciatore non si accende, si potrebbe danneggiare la valvola di controllo. Chiamare un tecnico qualificato per le opportune verifiche.
- Se il pilota non può accendere la fiamma, il dispositivo di interruzione ha interrotto l'alimentazione del gas. Attendere 3 minuti, quindi riprovare l'accensione del pilota.
- Accertarsi che l'apparecchio sia su una superficie piana e completamente verticale, potrebbe essersi attivato il dispositivo di sicurezza antiribaltamento.

## **Il bruciatore principale si spegne improvvisamente**

- Se il pilota si spegne per qualsiasi motivo (improvvisa raffica di vento o ha iniziato a piovere), l'alimentazione principale del gas si interromperà automaticamente.
- Ruotare la manopola di comando in posizione "OFF" e attendere per 3 minuti prima di riaccendere il pilota.
- La bombola del gas potrebbe essere vuota, quindi sostituirla con una piena.
- Accertarsi che l'apparecchio sia su una superficie piana e completamente verticale, potrebbe essersi attivato il dispositivo di sicurezza antiribaltamento.

## **RICAMBI**

<b>001A</b>	<b>Vetro superiore</b>
<b>001B</b>	<b>Vetro laterale</b>
<b>001B(Logo)</b>	<b>Vetro laterale con logo</b>
<b>001C</b>	<b>Morsetto del vetro superiore</b>
<b>001D</b>	<b>Morsetto del vetro inferiore</b>
<b>008</b>	<b>Pilota</b>
<b>009</b>	<b>Assemblaggio tubi in alluminio</b>
<b>010</b>	<b>Assemblaggio dell'iniettore</b>
<b>011</b>	<b>Valvola gas con adattatore</b>
<b>014</b>	<b>Interruttore di spegnimento rovesciato</b>
<b>016</b>	<b>Pomello</b>
<b>018</b>	<b>Ruote senza freno</b>
<b>019</b>	<b>Ruote con freno</b>
<b>024</b>	<b>Perle/set di vetro</b>
<b>025</b>	<b>Roccia/set di lavica</b>

**Nota: (se presente)**

Premere il freno sulle ruote (vedere la figura seguente), così non si muoverà.

Aperto:

Bloccato:



**Dispositivo di spegnimento antiribaltamento (se presente)**

Questo apparecchio è dotato di un dispositivo di sicurezza antiribaltamento che interrompe l'alimentazione del gas al pilota in caso di caduta accidentale.

Dispositivo antiribaltamento



## AVVERTENZE

### In caso di rottura del vetro

A) Se l'apparecchio non viene utilizzato, non toccare le schegge con le mani, rimuovere tutte le schegge con uno strumento per evitare di ferirsi e chiedere l'intervento di un professionista per installare un nuovo vetro.

B) Quando è in uso, chiudere il rubinetto della bombola gas, non toccare le schegge con le mani, rimuovere tutte le schegge con uno strumento per evitare di ferirsi e chiedere l'intervento di un professionista per installare un nuovo vetro.

# GARANZIA

Tutti gli apparecchi a gas ITALKERO hanno una garanzia di 24 mesi. In caso di problemi, contattare il rivenditore o il fornitore da cui è stato acquistato l'apparecchio. Si prega di citare il numero di serie, che si trova sull'etichetta sul retro della portina.

1. La garanzia copre l'apparecchio da difetti nei materiali e nella lavorazione per un'anno, a partire dalla data di acquisto del cliente finale.
2. Ai sensi della garanzia, l'utente finale è responsabile per i costi d'imballaggio e spedizione da e per ITALKERO. ITALKERO non risponde in caso d'imballaggio improprio dell'apparecchio con conseguenti danni durante il trasporto. Conservare tutti gli imballaggi originali insieme ai manuali, per restituire il prodotto nella confezione corretta.
3. ITALKERO risolverà il problema entro un ragionevole lasso di tempo dal punto di ricezione presso la nostra fabbrica.
4. La garanzia copre solo i difetti derivanti dall'uso normale del prodotto e non si applica a: a) manutenzione o modifica improprie e inadeguate; b) riparazioni eseguite da tecnici non qualificati; c) danni causati da manipolazione o installazione improprie; d) Funzionamento al di fuori delle specifiche del prodotto; e) danni fisici, danni accidentali, negligenza o abuso dell'utente; f) normale usura.
5. Se non viene riscontrato alcun difetto o se il problema è stato causato da terzi, errore dell'utente o danno fisico e uno qualsiasi dei motivi indicati nella sezione 4, verrà richiesto un addebito con la dizione: "nessun difetto riscontrato" e fatturati anche i costi di trasporto successivi. La conferma che questo addebito verrà effettuato entro 14 giorni dalla prova eseguita dell'articolo.
6. La garanzia si applica al proprietario originale dell'apparecchio e non è trasferibile.
7. ITALKERO si riserva il diritto di riparare o sostituire eventuali componenti difettosi. Le merci difettose possono essere sostituite con prodotti ricondizionati in fabbrica.
8. La garanzia è nulla se si tenta di riparare il sistema da una terza parte non qualificata o se il sistema viene mantenuto o modificato in modo inadeguato. Tutte le riparazioni e le sostituzioni avranno una garanzia di 90 giorni o la garanzia originale.
9. Questo documento non è una prova di acquisto o una prova di garanzia. Si prega di conservare la prova di acquisto.
10. La responsabilità totale si estende solo al prezzo di acquisto pagato per l'apparecchio, salvo laddove tale limitazione sia proibita dalla legge.
11. ITALKERO, in caso di reclamo in garanzia, si riserva il diritto di sostituire l'apparecchio in questione o di rimborsare il prezzo di acquisto dell'apparecchio.

## **Merci danneggiate durante il trasporto**

Se le merci sono visibilmente danneggiate al ricevimento, è importante firmare la riserva per le merci danneggiate all'arrivo con il corriere e poi contattare immediatamente il rivenditore o il fornitore.



# Italkero

## Chauffage de terrasse au gaz

### ETNA

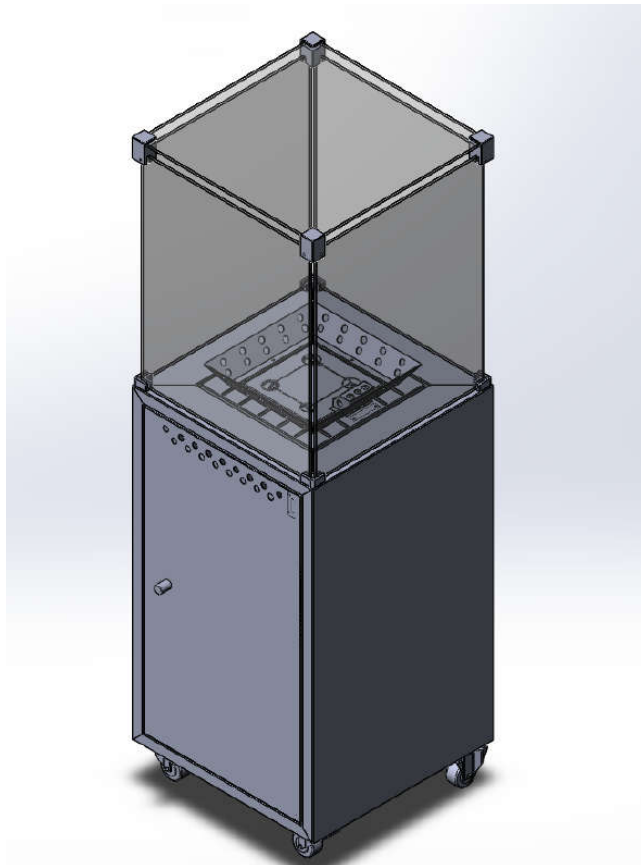

## Manuel d'utilisation(FR)

**Veillez lire le manuel AVANT de déballer ou d'installer le chauffage**

## TABLE DES MATIÈRES

Avertissement	3
Mise en marche	4
Ce qui est inclus	5
Procédures d'assemblage	6
Schéma du produit	8
Stand et emplacement du chauffage	9
Exigences en matière de gaz	9
Test de fuite	10
Allumage	10
Après usage et rangement	10
Nettoyage et entretien	11
Liste de vérification pour le dépistage de pannes	11
Pièces de rechange	13
Garantie	14
Coordonnées	15

# AVERTISSEMENT

## VEUILLEZ LIRE LES DIRECTIVES DE SÉCURITÉ SUIVANTES AVEC SOIN AVANT D'UTILISER ET D'INSTALLER L'APPAREIL SEUL UN TECHNICIEN COMPÉTENT PEUT EFFECTUER DES RÉPARATIONS.

- N'utilisez pas cet appareil à l'intérieur, pour éviter les risques de blessures ou de dégâts matériels. CET APPAREIL DOIT EXCLUSIVEMENT ÊTRE UTILISÉ À L'EXTÉRIEUR.
- Ne branchez pas le chauffage sur une alimentation en gaz tant qu'il n'a pas été complètement assemblé.
- Ce chauffage d'extérieur n'est pas prévu pour installation sur des véhicules et/ou bateaux de loisirs.
- L'appareil doit être placé sur une surface solide.
- L'entretien et les réparations doivent être effectués par un technicien compétent.
- Toute installation, modification ou réglage inadéquat peut entraîner des blessures ou des dégâts matériels.
- N'essayez pas de modifier l'unité de manière quelconque. Les modifications peuvent être dangereuses et ne sont pas autorisées.
- N'entreposez pas et n'utilisez pas de pétrole ou autres vapeurs ou liquides inflammables à proximité du chauffage.
- Le système de gaz (tuyau, régulateur, veilleuse ou brûleur) doit être inspecté dans son intégralité avant usage, en cas de fuite ou de détérioration, et au moins une fois par an par un technicien compétent.
- Tous les tests de fuite doivent être effectués à l'aide d'une solution savonneuse. N'utilisez jamais de flamme nue pour vérifier la présence éventuelle de fuites.
- N'utilisez pas le chauffage tant que toutes les connexions n'ont pas été testées en cas de fuite.
- Fermez le robinet de gaz si vous détectez une odeur de gaz et coupez immédiatement l'alimentation en gaz.
- Ne déplacez pas le chauffage pendant qu'il est en cours de fonctionnement.
- Ne déplacez pas le chauffage tant qu'il n'a pas totalement refroidi après avoir été mis à l'arrêt.
- Le compartiment des commandes, le brûleur et les voies d'air du chauffage doivent toujours être propres.
- Un nettoyage fréquent peut être nécessaire, selon les besoins.
- Toutes les bouteilles de gaz doivent être fermées lorsque le chauffage n'est pas en service.
- Vérifiez le chauffage immédiatement si l'un des cas suivants se produit :
  - Le chauffage n'atteint pas la température requise.
  - Le brûleur pétarade pendant son fonctionnement (un petit bruit est normal lorsque le brûleur est éteint).
  - Il y a une odeur de gaz et les extrémités des flammes du brûleur sont jaunes.
  - Le brûleur ne s'allume pas ou s'éteint continuellement.
- Le régulateur de gaz et l'ensemble du tuyau doivent se situer dans le compartiment où est installée la bouteille de gaz.
- Toute protection ou dispositif de protection qui a été enlevé pour procéder à l'entretien du chauffage doit être remis en place avant de réutiliser le chauffage.
- Les adultes et les enfants doivent rester à l'écart des surfaces chaudes pour éviter les blessures et les dégâts matériels. AVERTISSEMENT : Les pièces accessibles peuvent devenir très chaudes.
- Les enfants doivent être surveillés attentivement à tout moment lorsqu'ils se trouvent à proximité du chauffage.
- Les vêtements et autres matériaux inflammables ne doivent pas être suspendus sur le chauffage ou placés sur ou à proximité du chauffage.
- N'utilisez pas le chauffage comme appareil de cuisine quelconque.
- Ne jetez rien dans le chauffage.
- Ne laissez pas le chauffage sans surveillance pendant qu'il est en cours d'utilisation.
- N'utilisez pas le chauffage s'il fait un vent excessif.
- N'utilisez pas le chauffage dans des conditions pluvieuses excessives, pour éviter d'en endommager les composants.
- Veillez à ce que l'alimentation en gaz soit isolée et coupée lorsque le chauffage n'est pas en service et vérifiez que la valve de contrôle du gaz est en position ARRÊT.
- Respectez toutes les instructions concernant l'utilisation de bouteilles de GPL et de butane. Veuillez contacter votre fournisseur de gaz local pour tous renseignements complémentaires éventuels.
- AVERTISSEMENT : Les flammes du chauffage sont pratiquement invisibles à la lumière directe du soleil.

## AVERTISSEMENT :

1. Le régulateur doit être conforme à la norme EN16129 :
  - Pour la catégorie I3+ : détendeur pour butane à 30 mBar (pression réduite : 28 à 30 mBar) ou détendeur pour propane à 37 mBar (pression réduite : 37 mBar).
  - Pour la catégorie I3B/P(30) : détendeur pour GPL à 30 mBar (pression réduite : 28 à 30 mBar).
  - Pour la catégorie I3B/P(50) : détendeur pour GPL à 50 mBar (pression réduite : 50 mBar).
2. Le tuyau doit être conforme à la norme EN 16436 et la longueur du tuyau ne doit pas être supérieure à 1,5 mètre.
3. Les matériaux combustibles non protégés doivent se trouver à une distance minimum de 2 mètres.
4. Pour remplacer la bouteille de gaz, il est impératif de le faire dans un local bien aéré, à l'écart de toutes sources d'allumage (flammes nues, bougies, cigarettes ou de tous autres appareils produisant des flammes).
5. Il faut vérifier le détendeur pour s'assurer que le joint est correctement posé et capable de remplir sa fonction.
6. N'OBSTRUEZ PAS les orifices de ventilation du caisson de la bouteille.
7. Après usage, fermez l'arrivée du gaz au niveau du robinet de la bouteille de gaz ou du détendeur.
8. En cas de fuite de gaz, N'UTILISEZ PAS l'appareil. Si l'appareil est en cours de fonctionnement, fermez IMMÉDIATEMENT l'arrivée du gaz.  
**REMARQUE** : Il est impératif de vérifier et de réparer l'appareil avant de le ré-utiliser.
9. Vérifiez le tuyau ou le flexible au moins une fois par mois, et à chaque remplacement de la bouteille.  
**REMARQUE** : S'il y a des traces de fendillement, de fissures ou toute autre détérioration, il est IMPÉRATIF de le changer IMMÉDIATEMENT avant de le ré-utiliser.
10. Avant l'installation et l'utilisation, lisez attentivement cette notice jusqu'à la fin.
11. Il faut installer l'appareil et ranger la bouteille de gaz conformément aux règlements applicables.
12. NE déplacez PAS l'appareil en cours de fonctionnement.
13. Avant de déplacer l'appareil, fermez l'arrivée du gaz au niveau du robinet de la bouteille de gaz ou du détendeur.
14. Il faut remplacer le tuyau ou le flexible au moins une fois par an.
15. N'utilisez que le type de gaz et le type de bouteille spécifiés par le fabricant.
16. Par vent fort, veillez à protéger l'appareil pour éviter qu'il ne bascule ou qu'il ne tombe.
17. Conservez cette notice afin de pouvoir vous y référer ultérieurement.
18. NE raccordez PAS la bouteille de gaz directement à l'appareil sans le détendeur approprié.
19. Utilisez uniquement l'injecteur de gaz qui est fourni et assemblé par le fabricant.

## Spécifications

Le chauffage au gaz est conçu pour fonctionner avec les types de gaz suivants.

<b>Modèle :</b>	Qogir MKIII (ETNA)		
<b>Catégories de gaz :</b>	<input type="checkbox"/> I3+	<input type="checkbox"/> I3B/P(30)	<input type="checkbox"/> I3B/P(50)
<b>Type de gaz :</b>	<b>Butane / Propane</b>	<b>Mélanges GPL</b>	<b>Mélanges GPL</b>
<b>Pression du gaz :</b>	<b>Butane : 28 – 30 mbar Propane : 37 mbar</b>	<b>28 - 30 mbar</b>	<b>50 mbar</b>
<b>Apport thermique total :</b>	<b>7,3 kW (G30:531 g/h G31:522 g/h)</b>	<b>7,3 kW (531 g/h)</b>	<b>7,3 kW (531 g/h)</b>
<b>Taille de l'injecteur :</b>	<b>1,32 mm (Veilleuse : 0,25 mm)</b>	<b>1,32 mm (Veilleuse : 0,25mm)</b>	<b>1,18 mm (Veilleuse : 0,18mm)</b>
<b>Pays de destination :</b>	<b>BE, CH, CY, CZ, ES, FR, GB, GR, IE, IT, LT, LU, LV, PT, SK et SI</b>	<b>BE, BG, CY, DK, EE, FI, FR, HR, HU, IS, IT, LT, LU, MT, NL, NO, RO, SK, SI, SE et TR</b>	<b>AT, CH, DE et SK</b>
<b>PIN :</b>	<b>0063CS7870</b>		
<b>Numéro de série :</b>			
<b>Cet appareil n'est pas destiné à un usage domestique.</b>			
<b>AVERTISSEMENT : Les pièces accessibles peuvent devenir très chaudes. Tenez hors de portée des enfants en bas âge.</b>			
<b>Veillez lire les instructions avant d'utiliser cet appareil. L'appareil doit être installé conformément aux instructions et aux réglementations locales.</b>			
<b>Après usage, fermez le robinet de la bouteille de gaz ou le régulateur.</b>			
<b>L'utilisation de cet appareil dans des zones encloses peut être dangereuse et est INTERDITE.</b>			
<p><b>Pour utilisation en plein air ou dans les zones bien aérées. Au moins 25 % de la superficie d'une zone bien aérée doit être ouverte. La superficie est la somme de la superficie des murs.</b></p>			
			

## MISE EN MARCHÉ

**Veillez lire les instructions attentivement avant d'utiliser l'appareil.**

Le chauffage au gaz sera livré dans une caisse qui contiendra l'appareil avec le brûleur déjà installé, des roulettes, un vitrage de sécurité, un régulateur de propane standard, des lits combustibles à roches volcanique et verre, et une housse de protection contre la pluie. Elle contiendra également un ensemble de bûche en céramique si vous avez commandé l'option bûche et brûleur à plateau.

Sortez l'appareil de son emballage. Placez-le soigneusement sur le sol, en le maintenant en position verticale pour en faciliter l'assemblage.

Prenez un soin tout particulier lors de la manipulation du chauffage, pour ne pas endommager ou desserrer les tuyaux de gaz, le fil du thermocouple, le robinet de gaz ou le brûleur.

NB : Tous les chauffages ont subi un test de combustion avant de quitter l'usine. Même si chaque unité a été nettoyée, il se peut que des traces de brûlure soient visibles autour de la veilleuse et des jets de gaz du brûleur.

## CE QUI EST INCLUS

Chauffage	
Vitrage de sécurité et fixations	
Roulettes	
Verre, roche volcanique, lits combustibles à bûche céramique	

# Dessin d'explosion

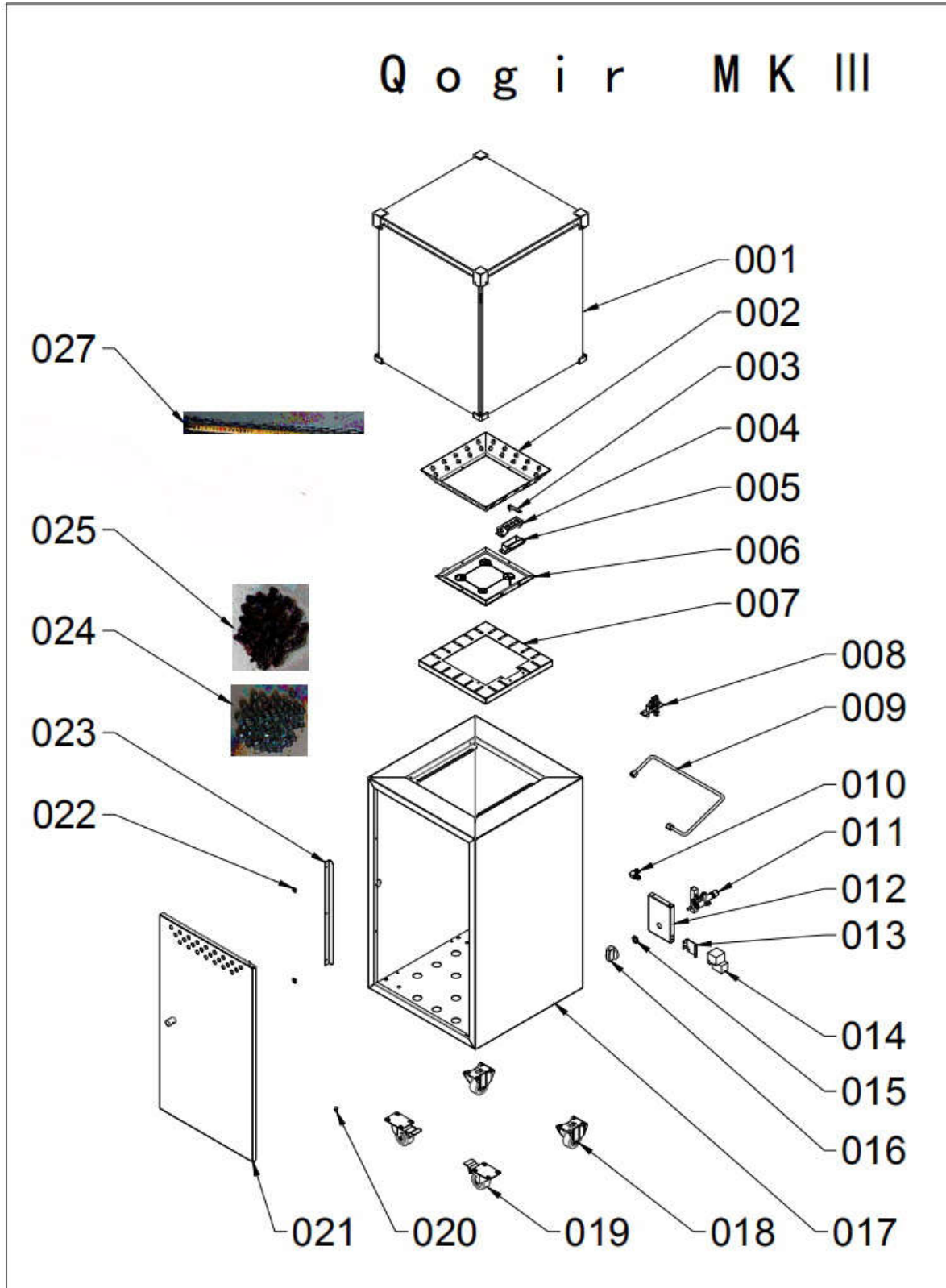

Qogir MKIII(ETNA) Liste de pièces

No.de pièce	Nom de pièces	QTY
001	Assemblage du verre supérieur	1
002	Bouclier de brûleur	1
003	Guide de flamme	1
004	Bouclier pilote	1
005	Support pilote	1
006	Brûleur	1
007	Support de brûleur	1
008	Pilote	1
009	Assemblage de tuyaux en aluminium	1
010	Assemblage d'injecteur	1
011	Valve de gaz	1
012	Support de valve à gaz	1
013	Support de l'interrupteur à éteindre le renversement	1
014	Interrupteur à éteindre le renversement	1
015	Écrou à fixer valve à gaz	1
016	Bouton	1
017	Assemblage de l'armoire de base	1
018	Roues sans frein	2
019	Roues avec frein	2
020	Charnière	1
021	Assemblage de porte	1
022	Corps magnétique	2
023	Butée de porte	1
024	Billes en verre	2.1 kg
025	Roche de lave	1kg
027	Chaîne de réservoir de gaz	1

## PROCÉDURES D'ASSEMBLAGE

Sortez le corps du chauffage et toutes les pièces de la caisse, et suivez les procédures ci-dessous :

### ÉTAPE 1 - Installation de la poignée du compartiment

Fixez la poignée à visser du compartiment dans le trou situé sur le panneau arrière.

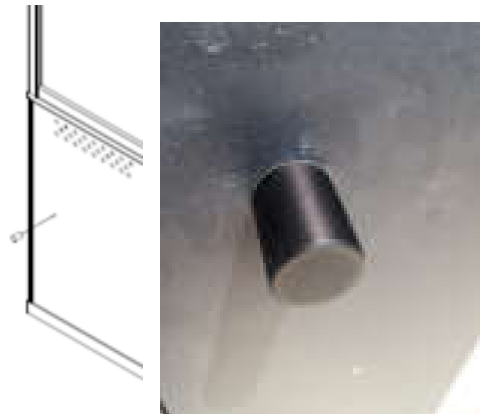

### ÉTAPE 2 - Installation des roulettes

Inclinez doucement l'appareil sur son côté, à l'aide d'au moins une autre personne, pour fixer les roulettes en place. Utilisez une clé à molette pour fixer les roulettes au socle de l'appareil, à l'aide des écrous et rondelles fournis.

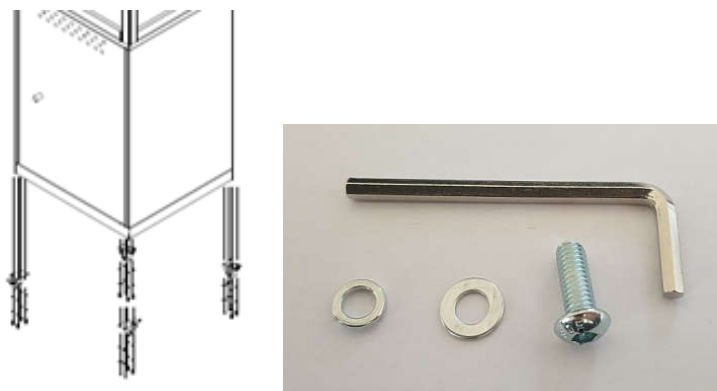

### ÉTAPE 3 - Installation du lit combustible

#### Option 1 - Verre ou roches volcaniques pour brûleur en étoile ou à plateau

Ceci doit être fait à l'extérieur.

Couvrez le brûleur avec les roches volcaniques ou le verre. NE VERSEZ pas le contenu du sac de roches volcaniques ou de verre sur le brûleur car il contient généralement une fine poussière qui risque de colmater les jets du brûleur. Il vaut mieux vider le sac dans un récipient adéquat et ensuite placer le verre ou les roches manuellement autour du brûleur. Veillez à ce que la zone qui entoure la veilleuse soit dégagée pour permettre le passage d'air.

*Positionnement des roches volcaniques ou du verre sur le brûleur - Maintenez la veilleuse dégagée.*



## ÉTAPE 4 - Installation du vitrage de sécurité

Utilisez une clé hexagonale pour fixer le vitrage de sécurité avec les fixations et vis fournies autour des côtés du brûleur. Ensuite, utilisez la clé hexagonale pour fixer le vitrage de sécurité supérieur sur le dessus de l'appareil, à l'aide des fixations et vis fournies. Ceci nécessitera deux personnes.

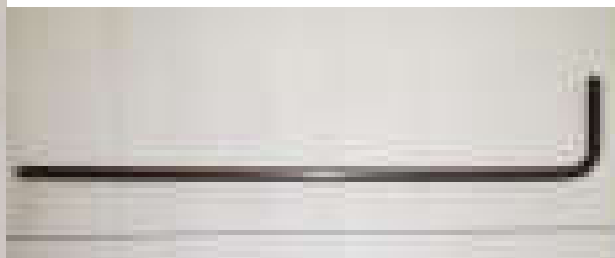
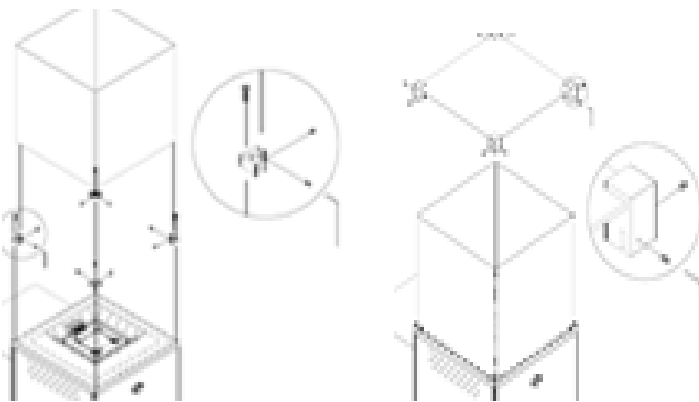

## SCHÉMA DU PRODUIT

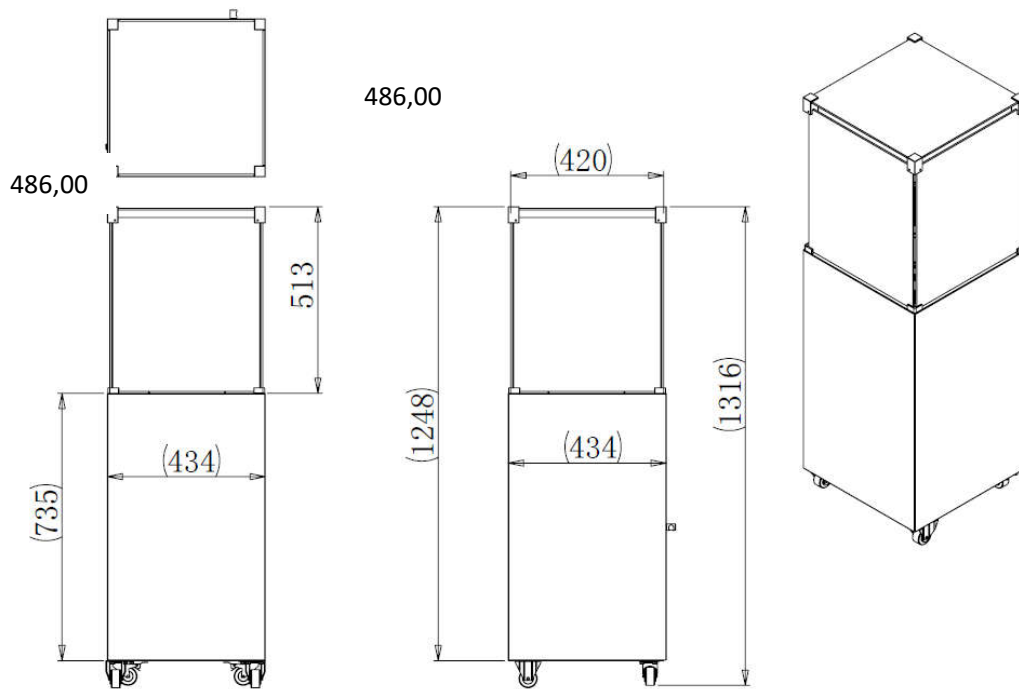

## STAND ET EMPLACEMENT DU CHAUFFAGE

- Le chauffage est exclusivement prévu pour utilisation à l'extérieur. Veillez toujours à ce qu'il y ait une ventilation suffisante.
- Maintenez toujours une distance minimum de 2 mètres par rapport aux matériaux combustibles.
  - Ne placez pas le chauffage à proximité de votre maison.
  - Ne placez pas le chauffage à proximité de cabanes, garages ou palissades.
  - Ne placez pas le chauffage sous une toiture ou des arbres bas.
  - Ne placez pas le chauffage à proximité de sources d'alimentation ou sous des câbles électriques en suspension.
- Le chauffage doit être placé sur une surface ferme et stable. Vérifiez que les roulettes sont bloquées en place.
  - L'appareil est équipé d'un "dispositif de mise à l'arrêt en cas de retournement". Si l'appareil est incliné ou qu'il ne tient pas verticalement et qu'il tombe, ce dispositif coupe automatiquement l'alimentation en gaz et l'appareil se met à l'arrêt.
- N'utilisez jamais le chauffage dans une atmosphère explosive où sont entreposés du pétrole ou d'autres gaz et liquides inflammables.

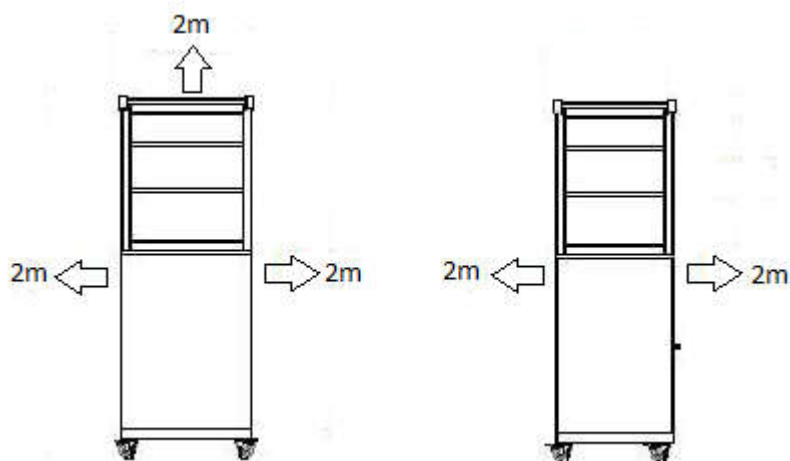

## Tuyau à gaz et régulateur

En plus des réglementations nationales applicables, les tuyaux à gaz et les régulateurs doivent être conformes aux EN16129, EN16436-1 et EN16436-2.

### Le tuyau de gaz

Il est extrêmement important de NE PAS acheminer le tuyau de gaz directement sous le brûleur. Ne laissez pas le tuyau entrer en contact avec une partie quelconque du brûleur ou du chauffage. Le tuyau doit être positionné de manière à ne pas être assujéti à une fatigue excessive ou à ne pas se trouver à un endroit où il risque d'être endommagé.

### EXIGENCES EN MATIÈRE DE GAZ

- Utilisez uniquement du butane ou du propane.
- Utilisez toujours le régulateur de pression qui convient et un tuyau adapté à la bouteille de gaz. Veuillez contacter votre fournisseur de gaz local pour tous renseignements complémentaires éventuels.
- Les bouteilles de gaz cabossées, rouillées ou endommagées peuvent être dangereuses et doivent être vérifiées par votre fournisseur de gaz.
- N'utilisez jamais de bouteille de gaz dont la connexion du robinet est endommagée.
- Ne raccordez jamais de bouteille de gaz sans régulateur au chauffage.

### Taille maximum de la bouteille de gaz

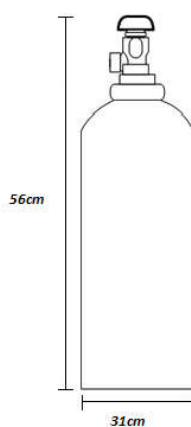

## Annonce-Chaine de bouteille de gaz

Lorsque la bouteille de gaz est mise dans l'armoire, il faut la fixer sur la chaîne de porte comme la photo cidessous.



## TEST DE FUITE

Les connexions de gaz du chauffage subissent un test de fuite en usine avant leur expédition. Un test de fuite complet doit être effectué au moment de l'installation, en cas de mauvaise manipulation éventuelle en transit ou d'une pression excessive appliquée au chauffage.

- Fabriquez une solution savonneuse avec une dose de détergent liquide et une dose d'eau. La solution savonneuse doit être appliquée à l'aide d'un vaporisateur, d'un pinceau ou d'un chiffon. Des bulles de savon se formeront en cas de fuite.
- Le chauffage doit être vérifié avec une bouteille de gaz pleine.
- Veillez à ce que le robinet de contrôle de sécurité soit en position ARRÊT (OFF).
- Mettez l'alimentation en gaz de la bouteille en position MARCHÉ (ON).
- En cas de fuite, coupez l'alimentation en gaz. Serrez les raccords qui fuient, ouvrez à nouveau l'alimentation en gaz et faites une autre vérification.
- N'effectuez jamais un test de fuite en fumant.

## ALLUMAGE

- Ouvrez la porte du compartiment et placez la bouteille de gaz à l'intérieur du compartiment.
- Tournez le bouton de contrôle dans le sens des aiguilles d'une montre, jusqu'à la position "ARRÊT" (OFF).
- Connectez le régulateur à la bouteille de gaz.
- Tournez l'alimentation en gaz à "MARCHÉ" (ON) sur la bouteille. Vérifiez la présence éventuelle de fuites de gaz entre la bouteille et le régulateur, à l'aide d'eau savonneuse.
- Appuyez sur le bouton de commande et maintenez-le enfoncé tout en le tournant dans le sens contraire des aiguilles d'une montre jusqu'à la position "allumage" (ignition). Vous entendrez un déclic et la veilleuse s'allumera.
- Si vous n'entendez pas le déclic, recommencez. À noter que lorsque vous connectez pour la première fois le chauffage à la bouteille de gaz, il y aura de l'air dans le tuyau de gaz ou dans le reste du système. Continuez d'appuyer sur le bouton de la valve de contrôle pendant environ 1 minute pour vidanger l'air et laisser le gaz entrer dans le système.
- Lorsque la veilleuse est allumée, maintenez le bouton de contrôle enfoncé pendant 5 secondes avant de le relâcher.
- Si le brûleur ne reste pas allumé, recommencez les étapes ci-dessus.
- Ajustez le réglage de la chaleur en tournant le bouton de contrôle au niveau "Haut" (high) ou "Bas" (low).
- Pour mettre le chauffage à l'arrêt, mettez le robinet de la bouteille de gaz ou l'interrupteur du régulateur en position "ARRÊT" (OFF) et tournez ensuite le bouton de la valve de contrôle de l'appareil dans le sens des aiguilles d'une montre, en position ARRÊT (OFF).

### AVERTISSEMENT :

Si le brûleur ne s'allume pas, tournez le bouton de la valve contrôle à l'ARRÊT (dans le sens des aiguilles d'une montre) et mettez également le robinet de la bouteille de gaz à l'ARRÊT (OFF). Attendez cinq minutes avant d'essayer une nouvelle fois d'allumer le chauffage, en suivant la séquence d'allumage.

## APRÈS USAGE ET RANGEMENT

- Tournez le bouton de contrôle de l'appareil dans le sens des aiguilles d'une montre, jusqu'à la position "ARRÊT" (OFF).
- Tournez l'alimentation en gaz à l'ARRÊT (OFF) sur la bouteille.

- Ne quittez pas la zone tant que les flammes ne sont pas toutes éteintes.
- Les enfants ne doivent pas rester sans surveillance juste après l'extinction du chauffage car ce dernier continuera d'être chaud pendant un certain temps.
- Vérifiez le robinet de gaz pour vous assurer qu'il n'est pas desserré ou endommagé. Si vous soupçonnez une détérioration, le robinet doit être remplacé par un technicien compétent.
- Entreposez toujours les bouteilles de gaz dans un endroit bien aéré.
- Lorsque le chauffage a refroidi, il peut être déplacé ailleurs, par exemple dans un garage ou une cabane.
- Lorsque le chauffage a refroidi, il est possible de le recouvrir d'une housse de protection contre la pluie, en toute sécurité.

### **NETTOYAGE ET ENTRETIEN**

- Veillez toujours à effectuer le nettoyage quand le chauffage est à l'arrêt et froid.
- Essuyez les surfaces avec un chiffon doux et humide.
- N'utilisez pas de solutions de nettoyage corrosives ou combustibles.
- Maintenez le chauffage couvert à l'extérieur lorsqu'il n'est pas en service, pour empêcher que la pluie ne bloque les jets du brûleur.
- Assurez-vous de maintenir les brûleurs propres et libres de matériaux combustibles et de saletés.
- La suie peut s'accumuler sur les perles de verre, les roches volcaniques et les bûches en céramique. Ceci peut colmater les jets du brûleur, alors assurez-vous d'enlever le lit combustible et de l'essuyer avec un chiffon humide pour éliminer la suie.
- La suie peut s'accumuler sur le vitrage de sécurité. Enlevez soigneusement le verre de son support, à l'aide d'un tournevis, essuyez la suie avec un chiffon doux et humide, et remettez soigneusement en place. Deux personnes seront peut-être nécessaires pour la dépose et le remontage du vitrage de sécurité.
- Veillez à ce que l'état du tuyau de gaz soit adéquat et ne présente aucun signe de fissure ou d'usure générale.
- Il est conseillé de faire vérifier l'appareil tous les trois ans par un technicien compétent.
- Si les jets du brûleur sont colmatés par la suie ou un autre type de saleté, enlevez le lit combustible et nettoyez les jets à l'aide d'une aiguille ou d'un trombone. Vérifiez que le brûleur est éteint.
- Effectuez les étapes de maintenance ci-dessus à intervalles réguliers.

### **LISTE DE VÉRIFICATION POUR LE DÉPISTAGE DE PANNES**

#### **La veilleuse ne s'allume pas ou ne reste pas allumée**

- Vérifiez que l'alimentation en gaz est ouverte et que la bouteille n'est pas vide.
- Appuyez à plusieurs reprises sur le bouton d'allumage. Assurez-vous d'enfoncer le levier de gaz pendant au moins 10 secondes.
- Si le bouton d'allumage reste coincé, graissez-le avec du WD40 quand le chauffage n'est pas allumé.
- Persévérez car il se peut que de l'air soit coincé dans les tuyaux. Il faut parfois attendre un certain temps pour vidanger tout l'air du système.
- Vérifiez que le verre ou les roches volcaniques ou autres débris ne recouvrent pas la veilleuse.
- Vérifiez que toutes les connexions sont bien serrées.
- Vérifiez qu'il n'y a pas de fuite au niveau du tuyau de gaz. Remplacez si nécessaire.
- Essayez d'allumer la veilleuse avec une allumette ou un briquet si l'électrode de l'étincelle est mouillée ou endommagée.
- Vérifiez que l'appareil est sur une surface plate et qu'il est bien vertical, sinon il se peut que le "Dispositif de mise à l'arrêt en cas de retournement" ait été déclenché.

### Le brûleur ne s'allume pas

Lorsque la veilleuse est allumée, il n'y a aucune raison pour que le brûleur principal ne s'allume pas.

- Si la veilleuse est allumée mais que le brûleur ne s'allume pas, vérifiez s'il n'y a pas trop de verre ou de roches volcaniques autour de la veilleuse. Ceci pourrait bloquer la veilleuse et empêcher qu'elle n'allume le brûleur principal.
- Si la veilleuse est allumée mais que le brûleur ne s'allume pas, il se peut que la valve de contrôle soit endommagée. Elle devra être remplacée par un technicien compétent.
- Si la veilleuse n'est pas allumée, l'appareil de contrôle de la flamme a coupé l'alimentation en gaz. Attendez 3 minutes et réessayez d'allumer la veilleuse.
- Vérifiez que l'appareil est sur une surface plate et qu'il est bien vertical, sinon il se peut que le "Dispositif de mise à l'arrêt en cas de retournement" ait été déclenché.

### Le brûleur principal s'éteint soudainement.

- Si la veilleuse est éteinte pour une raison quelconque (coup de vent soudain ou s'il commence à pleuvoir), l'alimentation en gaz principale sera automatiquement coupée.
- Tournez le levier de contrôle en position ARRÊT (OFF) et attendez 3 minutes avant de rallumer la veilleuse.
- Lorsque la veilleuse est allumée, le brûleur principal fonctionnera.
- Il se peut que la bouteille de gaz soit vide. Dans ce cas, remplacez-la par une bouteille pleine.
- Vérifiez que l'appareil est sur une surface plate et qu'il est bien vertical, sinon il se peut que le "Dispositif de mise à l'arrêt en cas de retournement" ait été déclenché.

## Pièces de rechange

<b>001A</b>	Verre supérieur
<b>001B</b>	Verre latéral
<b>001B(Logo)</b>	Logo ceinture de verre latérale
<b>001C</b>	Clip de verre supérieur
<b>001D</b>	Clip en verre inférieur
<b>008</b>	Pilote
<b>009</b>	Assemblage de tuyaux en aluminium
<b>010</b>	Assemblage d'injecteur
<b>011</b>	Valve de gaz
<b>014</b>	Interrupteur à éteindre le renversement
<b>016</b>	Bouton
<b>018</b>	Roues sans frein
<b>019</b>	Roues avec frein
<b>024</b>	Billes en verre
<b>025</b>	Roche de lave

**Remarque: (Si applicable)**

Appuyer le frein sur les roulettes(Voir la photo cidessous), l'appareil de chauffage ne bougera pas.

Ouvrir:



Fermé:



Renverser le dispositif d'arrêt (Si applicable)

Nous avons déjà un interrupteur de renversement sur le produit. Il va couper l'alimentation de gaz du pilote quand l'appareil de chauffage tombe(L'interrupteur de renversement est comme la photo cidessous.)pour Kongur 425P,Kongur 425T,Q9,Lhotse 817 qui ne sont pas équipés d'interrupteur de renversement.Veuillez accorder plus d'attention à la stabilité du produit lors d'utilisation.

**Avertissement:**

**Comment faire en cas de casse du verre de l'appareil de chauffage:**

- a. Si l'appareil de chauffage n'est pas en état d'utilisation, ne pas toucher les fragments avec les mains, nettoyer tous les fragments avec l'outil pour que personne ne soit blessé. Après, demander à un homme professionnel d'installer un nouveau verre.**
- b. Si l'appareil de chauffage est en train de fonctionner, il faut éteindre le cylindre et contrôler la vanne immédiatement , nettoyer tous les fragments avec l'outil pour que personne ne soit blessé. Après, demander à un homme professionnel d'installer un nouveau verre.**

### **GARANTIE DES CHAUFFAGES D'EXTÉRIEUR ITALKERO**

Tous les appareils de chauffage au gaz ITALKERO sont couverts par une garantie limitée de 24 mois. En cas de problème, veuillez contacter le détaillant où fournisseur qui vous a procuré l'appareil. Veuillez indiquer le numéro de série, que vous trouverez sur l'étiquette au verso de la porte.

13. La garantie protège l'utilisateur de l'appareil contre les vices de matériaux et de main d'œuvre pendant une période d'un an à compter de la date d'achat par le client.
14. En vertu de la garantie, l'utilisateur est responsable du coût d'emballage et d'expédition de l'unité à ITALKERO. ITALKERO décline toute responsabilité si l'appareil est endommagé en transit en raison d'un emballage inadéquat. Veuillez conserver l'emballage d'origine ainsi que les manuels, car cela vous aidera à renvoyer le produit dans l'emballage qui convient.
15. ITALKERO rectifiera le problème dans des délais raisonnables à partir du moment où il arrive dans notre usine.
16. La garantie couvre uniquement les vices qui se manifestent suite à une utilisation normale du produit, et ne s'applique pas en cas de a) maintenance ou modification inadéquate ou incorrecte, b) réparations effectuées par un technicien incompetent, c) dommages résultant d'une mauvaise manipulation ou installation, d) fonctionnement ne respectant pas les spécifications du produit, e) dommages physiques ou accidentels, cas de négligence ou usage abusif par l'utilisateur, f) usure normale.
17. Si aucun problème n'est détecté ou si le problème a été causé par un tiers, une erreur de l'utilisateur, des dommages physiques ou l'une des raisons indiquées en section 4, des frais "aucun problème trouvé" et des frais de transport ultérieurs seront facturés. La confirmation de ces frais sera fournie dans un délai de 14 jours à compter des essais effectués sur l'unité.
18. La garantie s'applique au propriétaire d'origine de l'appareil et elle n'est pas transférable.
19. ITALKERO se réserve le droit de réparer ou de remplacer les composants défectueux. Les produits défectueux peuvent être remplacés par des produits remis à neuf en usine.
20. La garantie sera nulle en cas de tentative de réparation du système par un tiers incompetent, ou si le système est mal ou incorrectement entretenu ou modifié. Toutes les réparations et les remplacements seront accompagnés d'une garantie de 90 jours ou du reste de la garantie d'origine, la durée la plus longue prévalant.
21. ITALKERO se réserve le droit de remplacer tout produit abandonné qui est toujours sous garantie par le produit de la spécification équivalente la plus proche.
22. Ce document ne constitue pas une preuve d'achat ou de garantie. Conservez votre justificatif d'achat.
23. La responsabilité totale se limite au prix d'achat payé pour l'appareil, à moins qu'une telle limitation ne soit interdite par la loi.
24. En cas de réclamation sous garantie, ITALKERO se réserve le droit de remplacer l'appareil en question ou de rembourser le prix d'achat de l'appareil.

#### **Biens endommagés en transit**

Si les biens sont visiblement endommagés au moment de leur réception, il est important de le signaler sur la documentation du transporteur et ensuite de contacter immédiatement le revendeur ou le fournisseur.



# Italkero

Estufa de exterior

## ETNA

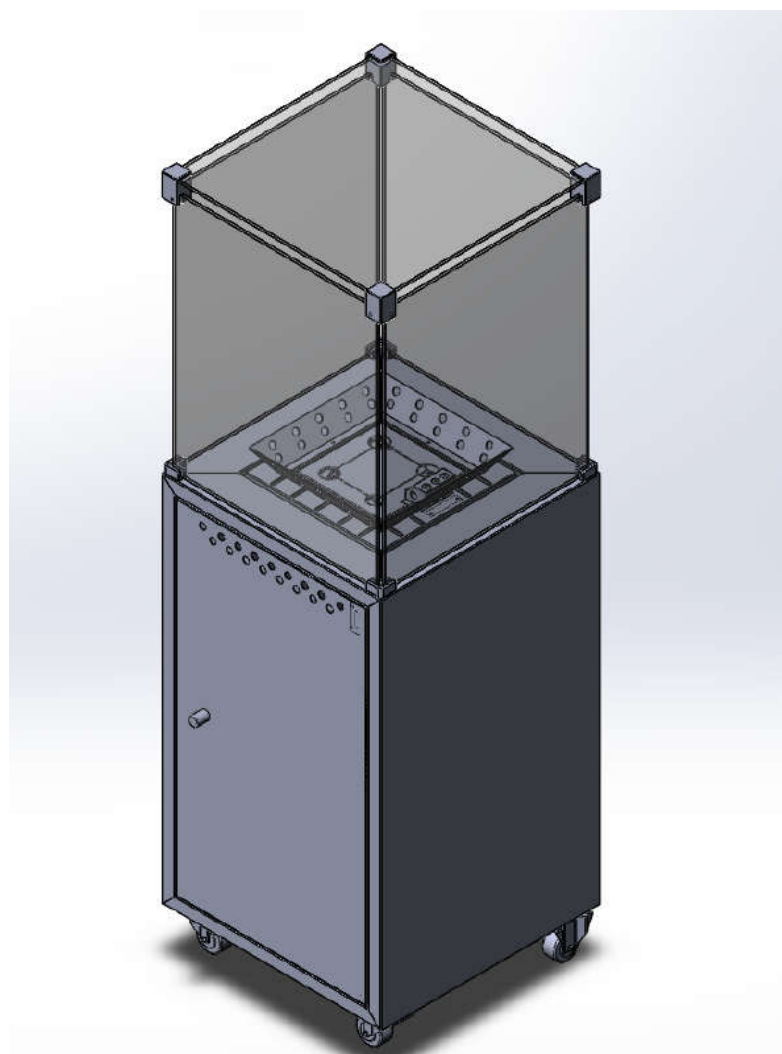

**Manual de Usuario(ES)**

# Lea esto antes de utilizar el producto

## TABLA DE CONTENIDO

Precaución	3-4
Inicios	4-5
Qué está incluido	8
Procedimientos de montaje	9-11
Ubicación de la estufa	12
Requerimientos de gas	12
Prueba de fugas	13
Instrucciones de encendido	13
Después del uso y almacenamiento	13-14
Limpieza y mantenimiento	14
Lista de solución de problemas	14-15
Garantía	15-16
Contacto	16

## PRECAUCIÓN

**POR FAVOR, LEA DETENIDAMENTE LAS SIGUIENTES INSTRUCCIONES DE SEGURIDAD ANTES DE OPERAR E INSTALAR. LAS REPARACIONES DEBEN SER SOLAMENTE REALIZADAS POR UN TÉCNICO CUALIFICADO.**

- No utilice este aparato en interiores, ya que podría causar lesiones personales o daños a la propiedad. ESTE APARATO DEBE SOLAMENTE SER UTILIZADO AL AIRE LIBRE.
- No conecte la chimenea a ninguna fuente de gas hasta que esté completamente montada.
- Esta chimenea al aire libre no está pensada para ser instalada en vehículos recreativos y / o embarcaciones.
- El aparato debe ubicarse sobre una superficie sólida.
- El mantenimiento y la reparación deben ser realizados por un técnico calificado.
- Una instalación, ajuste o alteración inadecuados pueden causar lesiones personales o daños a la propiedad.
- No intente alterar la unidad de ninguna manera. Cualquier modificación puede ser peligrosa y no está permitida.
- No almacene ni utilice petróleo u otros vapores o líquidos inflamables dentro o cerca de la unidad de chimenea.
- El sistema completo de gas, la manguera, el regulador, el piloto o el quemador deben ser inspeccionados por fugas o daños antes de su uso, y al menos anualmente por un técnico calificado.
- Todas las pruebas de fugas deben realizarse con una solución de jabón. Nunca utilice una llama abierta para verificar si hay fugas.
- No utilice la chimenea hasta que todas las conexiones hayan sido sometidas a prueba de fugas.
- Apague la válvula de gas si se detecta olor a gas e inmediatamente apaga cualquier suministro de gas.
- No transporte la chimenea mientras está en funcionamiento.
- No mueva la chimenea hasta que la temperatura se haya enfriado completamente después de haberla apagado.
- El compartimento de control, el quemador y los conductos de circulación de aire de la chimenea deben mantenerse limpios.
- Se puede requerir una limpieza frecuente según sea necesario.
- Todos los cilindros de gas deben apagarse cuando el producto no esté en uso.
- Compruebe la chimenea inmediatamente si ocurre alguna de las siguientes situaciones:
  - La chimenea no alcanza la temperatura.
  - El quemador emite ruidos durante el uso (un ligero ruido es normal cuando el quemador está apagado).
  - Olor de gas en conjunción con una inclinación amarilla extrema de las llamas del quemador.
  - El quemador no se enciende o continúa apagándose.
- El regulador de gas y el conjunto de manguera deben estar ubicados en el armario del cilindro donde se instala el cilindro de gas.
- Cualquier protector u otro dispositivo de protección removido para el servicio de la chimenea debe ser reemplazado antes de su uso posterior.
- Los adultos y los niños deben mantenerse alejados de superficies de alta temperatura para evitar lesiones personales o daños a la propiedad. ADVERTENCIA: Las piezas accesibles pueden estar muy calientes.

- Los niños deben ser cuidadosamente supervisados en todo momento cuando se encuentren en el área de la chimenea.
- La ropa u otros materiales inflamables no deben colgarse en la chimenea ni colocarse sobre o cerca de la chimenea.
- No utilice la chimenea para cualquier tipo de cocción.
- No arroje nada a la chimenea.
- No deje la chimenea desatendida mientras está en funcionamiento.
- No utilice la chimenea en condiciones de viento excesivo.
- No utilice la chimenea en condiciones de lluvia excesiva, ya que podría dañar los componentes.
- Asegúrese de que el suministro de gas esté aislado y apagado cuando no esté en uso y la válvula de control de gas esté en la posición OFF.
- Siga todas las instrucciones relativas al uso de botellas de GLP y butano. Póngase en contacto con su proveedor local de gas para obtener más asesoramiento si es necesario.
- ADVERTENCIA: Las llamas de la chimenea son casi invisibles bajo la luz directa del sol.

### Advertencia:

- 1, El regulador debe cumplir con la norma EN16129;  
Para la categoría I3 +, el aparato utilizará el regulador butano 30mabar (presión reducida: 28-30mbar) o El regulador 37mbar de propano (presión reducida: 37mbar). Para la categoría I3B / P (30), el aparato utilizará el regulador LPG 30mabar (presión reducida: 28-30mbar). Para la categoría I3B / P (50), el aparato utilizará el regulador LPG 50mabar (presión reducida: 50mbar).
- 2, La manguera debe cumplir con la norma EN16436 y la longitud de la manguera no debe exceder los 1,5m.
- 3, La distancia mínima de materiales combustibles no protegidos será de 2m.
- 4, Para cambiar el cilindro de gas en un área ampliamente ventilada, lejos de cualquier fuente de ignición (vela, cigarrillos, Otros aparatos productores de llama, ...).
- 5, Comprobar que el sello del regulador está correctamente montado y capaz de cumplir su función.
- 6, No obstruya los orificios de ventilación de la carcasa del cilindro.
- 7, Cierre el suministro de gas en la válvula del cilindro de gas o del regulador después de su uso.
- 8, En caso de fuga de gas, el aparato no se debe utilizar o si está encendido, el suministro de gas debe apagarse Y el aparato deberá ser investigado y rectificado antes de volver a utilizarse.
- 9, Revise el tubo o la manguera flexible (al menos una vez al mes y cada vez que cambie el cilindro).  
Si presenta signos de fisuración, división u otro deterioro, se intercambiará por una manguera nueva de la De igual longitud y de calidad equivalente;
- 10, Lea las instrucciones antes de la instalación y el uso.
- 11, Este aparato debe ser instalado y la botella de gas almacenada de acuerdo con las fuerza.
- 12, No obstruya los orificios de ventilación de la carcasa del cilindro.
- 13, No mueva el aparato cuando esté en funcionamiento.
- 14, Apague la válvula en el cilindro de gas o el regulador antes de mover el aparato.
- 15, El tubo o la manguera flexible deben cambiarse dentro de los intervalos prescritos.
- 16, Utilice únicamente el tipo de gas y el tipo de cilindro especificado por el fabricante.
- 17, En caso de viento violento se debe prestar especial atención a la inclinación del aparato,
- 18, Guarde las instrucciones para futuras referencias.
- 19, No conecte el cilindro de gas directamente al aparato sin regulador.
- 20, El tubo o la manguera flexible deben cambiarse dentro de los intervalos prescritos.
- 21, Use solo el tipo de gas y el tipo de cilindro especificado en estas instrucciones.

- 22, el inyector es ensamblado solo por el fabricante.

## Especificaciones

La chimenea de gas está diseñada para trabajar con los siguientes tipos de gas.

Modelo	Qogir MKIII (ETNA)		
Categorías de gas:	<input type="checkbox"/> I <sub>3+</sub>	<input type="checkbox"/> I <sub>3B/P(30)</sub>	<input type="checkbox"/> I <sub>3B/P(50)</sub>
Tipo de gas:	Butane / Propane	LPG mixtures	LPG mixtures
Presión de gas:	Butane : 28 – 30 mbar Propane : 37 mbar	28-30 mbar	50 mbar
Entrada total de calor:	7.3 kW (G30:531 g/h G31:522 g/h)	7.3 kW (531 g/h)	7.3 kW (531 g/h)
Tamaño del inyector:	1.32 mm (Pilot: 0.25 mm)	1.32 mm (Pilot: 0.25mm)	1.18 mm (Pilot: 0.18mm)
Países de destino:	BE, CH, CY, CZ, ES, FR, GB, GR, IE, IT, LT, LU, LV, PT, SK, and SI	BE, BG, CY, DK, EE, FI, FR, HR, HU, IS, IT, LT, LU, MT, NL, NO, RO, SK, SI, SE and TR	AT, CH, DE and SK
PIN:	0063CS7870		
Número de serie			
Este aparato no es para uso doméstico.			
<b>ADVERTENCIA:</b> Las piezas accesibles pueden estar muy calientes. Mantenga alejados a los niños.			
Lea las instrucciones antes de usar este aparato. El aparato debe instalarse de acuerdo con las instrucciones y los reglamentos locales			
Cierre la válvula del cilindro de gas o el regulador después de su uso.			
El uso de este aparato en áreas cerradas puede ser peligroso y está PROHIBIDO.			
Para uso al aire libre o en áreas ampliamente ventiladas. Un área ampliamente ventilada debe tener un 25% de la superficie abierta. La superficie es la suma de la superficie de las paredes.			
			



## INICIOS

La chimenea de gas llegará en una caja que contiene el aparato con el quemador ya instalado.

Al retirar el aparato principal, colóquelo cuidadosamente en el suelo, manteniéndolo en posición vertical para facilitar su montaje.

Se debe tener mucho cuidado al manipular la chimenea, para asegurar que las tuberías de gas, el cable del termopar, la válvula de gas o el quemador no se dañen ni aflojen de ninguna manera. Tenga en cuenta: TODAS las chimeneas han sido sometidas a prueba de quemaduras y pruebas de fugas antes de salir de la fábrica. Aunque cada unidad se limpia, puede haber una marca de quemadura extraña alrededor de los chorros de gas del piloto y del quemador principal.

## QUÉ INCLUYE

Estufa	
Ruedas	
Vidrio y soportes de seguridad circundantes	
Cama de combustible de roca de lava	

# Dibujo explosivo

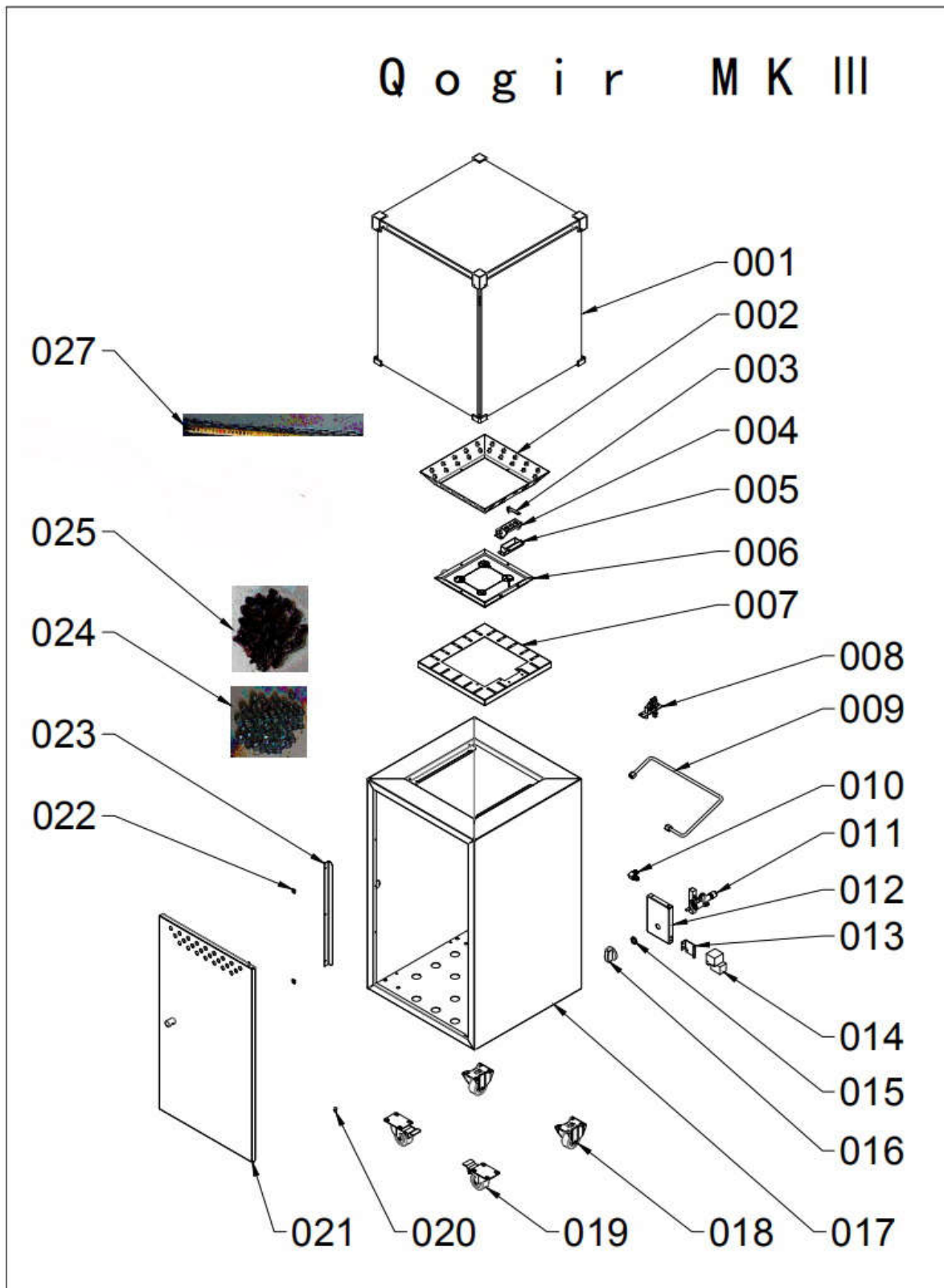

Lista de partes de Qogir MKIII(ETNA)		
Parte No.	Nombre de parte	Cantidad
001	Ensamblaje de vidrio superior	1
002	Escudo quemador	1
003	Guía de la llama	1
004	Escudo piloto	1
005	Soporte piloto	1
006	Quemador	1
007	Soporte del quemador	1
008	Piloto	1
009	Montaje de tubería de aluminio	1
010	Montaje del inyector	1
011	Válvula de gas	1
012	Soporte de la válvula de gas	1
013	Voltear el soporte del interruptor de apagado	1
014	Voltear el interruptor de apagado	1
015	Tuerca fija de la válvula de gas	1
016	Perilla	1
017	Conjunto de gabinete inferior	1
018	Ruedas sin rotura	2
019	Ruedas con rotura	2
020	Bisagra	1
021	Asamblea de puerta	1
022	Magnético	2
023	Tope de puerta	1
024	Cuentas de vidrio	2.1 kg
025	Roca de lava	1kg
027	Cadena de tanque de gas	1

# PROCEDIMIENTOS DE MONTAJE

Retire el cuerpo de la chimenea y todas las piezas del cartón, luego siga los procedimientos a continuación.

## PASO 1 - Fije el mango del gabinete

Fije el mango del tornillo del gabinete en el orificio del panel trasero.



## PASO 2 – Instale las ruedas

Con al menos dos personas, coloque cuidadosamente el aparato sobre su costado para colocar las ruedas. Con una llave inglesa, fije las ruedas a la base del aparato con las tuercas y arandelas suministradas.

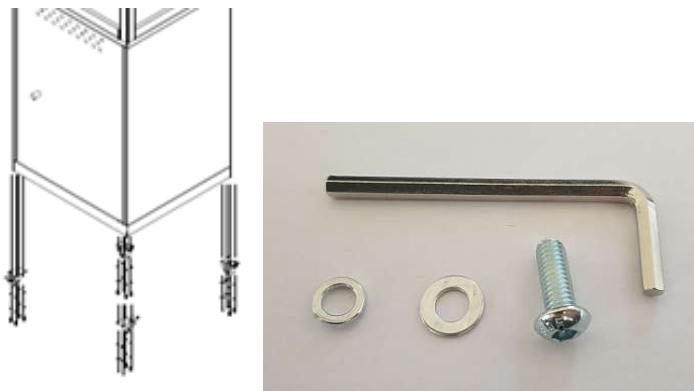

## Paso 3 – Adición de la cama de combustible

### Vidrio o Lava Rock para Star o Pan Burner

Esto debe hacerse fuera.

Cubra la hornilla con las camas de combustible del vidrio o de la roca de lava. NO incline la bolsa de vidrio o la roca de lava sobre el quemador ya que las bolsas suelen contener un poco de polvo fino que podría obstruir los chorros del quemador. Es mejor vaciar las bolsas en un recipiente adecuado y luego colocar el vidrio o roca a mano alrededor del

quemador. Asegúrese de que el área alrededor de la luz piloto se mantiene despejada para permitir que el aire alcance.

*Posicionamiento de la roca de vidrio o lava en la hornilla - Mantenga la zona del piloto despejada*



## PASO 4 - Instalación de vidrio de seguridad

Con un destornillador HEX, fije el vidrio de seguridad junto con los soportes de vidrio suministrados y los tornillos alrededor de los lados del quemador. Luego, con un destornillador HEX, fije el vidrio de seguridad superior a la parte superior del aparato con los soportes y tornillos de vidrio suministrados. Esto tendrá que hacerse con dos personas.

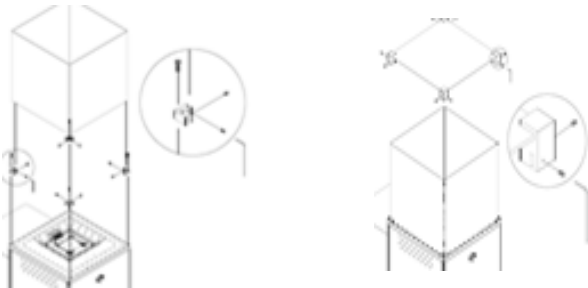

## DIBUJO TÉCNICO

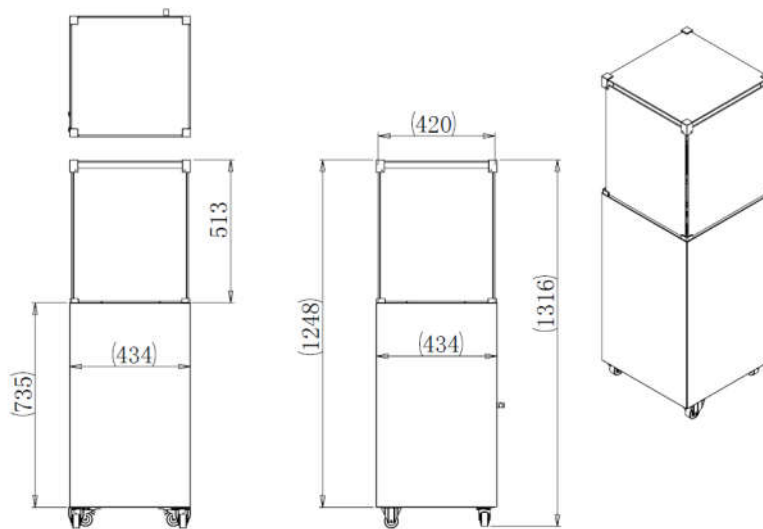

## UBICACIÓN DE LA ESTUFA

- La chimenea es para el uso al aire libre solamente. Asegúrese siempre de que haya ventilación adecuada.
- Mantenga siempre un espacio libre adecuado de materiales combustibles de al menos 2 metros.
  - No lo coloque muy cerca a su casa.
  - No lo coloque cerca del cobertizo, el garaje o las vallas.
  - No lo coloque bajo cubierta de techo o árboles bajos pendientes
  - No lo coloque cerca de las fuentes de alimentación ni de cables de alimentación colgantes.
  - La chimenea debe colocarse en terreno firme nivelado. Asegúrese de que las ruedas giratorias estén bloqueadas en su lugar.
- El aparato está equipado con 'Dispositivo de cierre de marcha atrás'. Si el aparato está inclinado o no se detiene verticalmente o se cae, apagará automáticamente el suministro de gas y el aparato se apagará.
- Nunca utilice la chimenea en una atmósfera explosiva donde se almacenen petróleo u otros líquidos y gases inflamables.

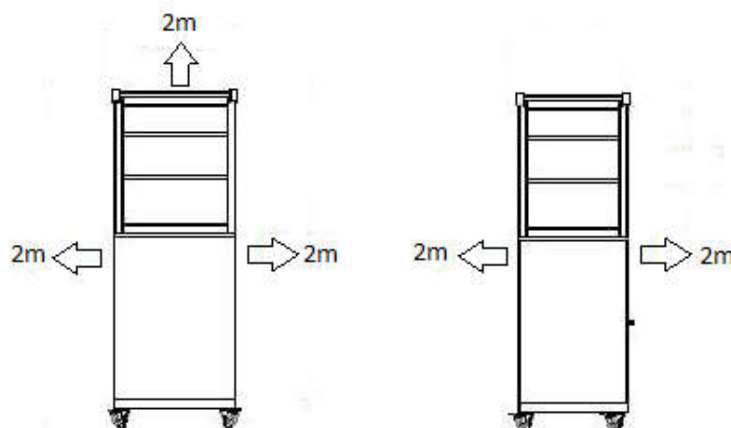

## Manguera de gas y regulador

Los reguladores y la manguera deben cumplir con EN16129, EN16436-1 y EN16436-2, además de las regulaciones nacionales aplicables.

### La manguera de gas

Es extremadamente importante que NO enruta la manguera de gas bajo el quemador directamente debajo. No permita que la manguera toque ninguna parte del quemador o de la chimenea. La manguera debe estar ubicada de manera que no esté sometida a esfuerzos indebidos o colocada donde pueda dañarse.

## REQUISITOS DEL GAS

- Solo use gas propano o butano
- Utilice siempre el regulador de presión y el conjunto de manguera adecuados para el cilindro de gas. Póngase en contacto con su proveedor local de gas para obtener más asesoramiento si es necesario.
- Los cilindros de gas dañados, oxidados o dañados pueden ser peligrosos y deben ser revisados por su proveedor de gas.
- Nunca utilice un cilindro con una conexión de válvula dañada.
- Nunca conecte un cilindro de gas no regulado a la chimenea.

### Maximum Gas Bottle Size

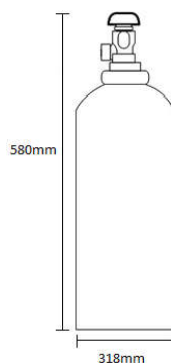

## Aviso-cadena de botella de gas

Cuando la botella de gas se coloca en el gabinete, debe estar en la cadena de la puerta como se muestra en la imagen de abajo.



## PRUEBA DE FUGAS

Las conexiones de gas en la chimenea se prueban con fugas en la fábrica antes del envío. Se debe realizar una prueba completa de fugas en la instalación debido a una posible manipulación incorrecta en el transporte o a una presión excesiva aplicada a la chimenea.

- Hacer una solución jabonosa de una parte de detergente líquido y una parte de agua. La solución de jabón se puede aplicar con una botella de spray, cepillo o trapo. Las burbujas de jabón aparecerán en caso de una fuga.
- La chimenea debe comprobarse con un cilindro lleno.
- Asegúrese de que la válvula de control de seguridad está en la posición 'OFF'.
- Encienda el suministro de gas del cilindro.
- En caso de fuga, apagar el suministro de gas. Apriete todos los accesorios que tengan fugas, luego encienda el suministro de gas y vuelva a comprobarlo.
- Nunca haga una prueba de fugas mientras fume.

## INSTRUCCIONES DE ENCENDIDO

- Abra la puerta y ponga el cilindro de gas en el gabinete usando la bandeja deslizante del cilindro.
- Asegúrese de girar la perilla de control en el sentido de las agujas del reloj hasta la posición "OFF".
- Conecte el regulador a la botella de gas.
- Coloque el suministro de gas en "ON" en el cilindro. Compruebe con el uso de agua con jabón para cualquier fuga de gas entre el cilindro y el regulador
- Empuje hacia abajo la perilla de control y mantenga presionando mientras gira en el sentido contrario a las agujas del reloj hasta la posición de encendido (se oirá un clic), esto encenderá el piloto.
- Si no se oye el clic, repita este proceso. Tenga en cuenta que al conectar primero la chimenea al cilindro de gas, habrá aire en la manguera de gas o en el resto del sistema. Mantenga presionando el botón de la válvula de control durante aproximadamente 1 minuto para purgar el aire y permitir que el gas entre en el sistema.
- Una vez encendido el quemador piloto, mantenga pulsada la perilla de control durante 5 segundos y luego suéltela.
- Si el quemador no permanece encendido, repita los pasos anteriores.
- Ajuste el ajuste de calor girando la perilla de control a la posición "Alta" o "Baja".
- Para apagar la chimenea, gire la válvula de la botella de gas o el interruptor del regulador a la posición 'OFF' y luego gire la perilla de la válvula de control en el sentido horario a la posición 'OFF'.

### **ADVERTENCIA:**

Si el quemador no se enciende, gire la perilla de la válvula de control 'OFF' (en el sentido de las agujas del reloj) y gire la válvula del cilindro de gas 'OFF'. Espere cinco minutos antes de intentar volver a encender con la secuencia de encendido.

## DESPUÉS DEL USO & ALMACENAMIENTO

- Gire la perilla de control del aparato en el sentido de las agujas del reloj hasta la posición 'OFF'.
- Apague el suministro de gas en el cilindro.
- No deje el área hasta que las llamas se hayan extinguido completamente.
- Los niños no deben dejarse desatendidos inmediatamente después del uso, ya que el aparato todavía estará caliente durante algún tiempo.
- Comprobar la estanqueidad y daños en la válvula de gas. Si se sospecha un daño, éste debe ser cambiado por un técnico calificado.
- Guarde siempre los cilindros de gas en áreas bien ventiladas.
- Una vez que la chimenea se haya enfriado, se puede trasladar a un lugar alternativo como el garaje del cobertizo.
- Una vez que la chimenea se ha enfriado, es seguro usar la cubierta de lluvia para protección.

## LIMPIEZA & MANTENIMIENTO

- Asegúrese de que toda la limpieza se realiza mientras la chimenea está apagada y completamente enfriada.
- Limpie las superficies con un paño suave y húmedo.
- No utilice soluciones de limpieza corrosivas o combustibles.
- Mantenga el fuego al aire libre cubierto cuando no esté en uso para evitar que la lluvia bloquee los chorros del quemador.
- Asegúrese de que el quemador esté limpio y libre de materiales combustibles y suciedad.
- El hollín puede acumularse en las cuentas de vidrio, las rocas de lava y los troncos cerámicos. Esto podría bloquear los chorros del quemador para quitar la cama de combustible y limpiar con un paño húmedo para limpiar el hollín.
- El hollín puede acumularse en el cristal de seguridad circundante. Retire con cuidado el vidrio del soporte de vidrio con un destornillador relativo, limpie el hollín con un paño suave y húmedo y luego reemplácelo cuidadosamente. Dos personas pueden requerir el desmontaje y el reensamblaje del cristal de seguridad circundante.
- Asegúrese de que el estado de la manguera de gas es adecuado y no muestra signos de grietas o desgaste general.
- Asegúrese de que el estado de la manguera de gas es adecuado y no muestra signos de grietas o desgaste general.
- Si los chorros de los quemadores se bloquean por el hollín u otra suciedad, retire la cama de combustible y utilice un pasador o un clip. Asegúrese de que el quemador esté conmutado
- Siga los pasos de mantenimiento mencionados de manera regular.

# SOLUCIÓN DE PROBLEMAS

## El piloto no se enciende o permanece encendido

- Asegúrese de que el suministro de gas esté encendido y el cilindro no esté vacío.
- Pulsar varias veces el botón de encendido. Asegúrese de mantener presionada la palanca de gas principal durante al menos 10 segundos.
- Si el botón de encendido permanece atascado, lubrique con WD40 mientras la chimenea no esté encendida.
- Continúe intentando, ya que el aire puede quedar atrapado en las tuberías y puede tomar algún tiempo para purgar todo el aire del sistema.
- Compruebe que las rocas de vidrio o de lava u otros desechos no cubren al piloto.
- Compruebe si las conexiones están sueltas y apriete si es necesario.
- Compruebe si hay una fuga en la manguera de gas. Reemplazar si es necesario.
- Trate de encender el piloto con un fósforo o encendedor si el electrodo de la chispa está mojado o dañado.
- Asegúrese de que el aparato esté en tierra nivelada y completamente vertical, ya que puede haber sido activado el "Dispositivo de apagado de retorno".

## El quemador no se enciende

Cuando el piloto está encendido, no debe haber razón para que el quemador principal no se encienda.

- Si el piloto está encendido pero el quemador no se enciende verifique si hay demasiado vidrio o roca de lava alrededor del montaje del piloto. Esto podría bloquear la luz piloto de encender el quemador principal.
- Si el piloto está encendido pero el quemador no se enciende, podría haber daños en la válvula de control. Esto debería ser reemplazado por un técnico calificado.
- Si el piloto no está encendido, el dispositivo de fallo de llama ha cortado el suministro de gas. Espere 2 minutos y luego vuelva a encender el piloto.
- Asegúrese de que el aparato esté en tierra nivelada y completamente vertical, ya que puede haber sido activado el "Dispositivo de apagado de retorno".

## El quemador se apaga repentinamente

- Si el piloto se extingue por cualquier motivo (ráfaga repentina de viento o empezó a llover), entonces el suministro de gas principal se cortaría automáticamente.
- Gire la palanca de control a la posición 'OFF' y déjela durante 2 minutos antes de volver a encender el piloto.
- Una vez que el piloto esté encendido, el quemador principal funcionará.
- El cilindro de gas puede estar vacío. Si es así, reemplace el cilindro por uno lleno.
- Asegúrese de que el aparato esté en tierra nivelada y completamente vertical, ya que puede haber sido activado el "Dispositivo de apagado de retorno".

## Accesorios

<b>001A</b>	Vidrio superior
<b>001B</b>	Vidrio lateral
<b>001B(Logo)</b>	Logo de cinturón de vidrio lateral
<b>001C</b>	Abrazadera de vidrio superior
<b>001D</b>	Abrazadera de vidrio inferior
<b>008</b>	Piloto
<b>009</b>	Montaje de tubería de aluminio
<b>010</b>	Montaje del inyector
<b>011</b>	Válvula de gas
<b>014</b>	Voltear el interruptor de apagado
<b>016</b>	Perilla
<b>018</b>	Ruedas sin rotura
<b>019</b>	Ruedas con rotura
<b>024</b>	Cuentas de vidrio
<b>025</b>	Roca de lava

**Nota: (si corresponde)**

Presione el freno hacia abajo sobre las ruedas (vea la imagen a continuación) el calentador no se moverá.

Abierto:



Bloqueado:



**Apagar el dispositivo (si corresponde)**

También tenemos un interruptor de volcado en el producto, que cortará el suministro de gas al piloto cuando el calentador se caiga.

(Interruptor de vuelco, vea la imagen a continuación.) Para Kongur 425P, Kongur 425T, Q9, Lhotse 817 que no están equipados con interruptor de vuelco. Preste más atención a la estabilidad del producto cuando esté en uso.



# Advertencia:

## Qué hacer después de vidrios en calentadores rotos:

- a. Si el calentador no está en uso, no toque las astillas con las manos, limpie todas las astillas con herramientas para evitar lesiones. Y pídale a una persona profesional que instale vidrio nuevo.
- b. Cuando sucedió en uso, apague el cilindro y la válvula de control inmediatamente, limpie todas las astillas con herramientas para evitar que alguien resulte herido. Y pídale a una persona profesional que instale vidrio nuevo.

## GARANTÍA

Para validar la garantía de este fabricante, debe devolver la tarjeta de registro adjunta.

Todas las chimeneas de gas entregadas a una dirección continental del Reino Unido están cubiertas por nuestra garantía limitada de 24 meses. Si tiene algún problema, utilice los datos de contacto al final de este manual. Por favor, indique su número de factura y número de serie, que se puede encontrar en la etiqueta en la parte posterior de la puerta. Además, si se adquiere a través de un distribuidor o instalador, proporcione su nombre y datos de contacto.

ITALKERO hace todo lo posible para garantizar que todas las chimeneas que salen de la fábrica estén en perfecto estado de funcionamiento. Cada chimenea es prueba de quemaduras y prueba de fugas de acuerdo con los reglamentos CE.

1. La garantía protege la chimenea del usuario final contra defectos de materiales y mano de obra durante el período de un año, que comienza en la fecha de compra por el cliente.
2. Bajo la garantía el usuario final es responsable del coste del empaquetado y del envío de la unidad a nosotros. No nos hacemos responsables si la máquina está mal embalada, resultando en daños durante el transporte. Guarde todos los embalajes originales junto con los manuales, ya que esto ayudará a devolver el producto en el embalaje correcto.
3. Rectificaremos la avería dentro de una cantidad de tiempo razonable desde el punto de recepción en nuestra fábrica.
4. La garantía cubre solamente los defectos que surgen como resultado del uso normal del producto, y no se aplican a: Mantenimiento o modificación inadecuados e inadecuados. Reparaciones efectuadas por técnicos no cualificados. Daños causados por manipulación o instalación inadecuada. Funcionamiento fuera de las especificaciones del producto. Daño físico, daño accidental, negligencia o abuso del usuario. Uso y desgaste normal.
5. Si no se ha encontrado ningún fallo o si el problema ha sido causado por un instalador de terceros, un error del usuario o un daño físico y cualquiera de las razones expuestas en la sección 4, se le aplicará un cargo sin culpa. Carga en el plazo de 7 días del artículo que está siendo probado, también se cargará el envío de vuelta de sus mercancías.
6. La garantía se aplica al propietario original de la chimenea y no es transferible.
7. Nos reservamos el derecho de reparar o reemplazar cualquier componente defectuoso. Los productos defectuosos pueden ser reemplazados por productos reacondicionados en fábrica.
8. La garantía es nula si se intenta reparar el sistema por un tercero técnico no calificado o si el sistema se mantiene o modifica inadecuadamente o incorrectamente. Todas las reparaciones y reemplazos tendrán una garantía de 90 días o el saldo de la garantía original, La que sea mayor.
9. Nos reservamos el derecho de reemplazar los productos discontinuados que aún están bajo garantía con el producto equivalente más cercano.
10. Este documento no es prueba de compra o prueba de garantía.

### **Condiciones de devoluciones no defectuosas**

Para devoluciones no defectuosas compradas directamente a ITALKERO, por favor contáctenos para un número de devoluciones. Todas las devoluciones no defectuosas deben ser devueltas dentro de 14 días naturales de la compra en el caso de ser un cliente final particular. Deben ser devueltos en su original empaquetado intacto, junto con todos los accesorios y manuales, etc Si cualquier artículo devuelto está dañado o faltan piezas, incluyendo el embalaje original y manuales, etc, nos reservamos el derecho de rechazar la devolución o descontar la reparación del importe. Los gastos de envoi de la devolución serán a cargo del remitente.

### **Bienes dañados en tránsito**

Si las mercancías están visiblemente dañadas en la recepción, es importante firmar para las mercancías como dañadas en llegada con el mensajero y después nos entran en contacto con inmediatamente.



**Gasfeuer Patio Heizung**

**ETNA**

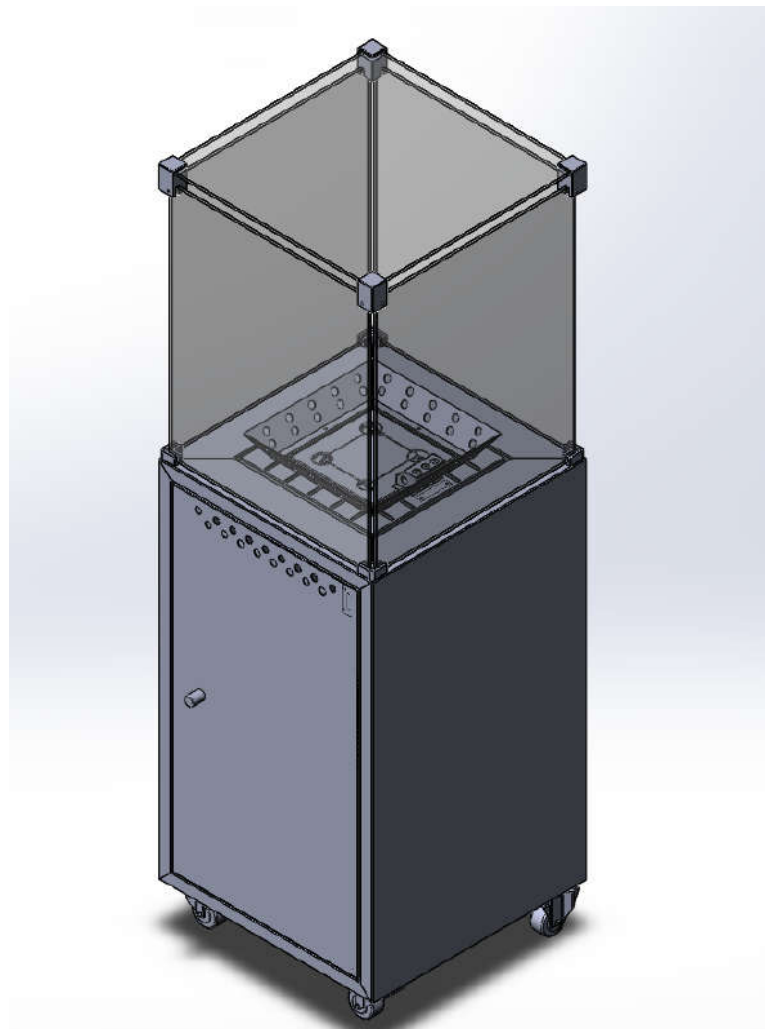

# **Bedienungsanleitung (DE)**

**Bitte lesen Sie diese Bedienungsanleitung durch, BEVOR Sie das Feuer auspacken oder installieren**

# INHALTSVERZEICHNIS

Warnung	4
Warnung	5
Technische Daten	6
Erste Schritte	7
Was ist enthalten.	7
Explodierende Zeichnung	8
Teileliste	9
Montageprozeduren	10&11
Produktzeichnung	12
Heizungstand und Standort	12
Gasschlauch & Regler	13
Gas-Anforderungen	13
Leckage-Test	14
Beleuchtungsanleitung	14
Nach Gebrauch und Lagerung	14
Reinigung und Wartung	15
Checkliste zur Fehlerbehebung	15
Ersatzteile	16
Warnung	17
Garantie	18
<b>Kontakt</b>	<b>20</b>

# WARNUNG

## BITTE LESEN SIE DIE FOLGENDEN SICHERHEITSRICHTLINIEN VOR BETRIEB UND INSTALLATION SORGFÄLTIG DURCH.

### REPAIRS SOLLTEN NUR VON EINEM QUALIFIZIERTEN TECHNIKER

- Verwenden Sie dieses Gerät nicht für Innenräume, weil es Personen- oder Sachschäden verursachen kann. DIESE APPLIANCE MUSS NUR OUTDOORS VERWENDET werden.
- Schließen Sie die Heizung erst an eine Gaszufuhr an, wenn sie vollständig montiert ist.
- Diese Außenheizung ist nicht für den Einbau auf Freizeitfahrzeugen und/oder Booten vorgesehen.
- Appliance sollte sich auf einer festen Fläche befinden.
- Wartung und Reparatur sollte ein qualifizierter Techniker durchgeführt werden.
- Unsachgemäße Installation, Anpassung, Änderung kann Personen- oder Sachschäden verursachen.
- Versuchen Sie nicht, das Gerät in irgendeiner Weise zu ändern. Änderungen können gefährlich sein und sind nicht zulässig.
- Lagern oder verwenden Sie kein Erdöl oder andere brennbare Dämpfe oder Flüssigkeiten in oder in der Nähe der Heizeinheit.
- Das gesamte Gassystem, der Schlauch, der Regler, der Pilot oder der Brenner sollte vor dem Gebrauch auf Leckagen oder Beschädigungen überprüft werden, und mindestens einmal jährlich von einem qualifizierten Techniker.
- The gas regulator and hose assembly must be located in the cylinder cabinet where gas cylinder is installed.
- Any guard or other protective device removed for servicing the heater must be replaced before further use.
- Adults and children should stay away from high temperature surfaces to avoid personal injury or property damage. WARNING: Accessible parts may be very hot.
- Alle Dichtheitsprüfungen sollten mit einer Seifenlösung durchgeführt werden. Verwenden Sie niemals eine offene Flamme, um auf Leckagen zu überprüfen.
- Verwenden Sie die Heizung erst, wenn alle Anschlüsse ausgelaufen sind.
- Schalten Sie das Gasventil aus, wenn Gasgeruch festgestellt wird, und schalten Sie sofort jede Gaszufuhr ab.
- Bewegen Sie die Heizung nicht, während sie in Betrieb ist.
- Bewegen Sie die Heizung erst, wenn die Temperatur nach dem Ausschalten vollständig abgekühlt ist.
- Kontrollfach, Brenner und Durchfahrtsluftdurchgänge der Heizung müssen sauber gehalten werden.
- Bei Bedarf kann eine häufige Reinigung erforderlich sein.
- Alle Gasflaschen sollten ausgeschaltet werden, wenn die Heizung nicht in Gebrauch ist.
- Überprüfen Sie die Heizung sofort, wenn eine der folgenden Folgen auftritt:
  - Die Heizung erreicht keine Temperatur.
  - Der Brenner macht Knallgeräusche während des Gebrauchs (ein leichtes Geräusch ist normal, wenn der Brenner gelöscht wird).
  - Gasgeruch in Verbindung mit extrem gelbem Kippen der Brennerflammen.
  - Der Brenner entzündet sich nicht oder geht weiter aus.
- Der Gasregler und die Schlauchbaugruppe müssen sich im Zylinderschrank befinden, in dem die Gasflasche installiert ist.
- Jede Schutzvorrichtung oder andere Schutzvorrichtung, die für die Wartung der Heizung entfernt wurde, muss vor der weiteren Verwendung ausgetauscht werden.
- Erwachsene und Kinder sollten sich von Hochtemperaturoberflächen fernhalten, um Personen- oder Sachschäden zu vermeiden. WARNUNG: Barrierefreie Teile können sehr heiß sein.
- Kinder sollten jederzeit sorgfältig überwacht werden, wenn sie sich im Bereich der Heizung befinden.

- Kleidung oder andere brennbare Materialien sollten nicht an der Heizung aufgehängt oder auf oder in der Nähe der Heizung angebracht werden.
- Verwenden Sie die Heizung nicht für irgendeine Form des Kochens.
- Werfen Sie nichts in die Heizung.
- Lassen Sie die Heizung während des Betriebs nicht unbeaufsichtigt.
- Verwenden Sie die Heizung nicht bei übermäßig windigen Bedingungen.
- Nicht bedienende Heizung bei übermäßig engnerischem Wetter, da dies zu Schäden an Bauteilen führen kann.
- Stellen Sie sicher, dass die Gasversorgung isoliert und abgeschaltet wird, wenn sie nicht in Gebrauch ist, und das Gasregelventil in der AUS-Position ist.
- Befolgen Sie alle Anweisungen bezüglich der Verwendung von LPG- und Butanflaschen. Bitte wenden Sie sich bei Bedarf an Ihren örtlichen Gasversorger, um weitere Informationen zu erhalten.
- **WARNUNG:** Flammen aus der Heizung sind bei direkter Sonneneinstrahlung fast unsichtbar.

## **Warnung**

1. Der Regler muss die Norm EN16129 einhalten.

Für die Kategorie I3+ muss das Gerät den Butan-Regler mit 30 mbar (Druckreduzierung: 28-30mbar) oder den Propan-Regler 37mbar (reduzierter Druck: 37mbar) verwenden.

Für die Kategorie I3B/P(30) muss das Gerät den Regler LPG 30mabar (reduzierter Druck: 28-30mbar) verwenden.

Für die Kategorie I3B/P(50) muss das Gerät den REGLER LPG 50mabar (reduzierter Druck: 50mbar) verwenden.

2. Der Schlauch muss der Norm EN 16436 entsprechen, und die Länge des Schlauches sollte 1,5 m nicht überschreiten.

3. Der Mindestabstand zu nicht geschützten brennbaren Materialien beträgt 2m.

4. Um die Gasflasche in einem reichlich belüfteten Bereich zu wechseln, weg von jeder Zündquelle (Kerze, Zigaretten, andere Flammen produzierende Geräte, ...).

5. Um zu überprüfen, ob die Reglerdichtung richtig montiert ist und in der Lage ist, ihre Funktion zu erfüllen.

6. Versperren Sie nicht die Lüftungslöcher des Zylindergehäuses.

7. Schließen Sie die Gasversorgung am Ventil der Gasflasche oder am Regler nach Gebrauch.

8. Bei Gasaustritt darf das Gerät nicht verwendet werden oder wenn es in Flammen steht, so ist die Gaszufuhr abzuschalten und das Gerät zu untersuchen und zu korrigieren, bevor es wieder verwendet wird.

9. Überprüfen Sie den Schlauch oder den flexiblen Schlauch (mindestens einmal pro Monat und jedes Mal, wenn der Zylinder gewechselt wird).

Zeigt sie Anzeichen von Rissen, Spaltungoder einer anderen Verschlechterung, so ist sie gegen einen neuen Schlauch gleicher Länge und gleicher Qualität auszutauschen.

10. Lesen Sie die Anweisungen vor der Installation und Verwendung.
11. Dieses Gerät muss gemäß den geltenden Vorschriften installiert und die Gasflasche gelagert werden.
12. Versperren Sie nicht die Lüftungslöcher des Zylindergehäuses.
13. Verschieben Sie das Gerät nicht, wenn Sie in Betrieb sind.
14. Schalten Sie das Ventil an der Gasflasche oder dem Regler ab, bevor Sie das Gerät bewegen.
15. Der Schlauch oder der flexible Schlauch muss innerhalb der vorgeschriebenen Intervalle gewechselt werden.
16. Verwenden Sie nur den Gastyp und den vom Hersteller angegebenen Zylindertyp.
17. Bei heftigem Wind ist besonderes Augenmerk gegen das Kippen des Geräts zu achten,
18. Bewahren Sie die Anweisungen für zukünftige Referenzen auf.
19. Schließen Sie die Gasflasche nicht ohne Regler direkt an das Gerät an.
20. Der Schlauch oder der flexible Schlauch muss innerhalb der vorgeschriebenen Intervalle gewechselt werden.
21. Verwenden Sie nur die Art des Gases und den Zylindertyp, der in dieser Anleitung angegeben ist.
22. Der Injektor wird nur vom Hersteller montiert.

# Spezifikation

Der Gaskamin ist für die Verwendung mit den folgenden Gastypen ausgelegt.

Modell:	<b>Qogir MKIII (ETNA)</b>		
Appliance-Kategorien:	<input type="checkbox"/> <b>I<sub>3</sub>+</b>	<input type="checkbox"/> <b>I<sub>3</sub>B/P(30)</b>	<input type="checkbox"/> <b>I<sub>3</sub>B/P(50)</b>
Gasart:	<b>Butane / Propane</b>	<b>LPG mixtures</b>	<b>LPG mixtures</b>
Gasdruck:	<b>Butane : 28 – 30 mbar Propane : 37 mbar</b>	<b>28-30 mbar</b>	<b>50 mbar</b>
Gesamter Wärmeeintrag:	<b>7.3 kW (G30:531 g/h G31:522 g/h)</b>	<b>7.3 kW (531 g/h)</b>	<b>7.3 kW (531 g/h)</b>
Injektorgroße:	<b>1.32 mm (Pilot: 0.25 mm)</b>	<b>1.32 mm (Pilot: 0.25mm)</b>	<b>1.18 mm (Pilot: 0.18mm)</b>
Zielländer:	<b>BE, CH, CY, CZ, ES, FR, GB, GR, IE, IT, LT, LU, LV, PT, SK, and SI</b>	<b>BE, BG, CY, DK, EE, FI, FR, HR, HU, IS, IT, LT, LU, MT, NL, NO, RO, SK, SI, SE and TR</b>	<b>AT, CH, DE and SK</b>
<b>PIN:</b>	<b>0063CS7870</b>		
<b>Seriennummer:</b>			
<b>Dieses Gerät ist nicht für den häuslichen Gebrauch vorgesehen.</b>			
<b>WARNUNG: Barrierefreie Teile können sehr heiß sein. Halten Sie kleine Kinder fern.</b>			
<b>Lesen Sie die Anweisungen, bevor Sie diese Appliance verwenden. The device muss gemäß den Anweisungen und lokalen Vorschriften installiert werden.</b>			
<b>Close the ventil of the gas bottle or the controller to use.</b>			
<b>Die Verwendung dieses Geräts in geschlossenen Bereichen kann gefährlich sein und ist VERBOTEN.</b>			
<b>Für den Einsatz im Freien oder in stark belüfteten Bereichen. Ein ampumatierter Bereich muss mindestens von 25% der offenen Fläche sein. Die Fläche 0063 ist die Summe der Wandoberfläche.</b>			
 <b>0063</b>			

# GETTING STARTED

**Bitte lesen Sie die Anweisung sorgfältig durch, bevor Sie das Gerät verwenden.**





Die Gasheizung wird in einer Box mit dem Gerät mit bereits installiertem Brenner, Rollenrädern, umgebenden Sicherheitsglas, Glas- oder Lavagesteinsbrennstoffbetten ankommen.

Entfernen Sie das Gerät aus der Verpackung. Legen Sie es vorsichtig auf den Boden, halten Sie es aufrecht für eine einfache Montage.

Beim Umgang mit der Heizung ist äußerste Vorsicht geboten, damit sichergestellt wird, dass die Gasleitungen, das Thermoelementrohr, das Gasventil oder der Brenner sowieso nicht beschädigt oder gelockert werden.

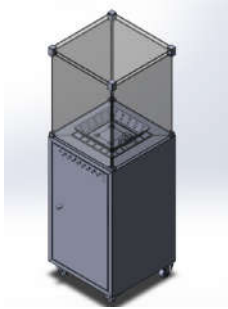
Bitte beachten Sie: ALLE Heizungen wurden vor dem Verlassen des Werks brandgetestet und leakage getestet. Obwohl jede Einheit gereinigt wird, kann es die ungerade Brandspur um den Piloten und Hauptbrenner Gasdüsen.

## WAS IST INCLUDED

Geräte-Heizung	
Lenkrollen	
Umliegendes Sicherheitsglas und Halterungen	
Glasperle & Lava Rock Brennstoffbetten	

# Explodierende Zeichnung

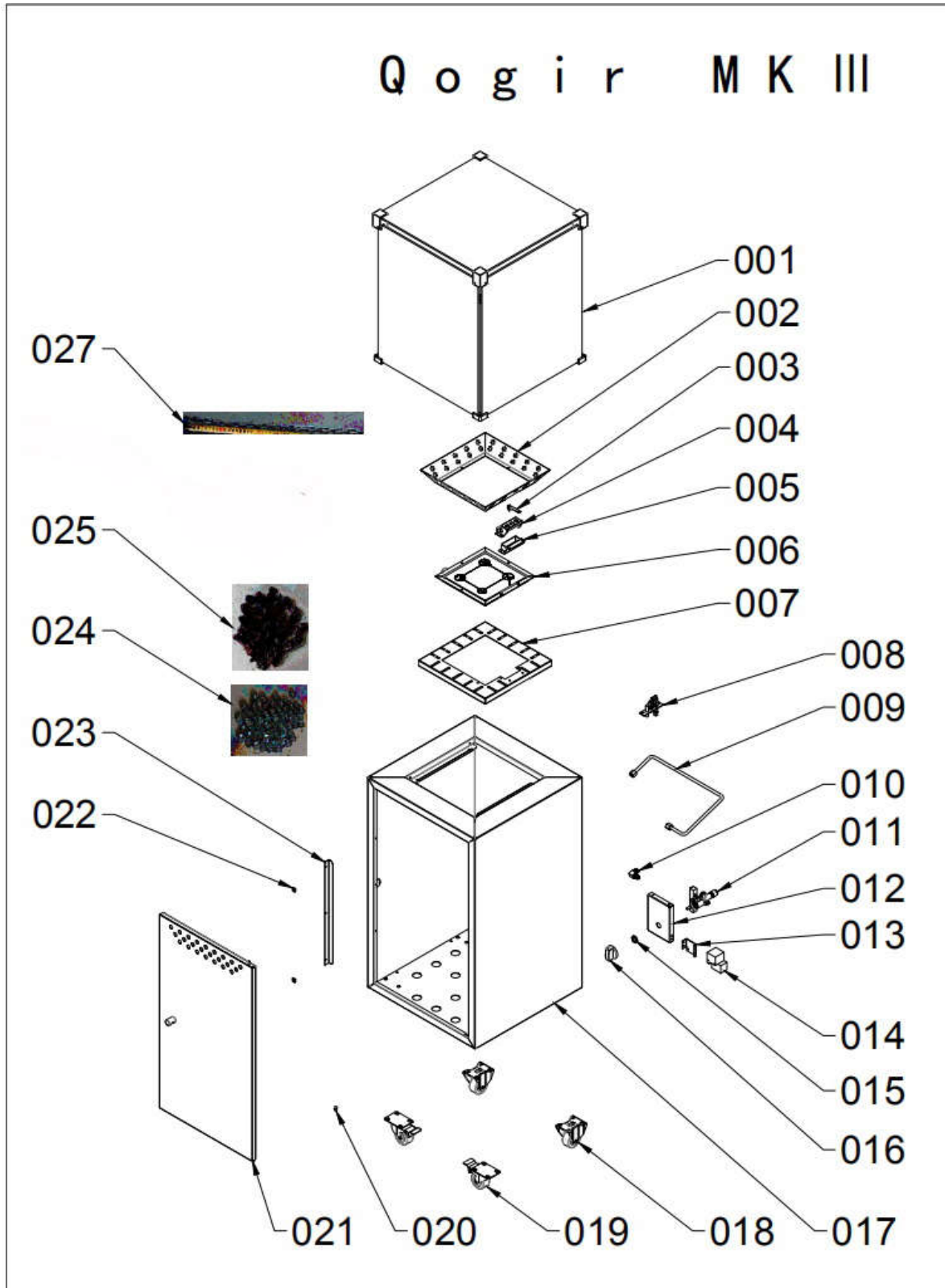

Qogir MKIII Teileliste

Teil Nr.	Teilenname	QTY
001	Glasaufsatz	1
002	Brennerschild	1
003	Flammenführer	1
004	Pilotenschild	1
005	Pilotenkonsole	1
006	Brenner	1
007	Brennerhalterung	1
008	Pilot	1
009	Alu-Rohrleitung	1
010	Injektorbaugruppe	1
011	Gasventil	1
012	Gasventilhalterung	1
013	Schalterhalterung umdrehen	1
014	Ausschalter umdrehen	1
015	Feste Mutter des Gasventils	1
016	Knopf	1
017	Unterschrank Montage	1
018	Räder ohne Bruch	2
019	Räder mit Bremse	2
020	Scharnier	1
021	Türmontage	1
022	Magnet	2
023	Türstopper	1
024	Glasperlen	2.1 kg
025	Lavastein	1kg
027	Gastankkette	1

# AUFBAUVERFAHREN

Entfernen Sie den Heizkörper und alle Teile aus dem Karton, dann folgen Sie den folgenden Verfahren.

## SCHRITT 1 – Schrankgriff befestigen

Bitte schließen Sie den Schraubgriff an die Bohrung in der hinteren Scheibe an.



## SCHRITT 2 – Anbringen von Lenkrollen

Mit mindestens zwei Personen betitelt das Gerät vorsichtig auf seiner Seite, um die Rollenräder zu befestigen. Mit einem Spanner an den Rollenrädern an der Basis des Geräts mit mitgelieferten Muttern und Unterlegscheiben befestigen.

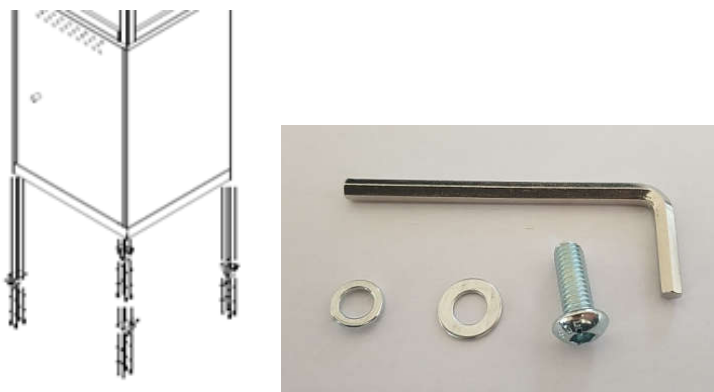

## SCHRITT 3 – Hinzufügen von Kraftstoffbett

**Hinweis:** Für diesen Schritt benötigen Sie eine kleine Stufenleiter oder Plattform, um zusätzliche Höhe zu geben, da die Kraftstoffbetten von der Oberseite des Geräts installiert werden müssen.

### Glas- oder Lavafelsen für Pan Burner

Dies sollte draußen geschehen.

Bedecken Sie den Brenner mit Glas- oder Lavagesteinsbrennstoffbetten. Kippen Sie nicht den Beutel mit Glas oder Lavagestein auf den Brenner, da die Säcke in der Regel etwas Feinstaub enthalten, der die Brennerdüsen verstopfen könnte. Es ist besser, die Säcke in einen geeigneten Behälter zu entleeren und dann das Glas oder Gestein von Hand um

den Brenner legen. Stellen Sie sicher, dass der Bereich um das Pilotlicht frei gehalten wird, damit Luft erreicht werden kann.

*Positionierung von Glas oder Lavastein auf dem Brenner - Bitte bleiben Sie den Pilotbereich klar*



## SCHRITT 4 – Installieren von Umgebungssicherheitsglas

Mit einem HEX Key fixieren Sie das umgebende Sicherheitsglas zusammen mit den mitgelieferten Glashalterungen und Schrauben an den Seiten des Brenners. Dann mit einem HEX Key das obere Sicherheitsglas an der Oberseite des Geräts mit den mitgelieferten Glashalterungen und Schrauben zu befestigen. Dies muss mit zwei Personen geschehen.

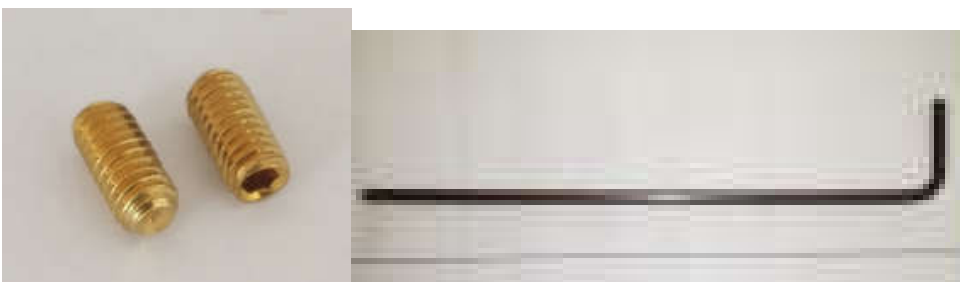
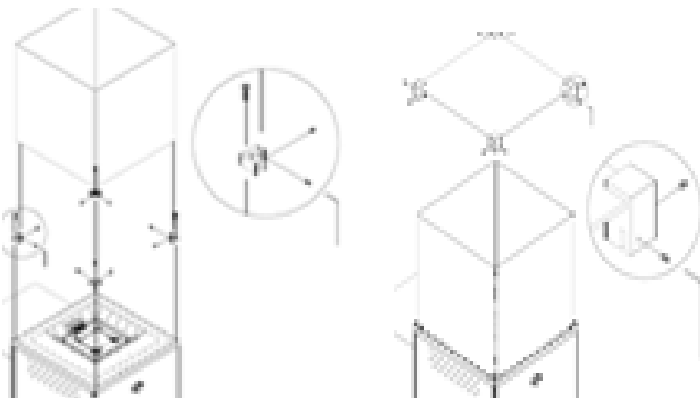

# PRODUKTZEICHNUNG

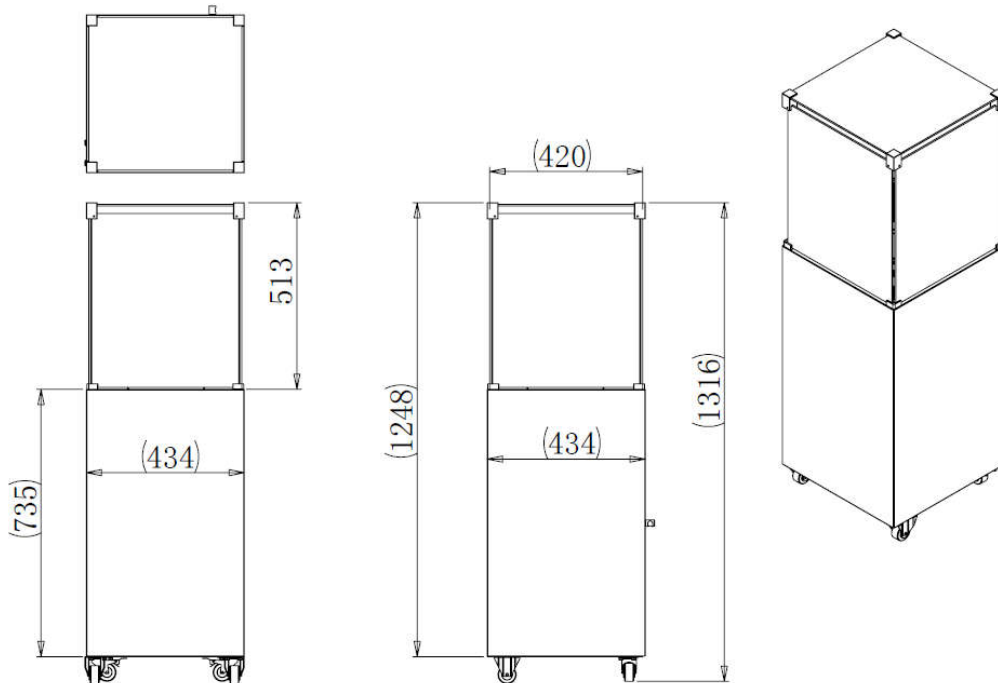

## HEIZUNGSSTÄNDER UND STANDORT

- Die Heizung ist nur für den Einsatz im Freien. Achten Sie immer darauf, dass eine ausreichende Belüftung gewährleistet ist.
- Halten Sie immer den richtigen Abstand zu brennbaren Materialien von mindestens 2 Metern.
  - Stellen Sie nicht in der Nähe Ihres Hauses.
  - Nicht in der Nähe von Schuppen, Garage oder Zäunen aufstellen.
  - Nicht unter Dachdeckung oder tief überhängenden Bäumen aufstellen.
  - Stellen Sie nicht in der Nähe von Stromquellen oder unter überhängenden Stromkabeln.
- Die Heizung muss auf ebenem festen Boden platziert werden. Stellen Sie sicher, dass die Rollenräder an Ort und Stelle verriegelt sind.
  - Das Gerät ist mit „Umschalt-Abschaltgerät“ ausgestattet. Wenn das Gerät geneigt ist oder nicht vertikal steht oder umfallen sollte, schaltet es die Gasversorgung automatisch ab, und das Gerät schaltet sich ab.
- Betreiben Sie niemals eine Heizung in explosionsgefährdeter Atmosphäre, in der Erdöl oder andere brennbare Flüssigkeiten und Gase gelagert werden.

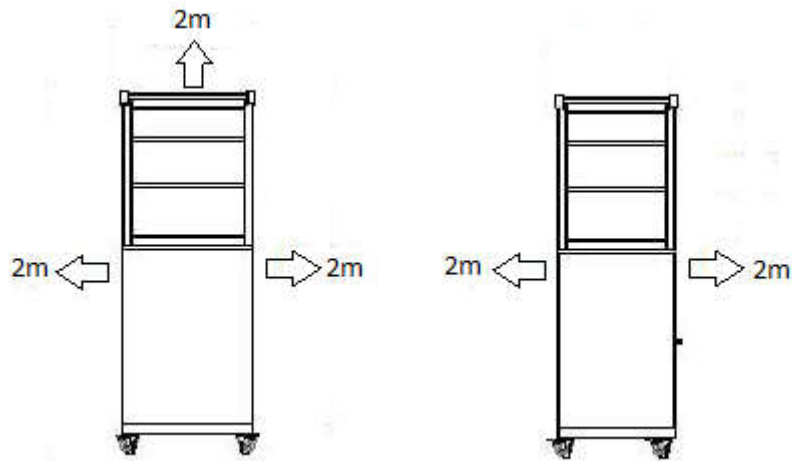

## Gasschlauch & Regler

Die Regulierungsbehörden und der Schlauch müssen den Bestimmungen EN16129, EN16436-1 und EN16436-2 entsprechen, zusätzlich zu den geltenden nationalen Vorschriften.

### WARNUNG!!!

Es ist besonders wichtig, dass Sie den Gasschlauch NICHT unter den direkt unter dem Brenner leiten. Lassen Sie den Schlauch keinen Teil des Brenners oder heizer berühren. Der Schlauch sollte so verlegt werden, dass er nicht übermäßig belastet oder dort platziert wird, wo er beschädigt werden könnte.

## GAS-ANFORDERUNGEN

- Verwenden Sie nur Propan oder Butangas.
- Verwenden Sie immer den richtigen Druckregler und die für die Gasflasche geeignete Schlauchleinheit. Wenden Sie sich bei Bedarf an Ihren lokalen Gasversorger, um weitere Informationen zu erhalten.
- Verkrümmte, verrostete oder beschädigte Gasflaschen können gefährlich sein und sollten von Ihrem Gaslieferanten überprüft werden.
- Verwenden Sie niemals einen Zylinder mit beschädigtem Ventilanschluss.
- Schließen Sie niemals eine unregulierte Gasflasche an die Heizung an.

### Maximale Gasflaschengröße

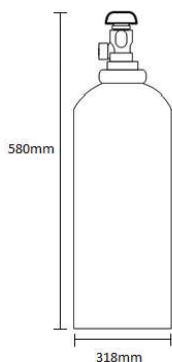

# Hinweis-Gas-Flaschenkette

Wenn die Gasflasche in den Schrank gelegt wird, müssen Sie an der Türkette wie unten Bild hängen.



## PRÜFUNG DER DICHTIGKEIT

Gasanschlüsse an der Heizung werden vor dem Versand im Werk undicht getestet. Bei der Installation sollte eine vollständige Dichtheitsprüfung durchgeführt werden, da eine mögliche Fehlbehandlung im Versand oder ein übermäßiger Druck auf die Heizung ausgeübt werden kann.

- Stellen Sie eine Seifenlösung aus einem Teil flüssigem Reinigungsmittel und einem Teil Wasser. Die Seifenlösung kann mit einer Sprühflasche, einem Pinsel oder einem Lappen aufgetragen werden. Seifenblasen erscheinen im Falle eines Lecks.
- Die Heizung muss mit einem vollen Zylinder geprüft werden.
- Stellen Sie sicher, dass sich das Sicherheitsventil in der Position „AUS“ befindet.
- Schalten Sie die Gasversorgung aus dem Zylinder ein.
- Im Falle eines Lecks die Gasversorgung ausschalten. Ziehen Sie alle undichten Armaturen an, schalten Sie dann die Gasversorgung ein und überprüfen Sie sie erneut.
- Machen Sie niemals dichtesten, während Sie rauchen.

## BELEUCHTUNGSANWEISUNGEN

- Öffnen Sie die Schranktür und legen Sie die Gasflasche in den Schrank.
- Stellen Sie sicher, dass Sie den Regler im Uhrzeigersinn in die Position „AUS“ drehen.
- Schließen Sie den Regler an die Gasflasche an.
- Schalten Sie die Gasversorgung „EIN“ am Zylinder. Prüfen Sie bei der Verwendung von Seifenwasser auf Gasaustritte zwischen Zylinder und Regler.
- Drücken Sie den Regler nach unten und drücken Sie weiter, während Sie sich gegen den Uhrzeigersinn in die „Ignition“-Position drehen (ein Klick wird zu hören sein), dies wird den Piloten anzünden.
- Wenn der Klick nicht gehört wird, wiederholen Sie diesen Vorgang. Beachten Sie, dass beim ersten Anschluss der Heizung an die Gasflasche Luft im Gasschlauch oder dem Rest des Systems vorhanden ist.

Drücken Sie den Reglerknopf ca. 1 Minute, um die Luft zu reinigen und Gas in das System zu lassen.

- Sobald der Pilotbrenner leuchtet, halten Sie den Regler 5 Sekunden gedrückt und lassen Sie ihn dann los.
- Wenn der Brenner nicht in Flammen steht, wiederholen Sie die obigen Schritte erneut.
- Stellen Sie die Wärmeeinstellung ein, indem Sie den Regler in die Position „Hoch“ oder „Niedrig“ drehen.
- Um die Heizung herunterzufahren, drehen Sie das Gaszylinderventil oder den Reglerschalter in die „AUS“-Position und drehen Sie dann den Reglerknopf am Gerät im Uhrzeigersinn in die „AUS“-Position.

#### **WARNUNG:**

Wenn sich der Brenner nicht entzündet, drehen Sie den Reglerknopf „AUS“ (im Uhrzeigersinn) und drehen Sie das Gasflaschenventil „AUS“. Warten Sie fünf Minuten, bevor Sie versuchen, mit zündender Sequenz zu leuchten.

## **NACH BENUTZUNG UND LAGERUNG**

- Schalten Sie den Regler am Gerät im Uhrzeigersinn in die „AUS“-Position.
- Schalten Sie die Gasversorgung am Zylinder aus.
- Verlassen Sie den Bereich nicht, bis die Flammen vollständig gelöscht sind.
- Kinder dürfen nicht direkt nach der Verwendung unbeaufsichtigt gelassen werden, da das Gerät noch einige Zeit heiß ist.
- Prüfen Sie das Gasventil auf Dichtheit und Beschädigung. Bei Verdacht auf einen Schaden muss dies von einem qualifizierten Techniker geändert werden.
- Gasflaschen immer in gut belüfteten Bereichen lagern.
- Sobald die Heizung abgekühlt ist, kann sie an einen anderen Ort wie die Garage des Schuppens verschoben werden.
- Sobald die Heizung abgekühlt ist, ist es sicher, Regenschutz abdeckung zu verwenden.

## **REINIGUNG & WARTUNG**

- Stellen Sie sicher, dass alle Reinigungen durchgeführt werden, während die Heizung ausgeschaltet und vollständig abgekühlt ist.
- Wischen Sie Oberflächen mit einem weichen, feuchten Tuch ab.
- Verwenden Sie keine korrosiven oder brennbaren Reinigungslösungen.
- Halten Sie das Feuer im Freien bedeckt, wenn es nicht verwendet wird, um zu verhindern, dass Regen die Brennerdüsen blockiert.
- Stellen Sie sicher, dass der Brenner sauber und frei von brennbaren Materialien und Schmutz gehalten wird.
- Ruß kann sich auf den Glasperlen, Lavafelsen und Keramikstämmen aufbauen. Dies könnte Brennerdüsen blockieren, also entfernen Sie das Kraftstoffbett und wischen Sie mit feuchtem Tuch, um Ruß zu reinigen.
- Ruß kann sich auf dem umgebenden Sicherheitsglas aufbauen. Entfernen Sie das Glas vorsichtig aus der Glashalterung mit relativen Schraubendreher, wischen Sie Ruß mit einem weichen, feuchten Tuch ab, und ersetzen Sie es dann sorgfältig. Zwei Personen mussten möglicherweise das umliegende Sicherheitsglas demontieren und wieder montieren.
- Stellen Sie sicher, dass der Zustand des Gasschlauchs geeignet ist und keine Risse oder allgemeinen Verschleiß zeigt.
- Es wird empfohlen, die Appliance alle 3 Jahre von einem qualifizierten Techniker überprüfen zu lassen.

- Wenn die Brennerdüsen durch Ruß oder anderen Schmutz blockiert werden, entfernen Sie das Kraftstoffbett und verwenden Sie einen Stift oder eine Büroklammer. Stellen Sie sicher, dass der Brenner geschaltet ist.
- Führen Sie die oben genannten Wartungsschritte regelmäßig aus.

## **CHECKLISTE ZUR FEHLERBEHEBUNG**

### **Der Pilot leuchtet nicht und bleibt nicht an**

- Stellen Sie sicher, dass die Gasversorgung eingeschaltet ist und der Zylinder nicht leer ist.
- Drücken Sie die Zündtaste mehrmals. Stellen Sie sicher, dass der Hauptgashebel mindestens 10 Sekunden lang eingetastet wird.
- Wenn der Zündknopf feststeckt, schmieren Sie mit WD40, während die Heizung nicht leuchtet.
- Versuchen Sie es so lange, wie Luft in Rohren gefangen werden kann und einige Zeit in Anspruch nehmen kann, um die gesamte Luft aus dem System zu reinigen.
- Prüfen Sie, ob Glas- oder Lavagesteine oder andere Trümmer den Piloten nicht bedecken.
- Überprüfen Sie, ob die Verbindungen lose sind, und ziehen Sie sie bei Bedarf fest.
- Prüfen Sie, ob ein Leck im Gasschlauch vorliegt. Bei Bedarf ersetzen.
- Versuchen Sie, den Piloten mit einer Übereinstimmung oder einem Feuerzeug zu beleuchten, wenn die Funkenelektrode nass oder beschädigt ist.
- Stellen Sie sicher, dass sich das Gerät auf ebenem Boden und vollständig vertikal befindet, da das „Umschalt-Abschaltgerät“ ausgelöst wurde.

### **Brenner wird nicht leuchten**

Wenn der Pilot leuchtet, sollte es keinen Grund geben, warum der Hauptbrenner nicht leuchtet.

- Wenn der Pilot leuchtet, aber der Brenner nicht leuchtet, überprüfen Sie nicht, ob zu viel Glas oder Lavagestein um die Pilotenanordnung herum ist. Dies könnte verhindern, dass das Pilotlicht den Hauptbrenner entzündet.
- Wenn der Pilot leuchtet, aber der Brenner nicht leuchtet, kann das Steuerventil beschädigt werden. Dies müsste durch einen qualifizierten Techniker ersetzt werden.
- Wenn der Pilot nicht leuchtet, hat die Flammenfehlervorrichtung die Gasversorgung abgeschnitten. Warten Sie 3 Minuten, und versuchen Sie dann, den Piloten neu zu starten.
- Stellen Sie sicher, dass sich das Gerät auf ebenem Boden und vollständig vertikal befindet, da das „Umschalt-Abschaltgerät“ ausgelöst wurde.

### **Hauptbrenner erlischt plötzlich.**

- Wenn der Pilot aus irgendeinem Grund gelöscht wird (plötzliche Windböe oder es begann zu regnen), dann würde die Hauptgasversorgung automatisch abgeschnitten.
- Drehen Sie den Steuerhebel in die „AUS“-Position, und lassen Sie 3 Minuten, bevor Sie den Piloten neu anzünden.
- Sobald der Pilot angezündet ist, funktioniert der Hauptbrenner.
- Die Gasflasche ist möglicherweise leer. Wenn ja, ersetzen Sie den Zylinder durch einen vollständigen.
- Stellen Sie sicher, dass sich das Gerät auf ebenem Boden und vollständig vertikal befindet, da das „Umschalt-Abschaltgerät“ ausgelöst wurde.

## Ersatzteile

<b>001A</b>	Oberes Glas
<b>001B</b>	Seitenglas
<b>001B(Logo)</b>	Seitenglas mit Logo
<b>001C</b>	Obere Glasklemme
<b>001D</b>	Untere Glasklemme
<b>008</b>	Pilot
<b>009</b>	Alu-Rohrleitung
<b>010</b>	Injektorbaugruppe
<b>011</b>	Gasventil mit Adapter
<b>014</b>	Ausschalter umdrehen
<b>016</b>	Knopf
<b>018</b>	Räder ohne Bremse
<b>019</b>	Räder mit Bremse
<b>024</b>	Glasperlen / Set
<b>025</b>	Lavastein / Set

**Hinweis:(Falls zutreffend)**

Drücken Sie die Aufbruchspause auf Rollen (siehe bild unten) wird sich nicht bewegen.

Geöffnet:



Gesperrt:

**Umschaltgerät (Falls zutreffend)**

Wir haben auch umgedrehtSchalter auf das Produkt. Es wird die Gasversorgung des Piloten abschalten, wenn die Heizung herunterfällt."

(Umschaltswitcher siehe Bild unten Bild.) Für Kongur 425P, Kongur 425T,Q9,Lhotse 817, die nicht mit Umschaltswitcher ausgestattet sind. Bitte achten Sie bei der Anwendung mehr auf die Produktstabilität.

**Warnung:**

Was sollten Sie tun, nachdem Glas auf Heizungen defekt ist:

- a. Wenn die Heizung nicht in Gebrauch ist, berühren Sie bitte keine Splitter mit den Händen, reinigen Sie alle Splitter mit Werkzeugen, um zu vermeiden, dass jemand verletzt wird. Und fragen Sie einen Berufsmann für die Installation von neuem Glas.
- b. Wenn es im Einsatz passiert ist, schalten Sie bitte den Zylinder und das Steuerventil sofort aus, reinigen Sie alle Splitter mit Werkzeugen, um zu vermeiden, dass jemand verletzt wird. Und fragen Sie einen professionellen Mann für die Installation von neuem Glas.

## ITALKERO GARANTIE

Alle ITALKERO. Gas-Feuengeräte unterliegen einer 24-monatigen eingeschränkten Garantie. Sollten Probleme auftreten, wenden Sie sich bitte an den Händler oder Lieferanten, von dem aus das Gerät gekauft wurde. Bitte geben Sie die Seriennummer an, die sich auf dem Etikett auf der Rückseite der Tür befindet.

1. Die Garantie schützt das Gerät für den Endverbraucher vor Material- und Verarbeitungsfehlern für die Dauer von einem Jahr, die am Kaufdatum des Kunden beginnt.
2. Im Rahmen der Garantie ist der Endbenutzer für die Kosten für die Verpackung und den Versand des Geräts an ITALKERO verantwortlich. ITALKERO haftet nicht, wenn das Gerät unsachgemäß verpackt ist, was zu Schäden während des Transports führt. Bitte bewahren Sie alle Originalverpackungen zusammen mit Handbüchern auf, da dies bei der Rücksendung des Produkts in der richtigen Verpackung hilfreich ist.
3. ITALKERO wird den Fehler innerhalb einer angemessenen Frist ab dem Zeitpunkt des Eingangs in unserem Werk beheben.
4. Die Garantie gilt nur für Mängel, die infolge der normalen Verwendung des Produkts entstehen, und gilt nicht für: a) unsachgemäße und unzureichende Wartung oder Änderung; b) Reparaturen, die von nicht qualifizierten Technikern durchgeführt werden; c) Schäden, die durch unsachgemäße Handhabung oder Installation verursacht werden; d) Betrieb außerhalb der Produktspezifikationen; e) Sachschäden, zufällige Schäden, Vernachlässigung oder Missbrauch durch den Nutzer; f) Normaler Verschleiß.
5. Wenn kein Fehler festgestellt wird oder das Problem durch Dritte, Benutzerfehler oder sachbeschädigungen und einen der in Abschnitt 4 genannten Gründe verursacht wurde, wird eine Gebühr „kein Fehler gefunden“ und anschließend alle nachfolgenden Transportkosten anfallen. Diese Gebühr wird innerhalb von 14 Tagen nach der Prüfung des Artikels bestätigt.
6. Die Garantie gilt für den ursprünglichen Eigentümer des Geräts und ist nicht übertragbar.
7. ITALKERO behält sich das Recht vor, fehlerhafte Komponenten zu reparieren oder zu ersetzen. Fehlerhafte Waren können durch werksüberholte Produkte ersetzt werden.
8. Die Garantie erlischt, wenn ein Versuch unternommen wird, das System von einem nicht qualifizierten Dritten zu reparieren, oder wenn das System unzureichend oder unsachgemäß gewartet oder geändert wird. Alle Reparaturen und Ersatzarbeiten haben eine 90-tage-Garantie oder den ursprünglichen Garantiesaldo, je nach größerem Wert.
9. ITALKERO behält sich das Recht vor, nicht mehr lieferbare Produkte, die noch unter Garantie stehen, durch das nächste gleichwertige Spezifikationsprodukt zu ersetzen.
10. Dieses Dokument ist kein Kauf- oder Garantienachweis. Bewahren Sie Ihren Kaufbeleg auf.
11. Die Gesamthaftung erstreckt sich nur auf den für das Gerät gezahlten Kaufpreis, es sei denn, eine solche Beschränkung ist gesetzlich verboten.
12. ITALKERO behält sich im Falle eines Garantieanspruchs das Recht vor, das betreffende Gerät zu ersetzen oder den Kaufpreis des Geräts zurückzuerstatten.

### **Transportschäden**

Wenn das Produkt beim Empfang sichtbar beschädigt ist, ist dann es nötig, das bei der Ankunft beim Kurier beschädigte Produkt zu unterschreiben und sich dann umgehend an den Händler oder Lieferanten zu wenden.

S/N : \_\_\_\_\_

Pin : 0063CS7870



ITAL KERO S.r.l. . via Lumumba 2 . Zona Ind. Torrazzi . 41122 Modena . Italy .  
Tel +39 059 2550711 . FAX +39 059 4900500 . [www.italkero.it](http://www.italkero.it)