

2. Помістити градуйований регулятор, який регулює варіатор, на «0», якщо РІЗНИЙ ПРИСТРІЙ відноситься до типу vv.

#### 7.2 - РЕМІНЬ

Ремінь не потребує регулювання. Зазвичай, після 3-4 років роботи його необхідно замінювати, в даному випадку, зв'яжіться з ЦЕНТРОМ ПО НАВАННЯМ ТЕХНІЧНОЇ ДОПОМОГИ

#### 7.3 - НІЖКИ

З часом ніжки можуть зіпсуватись, втратити характеристики еластичності, що призводить до зменшення стабільності різального пристрою. Якщо це сталося, виконайте їх заміну.

#### 7.4 - СТРУМОПДВІДНИЙ ПРОВІД

Періодично контролюйте стан зносу дроту і, при необхідності, зв'яжіться з ЦЕНТРОМ НАДАННЯ ТЕХНІЧНОЇ ДОПОМОГИ для його заміни.

#### 7.5 - НОЖІ

Перевірте, щоб лезо після численних наметів не зменшилося більше, ніж на 5 мм. Для його заміни зв'яжіться з ЦЕНТРОМ ЗА НАДАННЯМ ТЕХНІЧНОЇ ДОПОМОГИ.

#### 7.6 - ЕТИКЕТКА КНОПОЧНОЇ ПАНЕЛІ

Етикетка панелі кнопок з часом може зіпсуватися і/або проколотися. В даному випадку, для її заміни зв'яжіться з ЦЕНТРОМ ЗА НАДАННЯМ ТЕХНІЧНОЇ ДОПОМОГИ.

### РОЗДІЛ 8 – ПЕРЕРОБКА

#### 8.1 - ВИВЕДЕННЯ З ЕКСПЛУАТАЦІЇ

Якщо Ви вирішили не працювати на пристрої, переконайтеся, що не зможуть скористатися інші особи: від'єднайте електричні з'єднання.

#### 8.2 - Відходи електричного та електронного обладнання

Відповідно до ст. 13 Закону від 25 липня 2005 року № 151 «Втілення Директив 2002/95/ЄС, 2002/96/ЄС та 2003/108/ЄС щодо зниження рівня небезпечних речовин, що використовуються при виробництві електричної та електронної апаратури, а також про утилізації відходів» Позначення перекресленого сміттового ящика, що є на апаратурі або на упаковці, вказує, що дана продукція після закінчення свого терміну призначення повинна утилізуватися окремо від інших відходів.

Утилізація даного обладнання після закінчення терміну служби проводиться фірмою-виробником. Користувач, який бажає звільнитися від даного обладнання, повинен зв'язатися з виробником і дотримуватися використовуваної ним методики у справі утилізації устаткування, що відслужило свій термін.

Правильно виконувана утилізація невикористовуваного обладнання, його відправка для повторної переробки матеріалів та екологічно правильної утилізації дозволяє уникнути негативного впливу на навколишнє середовище та на здоров'я людини і сприяє повторному використанню та/або рекуперації матеріалів, з яких виготовлена дана апаратура.

Неправильно виконана утилізація продукції з боку користувача підлягає адміністративним стягненням, передбаченим чинним законодавством.



# КЕРІВНИЦТВО КОРИСТУВАЧА

## КУТЕР

МОДЕЛІ: C4 / C4 VV / C4 VT C6 / C6 VV / C4 VT C9 VV



Ver. 008 – Ed.

## ПЕРЕДМОВА

- Даний посібник було створено для надання клієнту всієї інформації щодо пристрою, пов'язаних з ним норм, а також інструкції з експлуатації та технічного обслуговування, які дозволяють використовувати його найкращим способом, підтримуючи повну ефективність протягом усього часу використання механізму.
- Цей посібник повинен зберігатися у осіб, які займаються використанням різального пристрою та його періодичним технічним обслуговуванням.

## ЗМІСТ

<b>РОЗДІЛ 1 – ІНФОРМАЦІЯ ПРО РІЗУВАЛЬНЕПРИСТРІЙ</b>	стор 4
1.1 - ЗАГАЛЬНІ ЗАХОДИ ПОПЕРЕДЖЕННЯ	
1.2 - ЗАХИСНІ ПРИСТРОЇ, ВСТАНОВЛЕНІ НА РЕЗУЛЬНОМУ ПРИСТРІЙ	
1.2.1 - Механічні захисні пристрої	
1.2.2 - Електричні захисні пристрої	
1.3 - ОПИС РІЗАЛЬНОГО ПРИСТРОЇ	
1.3.1 - Загальний опис	
1.3.2 - Конструкційні характеристики	
1.3.3 - Склад різального пристрою	
<b>РОЗДІЛ 2 – ТЕХНІЧНІ ДАНІ</b>	стор 6
2.1- ГАБАРИТНІ РОЗМІРИ, ВАГА, ХАРАКТЕРИСТИКИ ...	
<b>РОЗДІЛ 3 - ОТРИМАННЯ РІЗУВАЛЬНОГОПРИСТРОЇ</b>	стор 7
3.1 - ВІДПРАВЛЕННЯ РІЗУВАЛЬНОГО ПРИСТРОЇ	
3.2 - КОНТРОЛЬ УПАКОВКИ ПРИ ОТРИМАННІ	
3.3 - ВІДПРАВКА НА ПЕРЕРОБКУ УПАКОВКИ	
<b>РОЗДІЛ 4 –ВСТАНОВЛЕННЯ</b>	стор 8
4.1 - РОЗМІЩЕННЯ РІЗУВАЛЬНОГО ПРИСТРОЇ	
4.2 - ЕЛЕКТРИЧНЕ ПІДКЛЮЧЕННЯ	
4.3 - ЕЛЕКТРИЧНА СХЕМА	
4.3.1 - Однофазна електрична схема C4/VV-C6/VV	
4.3.2 - Однофазна електрична схема C9VV	
4.4 - КОНТРОЛЬ ФУНКЦІОНУВАННЯ	
<b>РОЗДІЛ 5 - ЕКСПЛУАТАЦІЯ РІЗУВАЛЬНОГОПРИСТРОЇ</b>	стор 9
5.1 - КОМАНДИ	
5.2 - ЗАВАНТАЖЕННЯ ПРОДУКТУ	
5.3 - НАТОЧКА НОЖІВ	
<b>РОЗДІЛ 6 – ПОТОЧНООЧИЩЕННЯ</b>	стор. 11
6.1 - ЗАГАЛЬНІ ВІДОМОСТІ	
6.2 - ПРОЦЕДУРА ДЛЯ ОЧИЩЕННЯ РІЗАЛЬНОГО ПРИСТРОЇ	

## 5.3 - НАТОЧКА НОЖІВ

**УВАГА!** Для наточення двох ножів, яку необхідно виконувати, як тільки буде помічено зменшення різання, слідуйте наступним інструкціям:

1. поверніть важіль закриття (1), таким чином, щоб можна було зняти кришку (2);
2. зніміть (а) тримач ножів (3);
3. Візьміть точильне коло (див. 3.1), що входить до набору РІЗУЛЬНОГО ПРИСТРОЇ, проведіть рівномірно по різучій стороні ножів, зсередини назовні, аж до відновлення різучої кромки ножів.

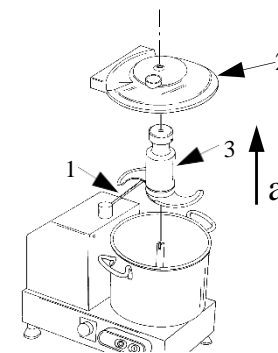

МАЛ № 10 - Видалення тримача ножів

## РОЗДІЛ 6 – ПОТОЧНА ОЧИЩЕННЯ

### 6.1 - ЗАГАЛЬНІ ВІДОМОСТІ

- Очищення різального пристрою - це операція, яка повинна виконуватися не рідше одного разу на день або, за необхідності, частіше.
- Очищення всіх частин РІЗАЛЬНОГО ПРИСТРОЇ, які вступають у прямий або непрямий контакт з харчовими продуктами, що різуться, має бути надзвичайно ретельним.
- Забороняється очищення різального пристрою за допомогою гідралічного очищення або струменем води під сильним тиском, не можна використовувати інструменти, щітки та інші предмети, які можуть завдати пошкодження пристрою.

Перед виконанням будь-якої операції з очищення необхідно:

- a. від'єднати штепсель шнура живлення від мережі для здійснення повної ізоляції різального пристрою від решти установки;
- b. помістити градуйований регулятор на «0», якщо РІЗНИЙ ПРИСТРІЙ відноситься до типу vv.

### 6.2 - ПРОЦЕДУРА ДЛЯ ОЧИЩЕННЯ РІЗАЛЬНОГО ПРИСТРОЇ

#### 6.2.1 - Очищення кришки, тримача ножів та резервуара

**УВАГА!** Поверніть важіль закриття (1) так, щоб можна було зняти кришку (2). Зараз можна легко зняти тримач ножів (3) та резервуар (4), потягнувши їх вгору (а). Після їх видалення, вимийте ці частини водою з нейтральним миючим засобом.

**ПРИМІТКА:** виконуйте ці операції, одягнувши захисні рукавички.

#### 6.2.2 - Загальне очищення

**ПРИМІТКА:** Від'єднайте провід струму.

Миття корпусу пристрою на робочому місці може виконуватися за допомогою нейтрального миючого засобу та зволоженої ганчірки, необхідно часто прополіскувати корпус водою. Після завершення операції, ретельно осушіть усі деталі.

## РОЗДІЛ 7 – ТЕХНІЧНЕ ОБСЛУГОВУВАННЯ

### 7.1 - ЗАГАЛЬНІ ВІДОМОСТІ

Перед виконанням будь-якої операції з технічного обслуговування необхідно:

1. від'єднати штепсель шнура живлення від мережі для здійснення повної ізоляції різального пристрою від решти установки;

## РОЗДІЛ 5 - ЕКСПЛУАТАЦІЯ РІЗУЛЬНОГО ПРИСТРОЇ

### 5.1 - КОМАНДИ

Команди розташовані на корпусі РІЗАЛЬНОГО ПРИСТРОЇ, як показано на малюнку нижче.

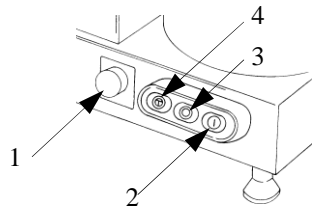

1. *варіатор швидкості (мод. VV)*
2. *Кнопка ходу "I"*
3. *Кнопка зупинки "0"*
4. *Стабілізований регулятор швидкості з контролем потужності (мод. VT)*

МАЛ. № 7 - Розташування команд

### 5.2 - ЗАВАНТАЖЕННЯ ПРОДУКТУ (Див. РИС. № 8)

**ПРИМІТКА:** Продукт для різання завантажується в резервуар тільки при вимкненому двигуні. Якщо мова йде про РІЗУВАЛЬНИЙ ПРИСТРІЙ vv, то регулятор варіатора повинен знаходитись у положенні «0».

Необхідно виконати таку процедуру:

1. поверніть проти годинникової стрілки регулятор (посилання 1, рис. № 8) до отримання можливості видалення кришки (посил. 2, МАЛ. № 8);
2. (УВАГА) покладіть продукт у резервуар (посилання 3, мал. № 8), зважаючи на два ножі, якщо продукти надто великі, то подрібніть їх вручну перед поміщенням у резервуар.
3. **УВАГА!! Забороняється наповнювати резервуар більше, ніж на?**  
займіть правильне положення для запобігання нещасним випадкам (див. рис. № 9): тіло має бути перпендикулярно робочій поверхні.  
**Забороняється тулитися до різального пристрою і необхідно уникати положень, що призводять до прямого контакту з пристроєм;**
4. помістіть кришку назад і поверніть важіль до положення закриття;
5. запустіть РІЗАЛЬНИЙ ПРИСТРІЙ, натиснувши на кнопку ходу «I» (посил. 2, рис. № 7);
6. забороняється використовувати різальний пристрій протягом тривалих періодів часу при зниженій швидкості;
7. введіть через отвір (посилання 4, РИС № 8) можливі добавки продукту під час обробки;
8. після завершення операції різання, зупиніть різальний пристрій, натиснувши кнопку зупинки (посилання 3, рис. № 7).

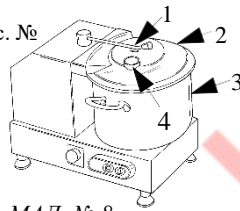

МАЛ. № 8 - Завантаження продукту

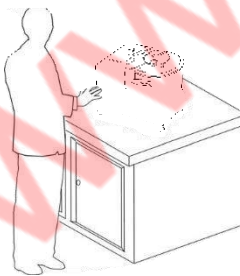

МАЛ. № 9 – Правильне становище

6.2.1 - Очищення кришки, ножа та резервуара

6.2.2 - Загальне очищення

## РОЗДІЛ 7 – ТЕХНІЧНЕ ОБСЛУГОВУВАННЯ

7.1 - ЗАГАЛЬНІ ВІДОМОСТІ

7.2 - РЕМІНЬ

7.3 - НІЖКИ

7.4 - СТРУМОПІДВІДНИЙ ПРОВІД

7.5 - НОЖІ

7.6 - ЕТИКЕТКА КНОПочної ПАНЕЛІ

стор. 11

## РОЗДІЛ 8 – ПЕРЕРОБКА

8.1 - ВИВЕДЕННЯ З ЕКСПЛУАТАЦІЇ

8.2 - Відходи електричного та електронного обладнання

стор. 12

Якщо РІЗНИЙ ПРИСТРІЙ відноситься до типу vv, то помістіть на нуль регулятор (посил. 1, рис. № 7) і потім зупиніть пристрій.

9. Машина оснащена пристроєм, який відключає її через 30 секунд при використанні мінімальної швидкості довше 30 секунд. Цей пристрій збільшує термін служби машини і запобігає перегріву двигуна. При використанні машини на низьких режимах необхідно передбачати паузи не менше 30с.

## РОЗДІЛ 1 – ІНФОРМАЦІЯ ПРО РЕЗУЛЬНИЙ ПРИСТРІЙ

### 1.1 - ЗАГАЛЬНІ ЗАХОДИ ПОПЕРЕДЖЕННЯ

- Цей пристрій повинен використовуватися лише кваліфікованим персоналом, який має чудово знати норми з техніки безпеки, що містяться в цьому посібнику.
- У разі чергування персоналу необхідно своєчасно передбачити навчання змінних працівників.
- Перед виконанням будь-якої операції з очищення та технічного обслуговування від'єднайте роз'єм пристрою від електричної мережі.
- Коли виконуються операції з технічного обслуговування або очищення пристрою (і тому забираються захисні пристрої), необхідно уважно оцінити залишковий ризик.
- Під час виконання технічного обслуговування або очищення, необхідно повністю сконцентрувати увагу на операції, що здійснюється.
- Регулярно контролюйте стан струмопідвідного дроту; зношений або пошкоджений провід є великою небезпекою електричного характеру.
- Якщо різальний пристрій показує ознаки поганого функціонування, рекомендується не використовувати його та не виконувати операції з ремонту. Необхідно зв'язатися з центром технічної допомоги.
- Забороняється використання різального пристрою для заморожених продуктів, для м'яса та риби з кістками та для не харчових продуктів.
- Забороняється вставляти пальці в отвір під час роботи пристрою.

Виробник не несе відповідальності у таких випадках:

- ⇒ пристрій був розкритий неуповноваженим персоналом;
- ⇒ замінені на несправжні запасні частини;
- ⇒ дотримані інструкції, що містяться у цьому посібнику;
- ⇒ різального пристрою були оброблені невідповідними їм засобами.

### 1.2 - ЗАХИСНІ ПРИСТРОЇ, ВСТАНОВЛЕНІ НА РЕЗУЛЬНОМУ ПРИСТРІЙ

#### 1.2.1 - Механічні захисні пристрої

Щодо захисних пристроїв механічного характеру, різальний пристрій, описаний у цьому посібнику, відповідає директиві СЕЕ 2006/42.

Захист складається з (див. 1.3.3) кришки, яку можна зняти рукою, лише якщо блокування резервуара піднято.

#### 1.2.2 - Електричні захисні пристрої

Щодо захисних пристроїв електричного характеру, різальний пристрій, описаний у цьому посібнику, відповідає директиві СЕЕ 2006/95 та 2004/108.

Таким чином, пристрій обладнано:

- механічними мікрореле, які викликають зупинку різального пристрою у разі видалення кришки (див. рис. №1), не допускаючи включення, якщо даний захист не знаходиться в положенні закриття;
- реле у ланцюзі управління, яке вимагає виконання операції повторного запуску різального пристрою, у разі випадкової відсутності струму.

## 4.3 - ЕЛЕКТРИЧНА СХЕМА (рис. № 5-6)

### 4.3.1 - Однофазна електрична схема C4/C4VV-C6/C6VV

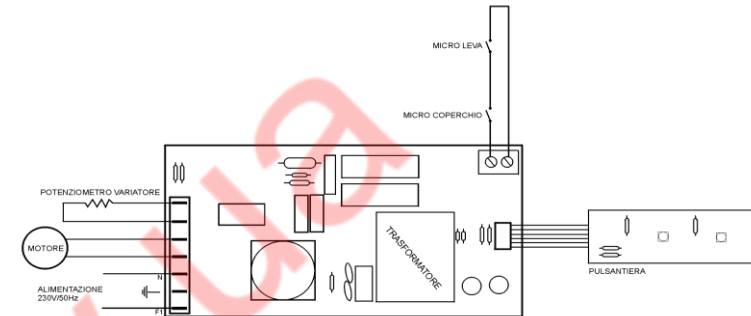

МАЛ. №5 - Електрична схема C4/VV-C6/VV

### 4.3.2 - Однофазна електрична схема C9VV

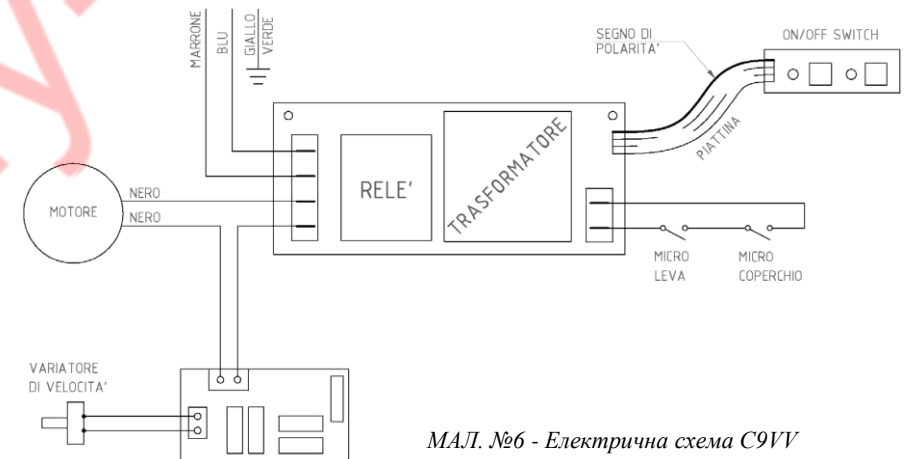

МАЛ. №6 - Електрична схема C9VV

## 4.4 - КОНТРОЛЬ ФУНКЦІОНУВАННЯ

Для контролю правильності функціонування різального пристрою необхідно виконати таку процедуру:

1. введіть у дію кнопку ходу "I" і кнопку зупинки "0";
2. проконтролюйте, щоб при обертанні важеля проти годинникової стрілки пристрій припинило функціонування;
3. якщо РІЗНИЙ ПРИСТРІЙ належить до типу vv, проконтролюйте, щоб при обертанні регулятора (посил. 1, РИС № 7) за годинниковою стрілкою, збільшувалася кількість обертів і навпаки.

### 3.2 - КОНТРОЛЬ УПАКОВКИ ПРИ ОТРИМАННІ

При отриманні вантажу, якщо на ньому відсутні зовнішні пошкодження, Ви можете приступити до його розпакування, контролюючи, щоб усередині коробки був весь матеріал (див. рис. № 3). Якщо при доставці вантажу, на ньому є сліди ударів, падінь або поганого звернення, необхідно повідомити про це перевізника і протягом 3 днів з дня здійснення поставки, що вказується в документах, скласти докладний звіт про можливі пошкодження пристрою. Забороняється перевертати упаковку! На момент перевезення переконайтеся, що упаковка була міцно закріплена в 4 фундаментальних точках (підтримуючи її паралельно підлозі).

### 3.3 - ВІДПРАВКА НА ПЕРЕРОБКУ УПАКОВКИ

Компоненти упаковки (картон, можливі піддони, смугова пласмаса та пінополіуретан) є продуктами, що належать до твердих міських відходів, тому вони можуть легко перероблятися.

У випадку, якщо різальний пристрій встановлюється в країнах, де існують особливі норми, відправляйте пакувальний матеріал на переробку відповідно до приписів чинних норм.

## РОЗДІЛ 4 – ВСТАНОВЛЕННЯ

### 4.1 - РОЗМІЩЕННЯ РІЗУВАЛЬНОГО ПРИСТРОЇ

Поверхня, на якій знаходиться пристрій, повинна відповідати опорним розмірам, зазначеним у Табл. 1 (відповідно до моделі). Таким чином, вона має бути досить просторою, добре вирівняною, сухою, гладкою, міцною, стабільною і повинна знаходитися на висоті 80 см від землі.

Крім того, різальний пристрій може перебувати в середовищі з макс. вологістю 75%, не соляної та при температурі від +5°C до +35°C; у будь-якому випадку воно може знаходитися в навколишньому середовищі, яке не призводить до поганого функціонування пристрою.

### 4.2 - ОДНОФАЗНЕ ЕЛЕКТРИЧНЕ ПІДКЛЮЧЕННЯ

Різальний пристрій поставляється з струмопідвідним проводом з перетином 3x1 мм<sup>2</sup>; довжиною 1.5 м та вилкою «SCHUKO».

Приєднайте пристрій до 230 Вольт та 50 Гц., вставивши диференціальний магнітотермічний вимикач у 10 А,  $\square I = 0.03A$ . Необхідно перевірити, щоб пристрій заземлення добре працював.

Крім того, проконтролюйте, щоб дані, зазначені на технічній табличці (рис. № 4), відповідали даним, зазначеним у документах на поставку та у супровідних документах.

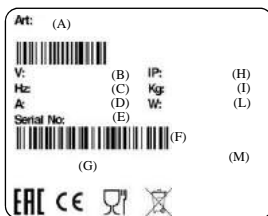

Незважаючи на те, що професійні РІЗАЛЬНІ ПРИСТРОЇ РС обладнані нормативними засобами для електричного та механічного захисту (як у фазі функціонування, так і у фазі очищення та технічного обслуговування), існують залишкові ризики, які неможливо повністю усунути, у цьому посібнику вони виділяються за допомогою слова УВАГА. Вони ставляться до небезпеки нанесення порізів, що може статися під час операцій з ножами під час завантаження продукту, під час очищення та заточування ножів.

### 1.3 - ОПИС РІЗАЛЬНОГО ПРИСТРОЇ

#### 1.3.1 - Загальний опис

Професійні РІЗУВАЛЬНІ ПРИСТРОЇ СЕ були спроектовані та виготовлені нашою фірмою для виконання операцій з різання, подрібнення, збивання, замішування харчових продуктів (овочів, м'яса, хліба тощо) та гарантії:

- максимальної безпеки експлуатації, очищення та технічного обслуговування;
- максимальної гігієнічності, що досягається завдяки ретельному відбору матеріалів, що вступають у контакт з харчовими продуктами та завдяки видаленню кутів на тих частинах РІЗУВАЛЬНОГО ПРИСТРОЮ, які вступають у контакт з продуктами, таким чином, щоб досягти легкого та повного очищення, а також легкості при демонтажі;
- міцності та стабільності всіх компонентів;
- максимальної безшумності завдяки ремінній передачі;
- великий простоти у використанні.

#### 1.3.2 - Конструкційні характеристики

Професійні РІЗАЛЬНІ ПРИСТРОЇ РС повністю виготовлені з нержавіючої сталі AISI 304. Це гарантує гігієнічність контакту з харчовими продуктами та стійкість до кислот і солей, а також підвищений опір до окислення.

Ножі виготовлені з відшліфованої та відточеної сталі, що використовується для ножів (AISI 420). Вони дозволяють виконувати операції з різання, подрібнення, збивання, замішування без необхідності заміни інструментів.

Резервуар з нержавіючої сталі 18/10 з термодифузійним дном обладнаний ручками для забезпечення простоти у користуванні та легкості в переміщенні.

### 1.3.3 - Склад механічного пристрою

МАЛ. № 1 - Загальний вид на механічний пристрій

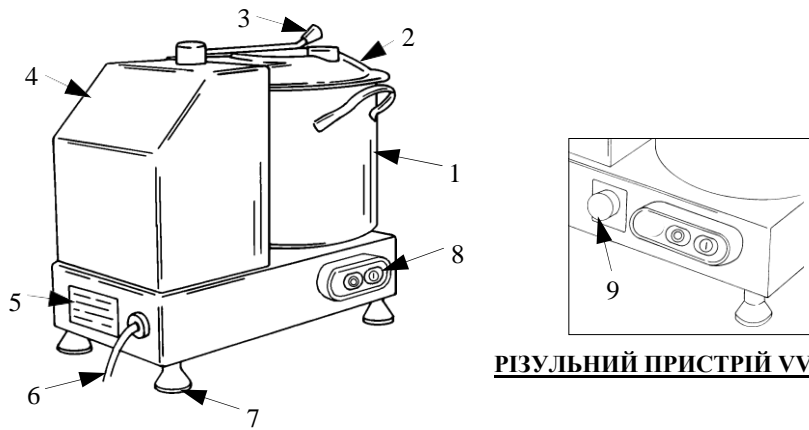

**РІЗУЛЬНИЙ ПРИСТРІЙ VV**

#### УМОВНІ ПОЗНАЧЕННЯ

- |                                   |                                       |
|-----------------------------------|---------------------------------------|
| 1 - Резервуар                     | 3 - Струмopідвідний провід            |
| 2 - Кришка                        | 7 - Нiжки                             |
| 3 - Вaжиль блокування резервуара  | 8 - Кнопкова панель                   |
| 4 - Корпус                        | 9 - Регулятор варіатора (для мод. vv) |
| 5 - Технічна – паспортна табличка |                                       |

## РОЗДІЛ 2 – ТЕХНІЧНІ ДАНІ

### 2.1 - ГАБАРИТНІ РОЗМІРИ, ВАГА, ХАРАКТЕРИСТИКИ ...

МАЛ. № 2 – Малюнки габаритних розмірів



ТАБЛ. № 1 – ГАБАРИТНІ РОЗМІРИ ТА ТЕХНІЧНІ ХАРАКТЕРИСТИКИ

Модель	Um	C4	C4 VV	C4 VT	C6	C6 VV	C6 VT	C9 VV	C9 VT
Двигун	Watt/ Hp	600/0,8	600/0,8	600/0,8	600/0,8	600/0,8	600/0,8	1200/1,6	1200/1,6
живлення		230V 50/60Hz F+N							
Місткість резервуару	lt	3,3	3,3	3,3	5,3	5,3	5,3	9,4	9,4
Корисна місткість резервуару	lt	1,5	1,5	1,5	3,1	3,1	3,1	5,4	5,4
Оберти ножа	rpm	2.500	1.500 ÷2.500	600 ÷2.800	2.500	1.500 ÷2.500	600 ÷2.800	1.500 ÷2.500	600 ÷2.800
A x B	mm	160x310	160x310	160x310	160x310	160x310	160x310	225x410	225x410
C x D x E	mm	305x365x 255	305x365 x255	305x365 x255	305x365 x320	305x365 x320	305x365x 320	355x455 x380	355x455 x380
Вага нетто	kg	10	10	10	11	11	11	23	23
Ступінь шумності	dB	≤ 75							

**УВАГА!** Електричні характеристики, для яких схильне різальне

пристрій вказано на табличці, що прикріплена на задній стороні пристрою. Перед виконанням приєднання ознайомтеся з розділом 4.2 «Електричне приєднання».

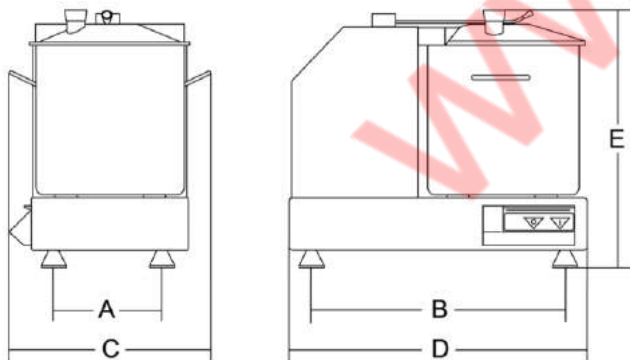
## РОЗДІЛ 3 - ОТРИМАННЯ РІЗУВАЛЬНОГО ПРИСТРОЇ

### 3.1 - ВІДПРАВЛЕННЯ РІЗУВАЛЬНОГО ПРИСТРОЇ (Див. РИС. № 3)

РІЗНИЙ ПРИСТРІЙ відправляється з інших складів ретельноупакованим, упаковка складається з:

- зовнішня коробка із міцного картону;
- різальний пристрій;
- цей посібник; г) лопатка;
- точильне коло;
- сертифікат відповідності РС.

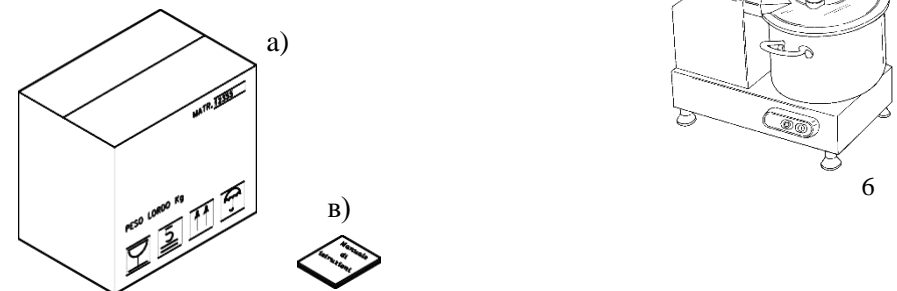

МАЛ. № 3 – Опис упаковки

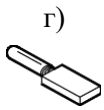

[www.kiy-v.ua](http://www.kiy-v.ua)