

Model: BK/RK BF/IF/RF



Teknisk manual	DK	5
Tekniska manual	SE	11
Technical manual	UK	17
Technische manual	D	23
Manuel technique	F	29
Libretto di istruzioni	I	35
Manual técnico	E	41
Manual técnico	PT	47
Руководство по эксплуатации	RUS	53

E Contenido

Importantes instrucciones de seguridad	41
Desembalaje e instalación	41
Cambio de la puerta	42
Conexión eléctrica	43
Puesta en marcha del aparato	43
Termostato	44
Descongelación	45
Mantenimiento y limpieza	46
Servicio técnico	46
Como hacerse des del aparato	46
Dimensiones	59
Datos técnicos	62
Esquema eléctrico	63
El sistema de refrigeración	64
La mesa de parámetros	65

PT Índice

Instruções importantes de segurança	47
Desembalagem e instalação	47
Inversão da porta	48
Ligações Eléctricas	49
Arranque da arca	49
Termostato	50
Descongelamento	51
Manutenção e Limpeza	52
Assistência Técnica	52
Eliminação	52
Dimensões	59
Dados técnicos	62
Diagrama do circuito eléctrico	63
Sistema de refrigeração	64
Quadro de parâmetros	65

RUS Содержание

Внимание	53
Распаковка и установка	53
Переустановка двери	54
Подключение к электросети	55
Запуск	55
Термостат	56
Размораживание	57
Техобслуживание	58
Устранение неполадок	58
Утилизация	58
Размеры	59
Техническая информация	62
Эл.диаграмма	63
Система охлаждения	64
Параметры	65

Внимание

1. Перед использованием шкафа необходимо прочитать инструкцию.
2. Пользователь несёт ответственность за использование шкафа в соответствии с инструкциями.
3. В случае неполадок свяжитесь с дистрибьютором.
4. Шкаф должен быть расположен в сухом и хорошо проветриваемом помещении.
5. Не допускается установка изделия вблизи источников теплового излучения, т.е. плит, батарей отопления и т.п., а также в местах действия прямых солнечных лучей.
6. Обратите внимание на то, что любой электрический аппарат может быть опасным.
7. Нельзя использовать для хранения взрывоопасных веществ, таких как например газ, бензин и т.п.
8. В конструкции изделия не использованы асбест или СФС.
9. Компрессорное масло не содержит РСВ

Распаковка и установка

Шкаф поставляется в упаковке и на деревянных платформах. Шкаф надо распаковать и снять с платформ, необходимо также снять предохраняющую полиэтиленовую пленку.

Для правильной работы шкафа, место установки должно быть ровным, прочным и жёстким. Если прилагаются ножки, то вмонтируйте их, см. фигуру 1.1.

Рис.1.1

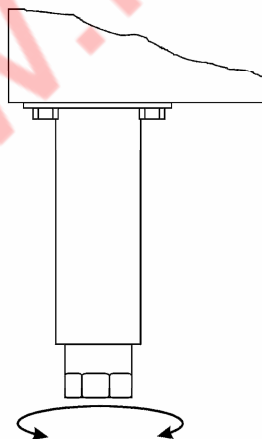

В случае, если шкаф должен встраиваться, обратите внимание на следующее:

1. Для безупречной работы системы охлаждения, над шкафом должно быть свободное расстояние не менее 15 см, обеспечивающее свободную циркуляцию воздуха.
2. Свободное расстояние от стенок и до боковых сторон двери шкафа, должно быть достаточным, чтобы обеспечить легкую и удобную замену полок.

Установка двери в противоположную сторону

ВНИМАНИЕ! Устанавливать только при открытых дверях.

Открутите винты и откройте верхнюю часть шкафа, как показано на рисунке 1.2, снимите болты, дверь освободится и легко отойдет, рис.1.3.

Рис. 1.2



Рис. 1.3



Положите дверь на пол и поменяйте держатель и пружину на другую сторону, рис.1.4.

Рис. 1.4

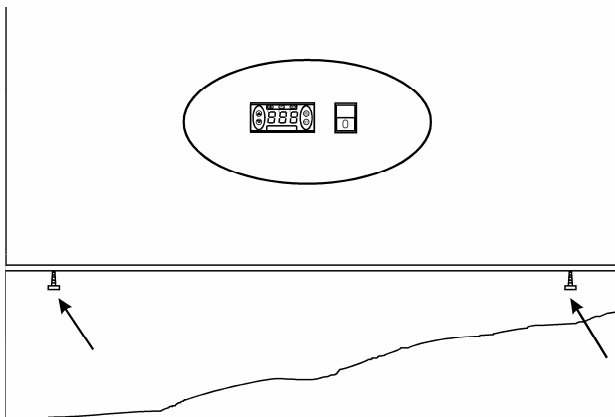
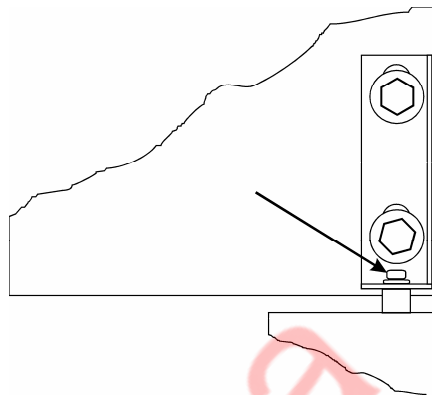
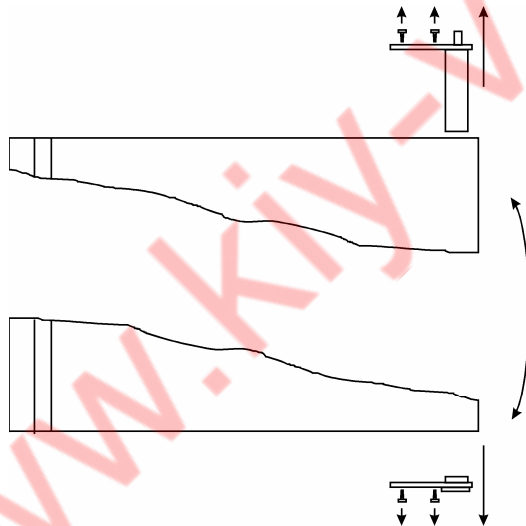

Нижняя дверная петля откручивается после снятия передних ножек, после чего ножки встраиваются на противоположную сторону, рис.1.5.

Рис. 1.5

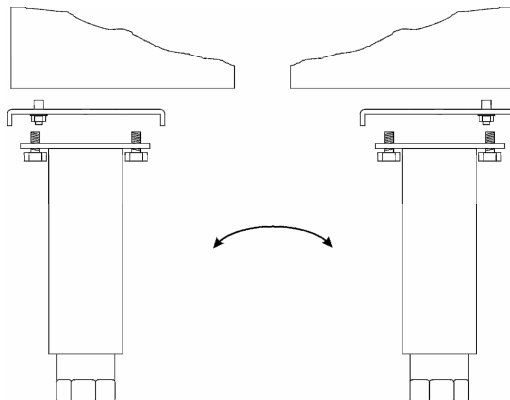

После того как все детали вмонтированы на противоположной стороне, расслабьте верхние петли, поставьте дверь на место, надстроив на нижние петли. Вставьте винт, как показано на рис.1.6. и закрепите верхнюю часть, рис.1.7.

Рис. 1.6



Рис. 1.7



Подключение к электросети

Шкаф должен быть подключён к питающей электрической сети 220-240 V/50Hz. Розетка должна находиться в легко доступном месте. Подключение к электросети допускается только через стационарную розетку или удлинитель с заземляющим проводом.

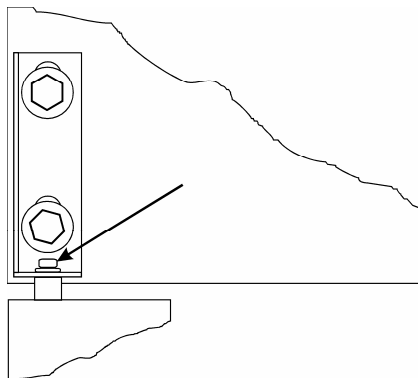
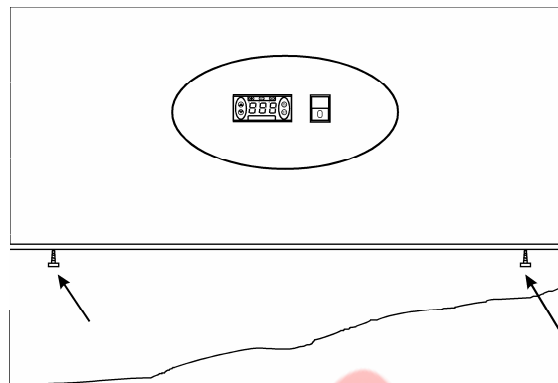
Запуск

Перед использованием шкафа необходимо почистить, см. раздел «Обслуживание».

Внимание!

Если шкаф при перевозке находился в лежачем состоянии, подождите 2 часа до того как включать его в электросеть.

Не забудьте снять с компрессора защитное устройства защищающее от повреждений при перевозке, рис.1.8.

Рис. 1.8

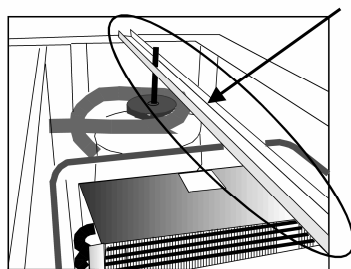

Включите к электросети и нажмите на кнопку-выключатель на контрольной панели Рис.1.9.

Рис. 1.9

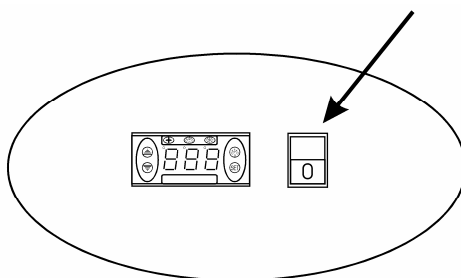

Термостат

Термостат находится на контрольной панели, рис.2.0.

Рис. 2.0
DP3 DP2 DP1

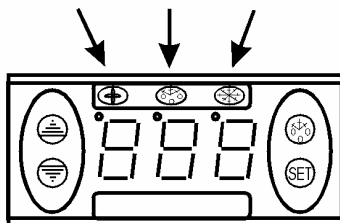

Термостат запрограммирован, поэтому нет необходимости в его настройке.

При включении шкафа, на экране дисплея появится актуальная внутренняя температура шкафа.

Значение показателей на дисплее:

DP1: Мигающая лампа означает, что данный параметр меняется.

Горящая лампа указывает на то, что компрессор работает.

DP2: Горящая лампа указывает на то, что включено размораживание.

DP3: Горящая лампа указывает на то, что включен испаритель-вентилятор.

Блокирование кнопок.

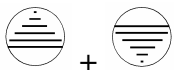

+

Для избежания случайных нажатий на кнопки, их блокируют. Для этого нажмите одновременно на обе кнопки в течение 5 секунд пока на экране не появится «Pop». Для разблокирования повторите тоже самое, пока на экране не появится «Pop»

Показ внутренней температуры:



Нажмите на данную кнопку и на экране дисплея покажется настроенная температура. Чтобы вернуться в исходное положение надо ещё раз нажать на кнопку.

Показ температуры испарителя:



При нажатии на данную кнопку покажется температура испарителя. Для того чтобы вернуться в исходное положение, отпустите кнопку.

Настройка температуры:



При нажатии на эту кнопку, на экране появится актуальная температура.



При нажатии на данную кнопку, температура возрастает.



При нажатии на данную кнопку, температура снижается.



Нажмите на эту кнопку, чтобы запомнить/зарегистрировать новые данные.

Регулирование температуры



Нажмите на кнопку в течение 5 секунд и получите доступ к списку данных.



Нажмите на кнопку для увеличения данных



Нажмите на кнопку для снижения данных



Нажмите на эту кнопку, чтобы установить необходимую температуру, на дисплее должна замигать требуемая температура.

См. таблицу параметров на стр. 65.

Аварийная сигнализация

PF1 – Мигающая лампа указывает на повреждение датчика.

Температура шкафа будет неизменяемой пока шкаф не отремонтируется.

PF2 - Мигающая лампа указывает что повреждён датчик испарителя.

Это не влияет на работу шкафа, но следует починить как можно скорей.

Размораживание шкафа

Шкаф размораживается автоматически с запрограммированными интервалами.

В случае частого открывания дверцы шкафа может возникнуть необходимость ручного размораживания.



Механическое размораживание запускается при помощи нажатия на данную кнопку более 3 секунд, после чего изделие запускается как обычно.

Оттаявшая вода стекается в ванночку расположенную в компрессорном отделе.

Техобслуживание

Отключите шкаф от сети.

Шкаф необходимо регулярно чистить. Мойка изделия производится теплой водой с небольшим количеством мыльного средства. После чего шкаф промыть чистой водой и просушить.

Чистка конденсаторного фильтра (Рис.2.1) производится с помощью пылесоса и водой с небольшим кол-вом мыльного средства.

Рис. 2.1

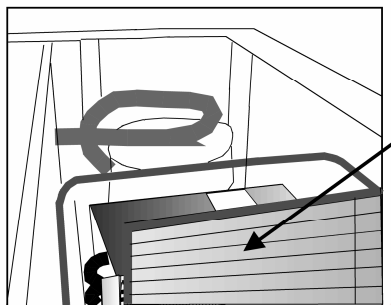

ЗАПРЕЩАЕТСЯ использовать хлоросодержащие моющие средства или другие едкие средства, которые могут повредить работе шкафа.

Чистка конденсатора производится при помощи пылесоса и жесткой щетки.

Избегайте попадания воды в компрессорный отдел, т.к. это может привести к замыканию и повреждению электрических деталей шкафа.

Устранение неполадок

При неполадках в холодильной системе проверьте вставлена ли вилка в розетку и подключена ли розетка, а также если нет неполадков в сети.

Если причину неисправности не возможно выяснить, обратитесь к дилеру. Обращаясь к дилеру, назовите модель холодильника, серийный номер и номер изделия. Эти данные указаны на заводской табличке с правой стороны на внутренней панели шкафа.

Утилизация

Если срок эксплуатации изделия подошёл к концу, его следует утилизировать без нанесения вреда окружающей среде. Следует принимать во внимание существующие правила утилизации. Помимо этого могут существовать определённые законодательные требования по утилизации, которым тоже необходимо следовать.



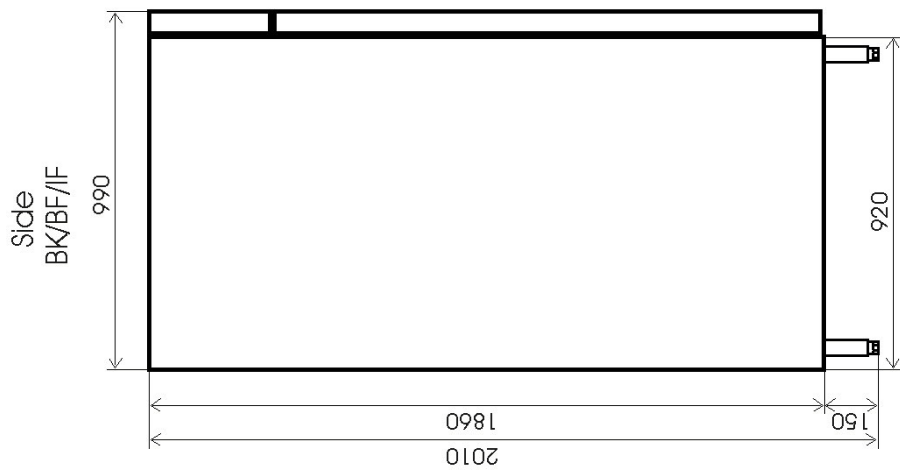
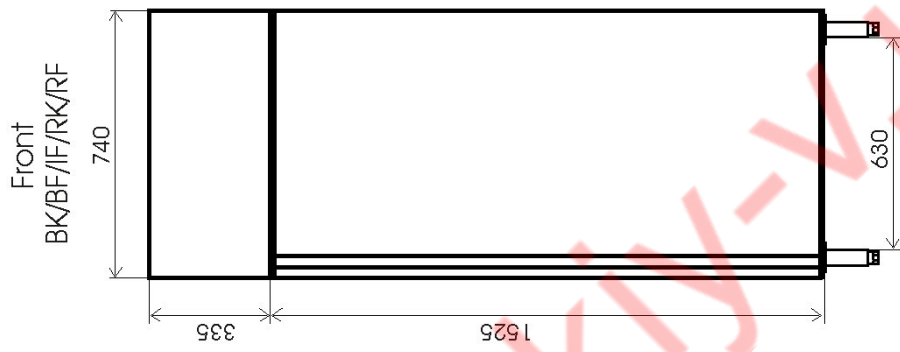
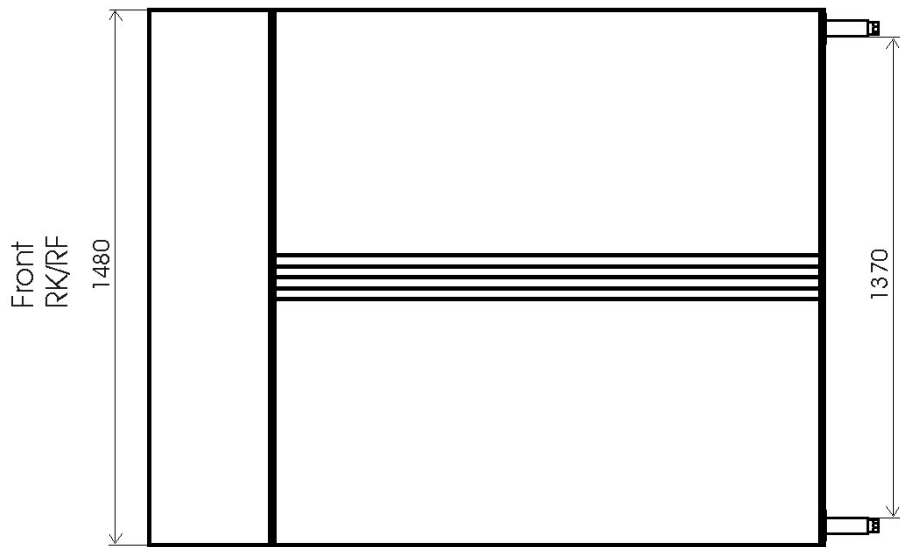

Front
RK/RF

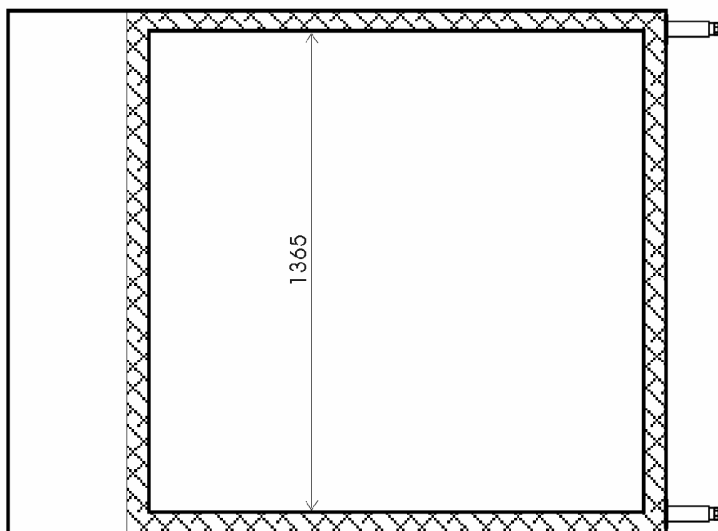

Front
BK/BF/IF/RK/RF

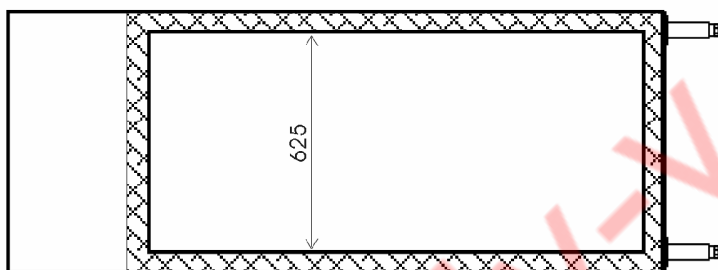

Side
RK/RF

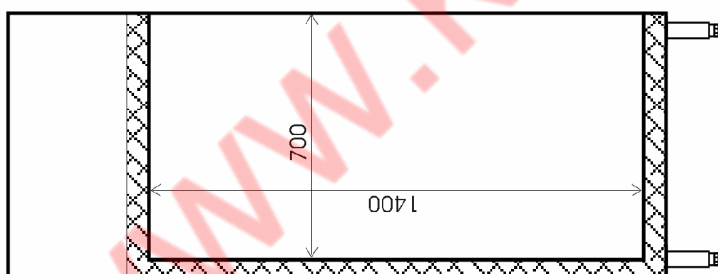

Side
BK/BF/IF

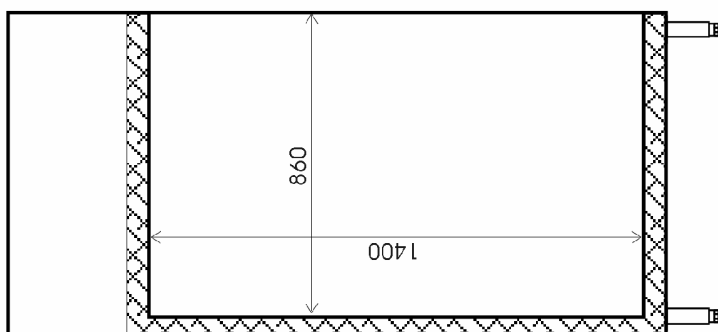

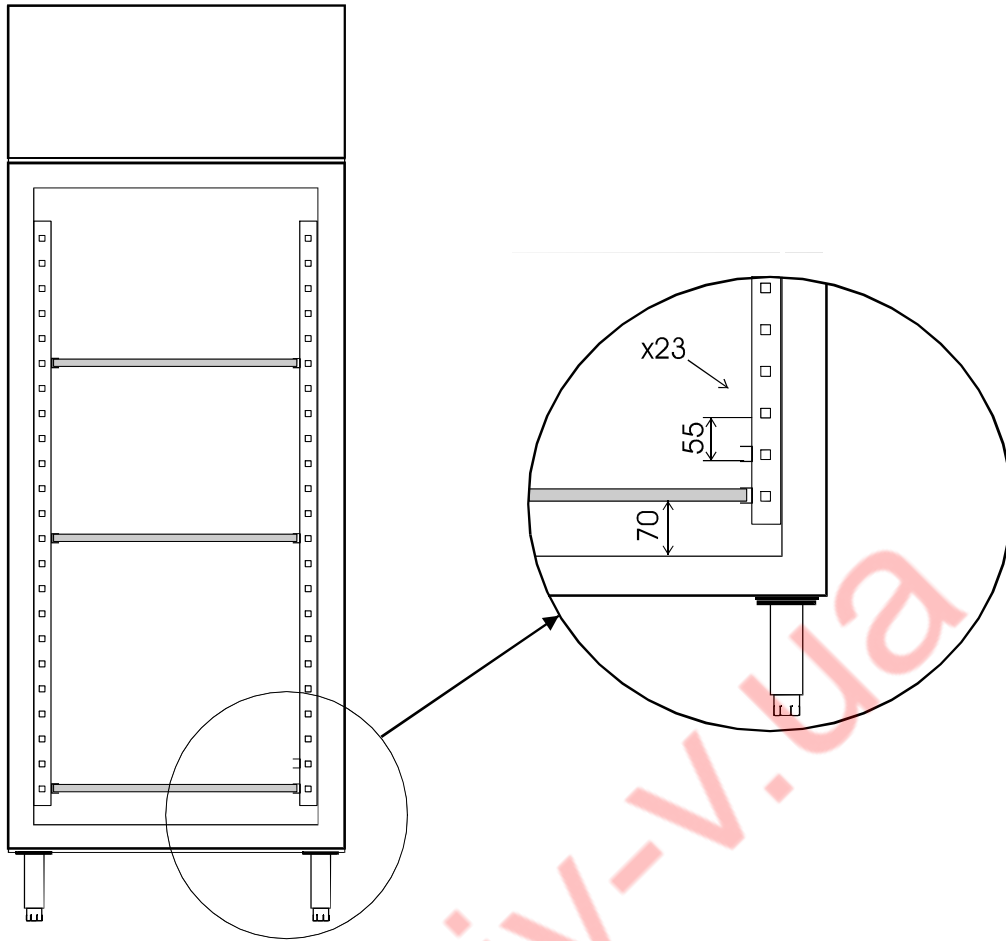
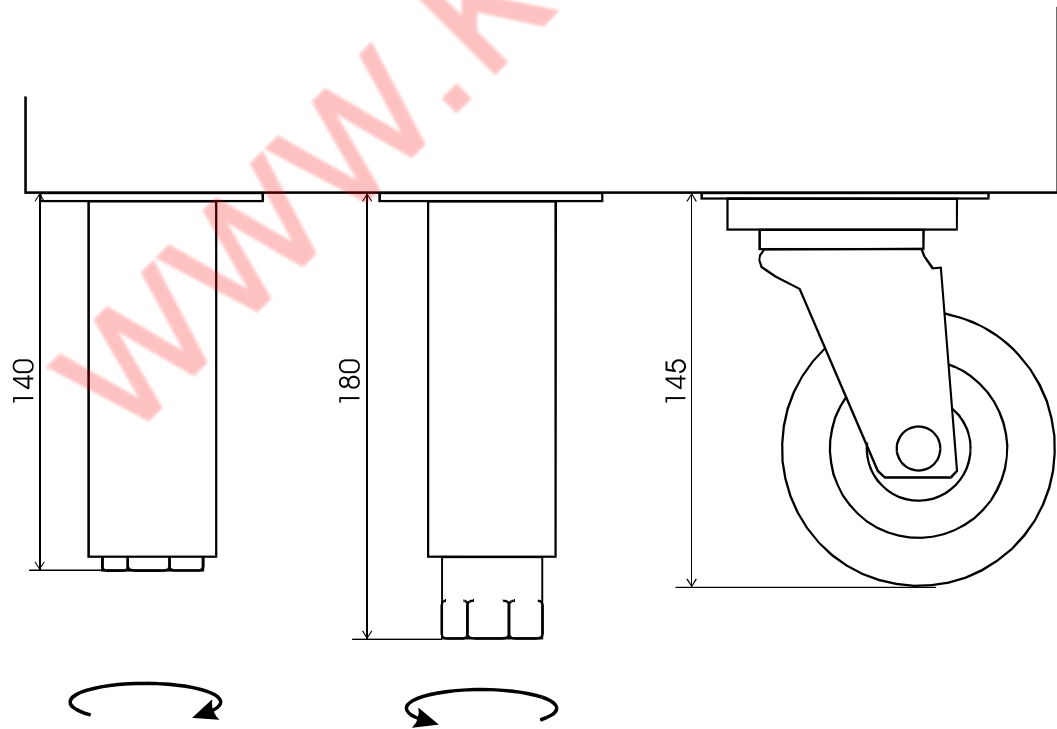

Technical data

Model	Volume Litres	Dimensions HxWxD mm.	Temperature °C	Weight nett Kgs.	Voltage V.	Wattage W.	Energy Consumption Kwh/24h
BK850	746	2010x740x990	-2/+10	140	230-240	456	4,7
BF850	746	2010x740x990	-18/-23	143	230-240	1000	9,0
IF850	746	2010x740x990	-18/-23	143	230-240	1000	9,0
RK710	700	2010x740x830	-2/+10	134	230-240	456	4,7
RK720	700	2010x740x830	-2/+10	134	230-240	456	4,7
RK710G	700	2010x740x830	+2/+10	134	230-240	456	4,7
RF710	700	2010x740x830	-18/-23	138	230-240	1000	9,0
RF720	700	2010x740x830	-18/-23	138	230-240	1000	9,0
RK1420	1400	2010x1480x830	-2/+10	198	230-240	650	5,4
RK1440	1400	2010x1480x830	-2/+10	198	230-240	650	5,4
RK1420G	1400	2010x1480x830	+2/+10	198	230-240	650	4,7
RF1420	1400	2010x1480x830	-18/-23	198	230-240	1300	9,6
RF1440	1400	2010x1480x830	-18/-23	198	230-240	1300	9,6

Door heater

All xF models are supplied with an extra door heater for replacement in case of defects.

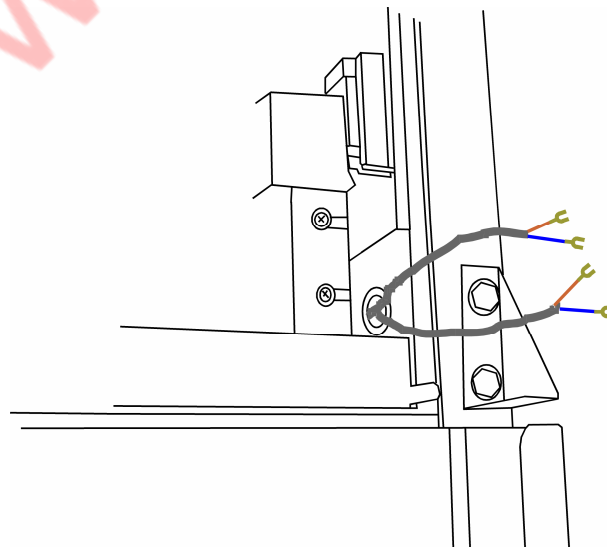

REK33

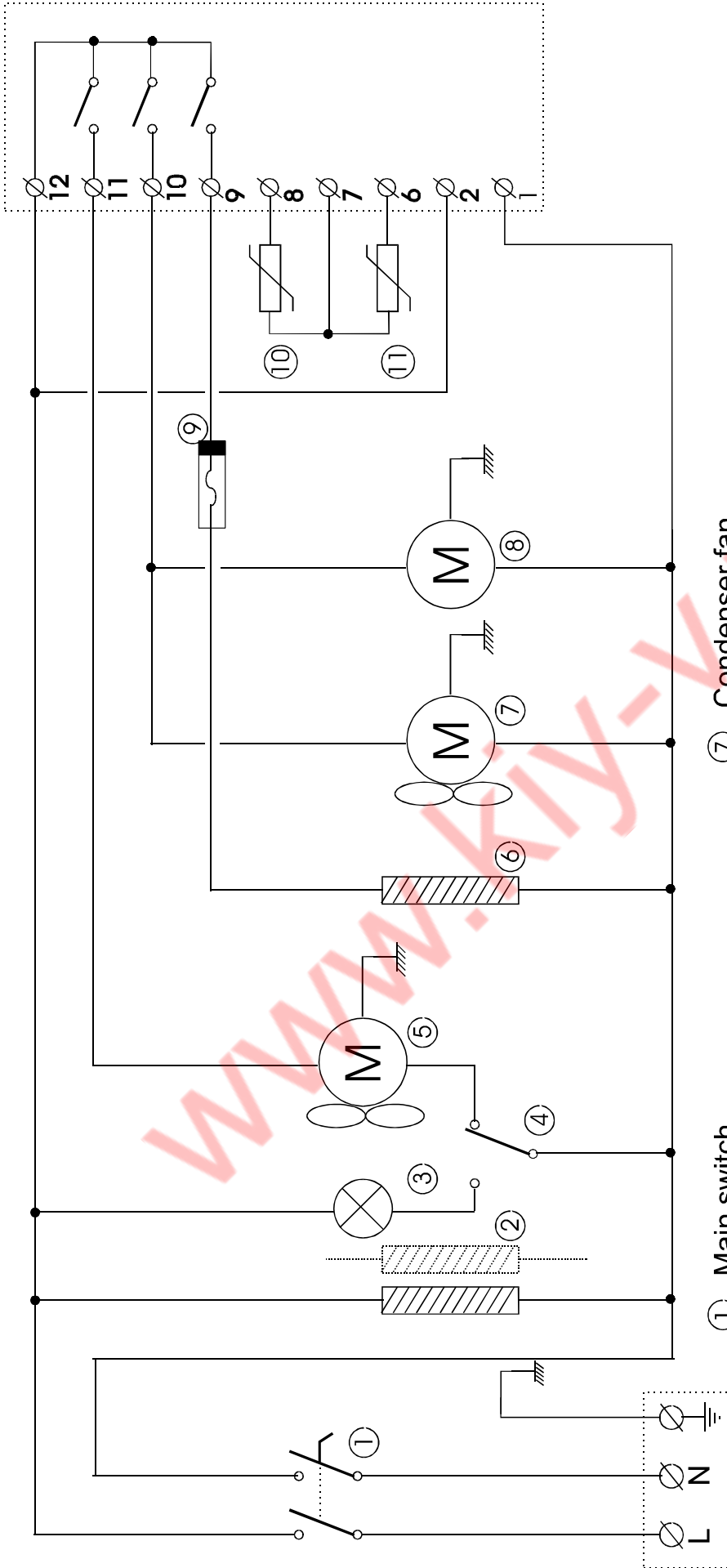

- ① Main switch
- ② Door heater (xF only, extra mounted)
- ③ Internal light (B/R only)
- ④ Door switch (B/R only)
- ⑤ Evaporator fan
- ⑥ Defrost heater
- ⑦ Condenser fan
- ⑧ Compressor
- ⑨ Fuse
- ⑩ Evaporator probe
- ⑪ Cabinet probe

Forced air cooling
Electrical system
202-060928

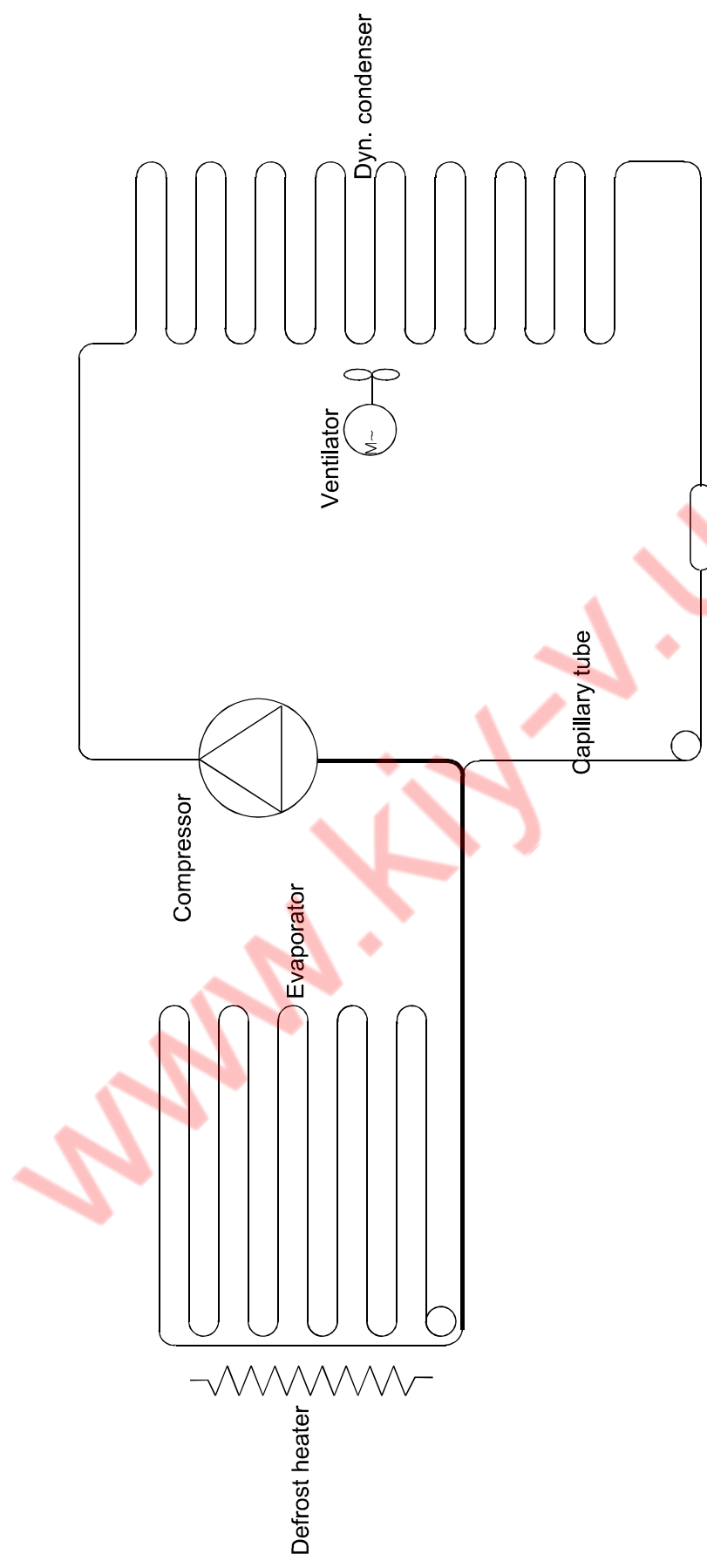

Gastro-Line series
Refrigeration system
201-060928

REK31ED/REK33 (RK710/RK1420/BK850)

Parameter	Description	REK31	REK33
d1	Main Set point	-2 °C	-2 °C
d2	Differential (hysteresis)	3 °C	3 °C
d3	lower limit of main set point	-2 °C	-2 °C
d4	Upper limit of main set point	10 °C	10 °C
d5	Minimum time interval between the disactivation and successive activation on compressor	99sec.	300sec.
d6	Max temperature alarm differential	50 °C	50 °C
d7	Maximum or minimum temperature alarm delay	0	99
d8	Time interval between defrost cycle	6h	6h
d9	Max defrost cycle time	20min	20min
d10	Defrost –end temperature	5 °C	7 °C
d11	Time interval for supplementary defrost cycles	2min	2min
d12	Real temperature display delay at defrost end	30 min	30 min
d13	Compressor function during defrost	0	0
d14	Dripping time	1min	1min
d15	Fan operating mode during normal controller		1
d16	Fan activation delay at controller startup and after defrost		1min
d17	Fan activation temperature at controller startup and after defrosting		6 °C
d19	Offset ?	-4 °C	-4 °C
d22	Unit of measure, 0=C, 1=F	0	0
d23	Compressor function during o probe failure	2	2
d24	Compressor on-time during probe failure	10 min	10 min
d25	Compressor off-time during by probe failure	10 min	10 min
d27	Serial line address		0
d34	First defrost cycle after controller startup	1	1
d38	Minimum temperature alarm differential	40 °C	40 °C

REK31ED/REK33 (RK710G/RK1420G)

Parameter	Description	REK31	REK33
d1	Main Set point	0 °C	0 °C
d2	Differential (hysteresis)	3 °C	3 °C
d3	lower limit of main set point	-2 °C	-2 °C
d4	Upper limit of main set point	10 °C	10 °C
d5	Minimum time interval between the disactivation and successive activation on compressor	99sec.	300sec.
d6	Max temperature alarm differential	50 °C	50 °C
d7	Maximum or minimum temperature alarm delay	0	99
d8	Time interval between defrost cycle	6h	6h
d9	Max defrost cycle time	20min	20min
d10	Defrost –end temperature	5 °C	7 °C
d11	Time interval for supplementary defrost cycles	2min	2min
d12	Real temperature display delay at defrost end	30 min	30 min
d13	Compressor function during defrost	0	0
d14	Dripping time	1min	1min
d15	Fan operating mode during normal controller		1
d16	Fan activation delay at controller startup and after defrost		1min
d17	Fan activation temperature at controller startup and after defrosting		6 °C
d19	Offset ?	-4 °C	-4 °C
d22	Unit of measure, 0=C, 1=F	0	0
d23	Compressor function during o probe failure	2	2
d24	Compressor on-time during probe failure	10 min	10 min
d25	Compressor off-time during by probe failure	10 min	10 min
d27	Serial line address		0
d34	First defrost cycle after controller startup	1	1
d38	Minimum temperature alarm differential	40 °C	40 °C

REK33 (RF710/RF1420/BF850/IF850)

Parameter	Description	
d1	Main Set point	-22 °C
d2	Differential (hysteresis)	3 °C
d3	lower limit of main set point	-24 °C
d4	Upper limit of main set point	-18 °C
d5	Minimum time interval between the disactivation and successive activation on compressor	300sec.
d6	Max temperature alarm differential	50 °C
d7	Maximum or minimum temperature alarm delay	99
d8	Time interval between defrost cycle	6h
d9	Max defrost cycle time	20min
d10	Defrost –end temperature	12 °C
d11	Time interval for supplementary defrost cycles	2min
d12	Real temperature display delay at defrost end	30 min
d13	Compressor function during defrost	0
d14	Dripping time	1min
d15	Fan operating mode during normal controller	1
d16	Fan activation delay at controller startup and after defrost	1min
d17	Fan activation temperature at controller startup and after defrosting	-6 °C
d19	Offset ?	-5 °C
d22	Unit of measure, 0=C, 1=F	0
d23	Compressor function during o probe failure	2
d24	Compressor on-time during probe failure	10 min
d25	Compressor off-time during by probe failure	10 min
d27	Serial line address	0
d34	First defrost cycle after controller startup	1
d38	Minimum temperature alarm differential	40 °C