



# КЕРІВНИЦТВО КОРИСТУВАЧА

SRP-08

SRP-10

SCP-10

# СУШИЛЬНІ МАШИНИ

12232542  
27/01/2022



1.	ІНФОРМАЦІЯ З ТЕХНІКИ БЕЗПЕКИ.....	3
2.	ОСНОВНІ ХАРАКТЕРИСТИКИ.....	4
2.1.	<i>Загальний вигляд та габаритні розміри</i> .....	5
3.	ВСТАНОВЛЕННЯ.....	5
3.1.	<i>Інструменти</i> .....	5
3.2.	<i>Розташування</i> .....	6
3.2.1.	Транспортування та зберігання.....	6
3.2.2.	Місце встановлення.....	6
3.2.3.	Регулювання.....	7
3.3.	<i>Витяжка конденсату</i> .....	7
3.3.1.	Підведення свіжого повітря .....	7
3.3.2.	Труби витяжки.....	8
3.4.	<i>Електричне підключення</i> .....	10
3.4.1.	СХЕМА РОЗМІЩЕННЯ КЛЕМ .....	11
3.4.2.	Підключення клем залежно від різної напруги .....	12
3.5.	<i>Система нагрівання</i> .....	12
3.6.	<i>Система газового нагрівання</i> .....	13
3.6.1.	Підключення до газової мережі (тільки для моделей газу).....	13
3.6.2.	Заміна інжекторів .....	14
3.7.	<i>Монтаж дверної ручки</i> .....	16
4.	ДАТЧИК ВОЛОГИ ТА ДАТЧИК ТЕМПЕРАТУРИ .....	16
4.1.	<i>Встановлення датчика вологості</i> .....	16
5.	ПОРЯДОК ЗАМІНИ ВІДКРИВАННЯ ЛЮКА .....	17
6.	МОНТАЖ 2 МАШИН ПО ВЕРТИКАЛІ .....	19
7.	ПЕРЕВЕЗТИ СУШИЛКУ ДЛЯ ГАМАНЦІВ В ORL / ПЛАТІЖНИЙ ЦЕНТР .....	20
7.1.	<i>Опція панелі керування вище</i> .....	20
7.2.	<i>Панель керування опціями нижче</i> .....	21
8.	ЕЛЕКТРОННЕ УПРАВЛІННЯ.....	22
8.1.	<i>Принцип функціонування та опис електронного управління автомату</i> .....	22
8.2.	<b>ЕЛЕКТРОННЕ УПРАВЛІННЯ:</b> .....	22
8.2.1.	Інформація, що відображається за допомогою світлових індикаторів .....	23
8.2.2.	Кнопки керування та їх функції.....	24
8.2.3.	Режим самообслуговування .....	24
8.2.4.	Режим саморозпізнавання .....	26
8.2.5.	Інші функції .....	26
8.3.	<i>Порядок здійснення висушування</i> .....	26
8.4.	<b>СИГНАЛИ І ПОПЕРЕДЖЕННЯ</b> .....	27

9. ПРИНЦИП І ОПИС СЕНСОРНОГО УПРАВЛІННЯ.....	28
10. ІНТЕРФЕЙС.....	28
10.1. OPL: ЕКРАН OFF .....	29
10.2. OPL: ГОЛОВНИЙ ЕКРАН .....	29
10.3. OPL: ЕКРАН ВИКОНАННЯ РОБОТИ.....	30
10.4. САМООБСЛУГОВУВАННЯ: Екран Вибору 1 — КНОПКИ .....	31
10.5. САМООБСЛУГОВУВАННЯ: ЕКРАН ВИБОРУ 2 — ОПЛАТА .....	32
10.6. САМООБСЛУГОВУВАННЯ: ЕКРАН ВИКОНАННЯ РОБОТИ.....	33
11. НАЛАШТУВАННЯ .....	33
11.1. Правки програмами.....	34
11.2. Налаштування системи .....	35
12. ПОРЯДОК ЗДІЙСНЕННЯ ВИСУШУВАННЯ .....	37
13. СИГНАЛИ І ПОПЕРЕДЖЕННЯ.....	38
14. ОБСЛУГОВУВАННЯ.....	39
14.1. Фільтр для уловлювання ворсу.....	40
14.2. Нагрівальний елемент .....	40
14.3. Витяжний вентилятор .....	40
15. НЕСПРАВНОСТІ І МЕТОДИ УСУНЕННЯ.....	41
15.1. Таблиця:Несправність-Причина-Метод усунення.....	41
16. ВКАЗІВКИ ПО УТИЛІЗАЦІЇ АПАРАТУ.....	42

# 1. ІНФОРМАЦІЯ З ТЕХНІКИ БЕЗПЕКИ

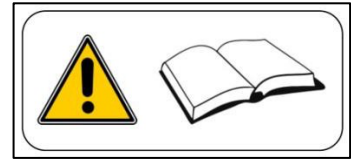

- Перед використанням або встановленням сушіння уважно ознайомтеся з цим посібником
- Зберігайте цей посібник у надійному місці на випадок необхідності.
- Цей посібник повинен передаватися в комплекті з катком у разі його продажу третім особам.
- Використовувати це обладнання тільки для професійного сушіння виробів із текстильних тканин, випраних у воді.
- Не залишайте бензин або інші легкозаймисті рідини або гази поруч із сушильною машиною.
- Не сушіть білизну, яка була оброблена легкозаймистими елементами або парами.
- Не сушіть одяг, виготовлений з пінним поролоном або латексом або матеріалів з гумовою текстурою. Також не допускається сушити подушки з поролоновим наповнювачем.
- Завжди дотримуйтесь інструкцій етикеток на білизні.
- Не залишайте сушку, що працює, без нагляду.
- Не вводити руки всередину машини в барабан, що обертається. Машина не повинна працювати з відкритими дверцятами.
- Не вносити зміни до пристроїв безпеки машини.
- Не дозволяти дітям гратися на чи всередині машини. Необхідно тримати обладнання у недоступному для них місці, особливо в стані, що працює.
- **ЗАВЖДИ** чистити фільтр прати **ОДИН РАЗ НА ДЕНЬ**.
- Уникати скупчення пилу, ворсу або бруду поблизу обладнання.
- Не використовувати напір води ні з внутрішнього, ні із зовнішнього боку.
- Не рекомендується зупиняти машину до завершення циклу через можливі мимовільні загоряння.
- Рекомендується виймати білизну відразу після закінчення циклу сушіння, що значно знижує ризик мимовільного займання.
- Існує ризик опіків при вийманні білизни до завершення циклу, якщо температура вибраного циклу була підвищеною.
- У разі перебою подачі електроенергії рекомендується відкрити люк сушіння для запобігання мимовільному займанню білизни.
- Обслуговування та встановлення апарату повинні здійснюватись тільки кваліфікованим персоналом.
- Не ремонтувати та не замінювати будь-які компоненти сушильної шафи, якщо це не рекомендовано в інструкціях з технічного обслуговування. **ЗАВЖДИ** відключати сушильну шафу від електромережі і вичікувати не менше 1 хвилини, поки не розрядиться залишкова напруга, перш ніж приступати до будь-якого ремонту та (або) техобслуговування.
- Якщо сушильна машина підключена до електромережі за допомогою вилки, вилку та розетку **ПОТРІБНО** розміщувати в ізольованому місці без доступу для людей.
- Закривати або від'єднувати всі кабелі апарату після завершення робочого дня та перед відкриванням захисної планки як для чищення, так і обслуговування або перевірки.
- Рекомендується застосування підкладок з гнучкого матеріалу для запобігання підвищеному шуму від вібрації повітря.
- Відповідно до визначення норм EN-ISO 10472-1 та EN-ISO 10472-4, електрична частина сушильного автомата спроектована згідно з нормою EN 60204-1.
- У сушильних автоматах утворюються горючі ворсинки. Для скорочення ризиків спалаху потрібно звести до мінімуму їхнє скупчення за допомогою належного технічного обслуговування.
- Сушильну шафу допускається розміщувати у загальнодоступних місцях.
- Виробник залишає за собою право вносити зміни без попередження.
- Якщо ви хочете, ви можете запросити цей посібник з експлуатації у цифровому вигляді тут:

[myfagor@fagorindustrial.com](mailto:myfagor@fagorindustrial.com)

## 2. ОСНОВНІ ХАРАКТЕРИСТИКИ

Наші сушильні машини, представлені різноманітними моделями та різного збирання, розроблені для задоволення основних вимог до функціонування, надійності та потужності сушіння.

Серійна машина оснащена системою COOL-DOWN (поступальне охолодження), що дозволяє уникнути ризику опіків у процесі виймання білизни та мимовільного займання. Також дозволяє запобігти зім'яттю делікатних тканин.

Базова комплектація:

- Система нагріву: електрична.
- Система подачі потоків повітря: аксіальна.
- Система Cool-Down.
- Барабан із оцинкованої сталі.
- Електронна модель управління: регулювання температури та часу висушування.
- СЕНСОРНА електронна модель: електронна модель керування за рахунок мікропроцесора із сенсорним екраном високої ефективності.
- Живлення з відгалуженнями на кілька напруг.

Обладнання за бажанням:

- Система управління залишкової вологості та розумне сушіння.
- Версії самообслуговування.
- Версія OPL.
- Каркас та оздоблення з нержавіючої сталі AISI 304.
- Передня панель із нержавіючої сталі AISI 304.
- Барабан із нержавіючої сталі, код AISI 304.

**ТЕХНІЧНІ ХАРАКТЕРИСТИКИ** для кожної моделі наведено у наступній таблиці:

МОДЕЛЬ		SRP-08	SRP-10
Об'єм барабану	л	160	200
Потужність (ставлення 1:18)	кг	8,9	11,1
Потужність (ставлення 1:20)	кг	8	10
Продуктивність (нагрівання електричне)	кг/год	9,8	11,2
Продуктивність (газове нагрівання)	кг/год	10,6	12,5
Діаметр барабану	мм	590	590
Глибина барабану	мм	585	690
Двигун барабану/вентилятора	кВт	0,37	0,37
Об'єм повітря	м <sup>3</sup> /год	300	300
Загальна електрична потужність (електрична модель)	кВт	4,92/7,17	4,92/7,17
Електричне нагрівання	кВт	4,5/6,75	4,5/6,75
Загальна електрична потужність (газова модель)	кВт	0,42	0,42
Газове нагрівання	кВт	6,7	6,7
Споживання зрідженого газу	кг/год	0,45	0,45
Споживання природного газу	м <sup>3</sup> /год	0,46	0,46
Вага нетто	кг	89	92,6
Емісія шуму	дБ	62	62

## 2.1. Загальний вигляд та габаритні розміри

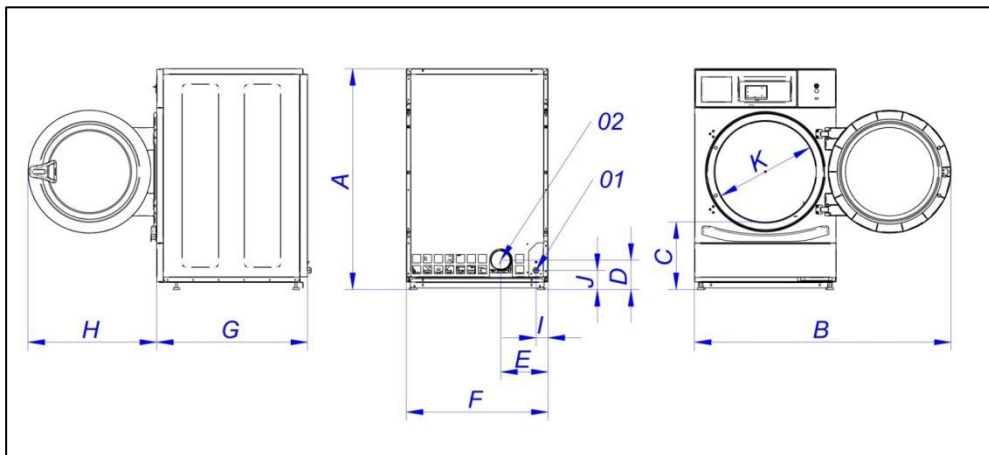

ГАБАРИТНІ РОЗМІРИ (в мм):

МОДЕЛЬ	SRP-08	SRP-10
A	1056	1056
B	1227	1227
З	320	320
D	140	140
E	226	226
F	680	680
G	722	775
H	615	615
I	57	57
J	91	91
K	480	480
01	ЕЛЕКТРИЧНЕ З'ЄДНАННЯ	
02	ВИПУСКНИЙ ОТВІР КОНДЕНСАТУ Ø100	
03	ТОЧКА ПІДКЛЮЧЕННЯ ГАЗУ ½"	

## 3. ВСТАНОВЛЕННЯ

Здійснити встановлення відповідно до чинних вимог.

### 3.1. Інструменти

Необхідні для монтажу інструменти:

1. Гайковий або плаский ключ на 8
2. Пласка викрутка
3. Хрестова викрутка
4. Рівень
5. Захисні окуляри
6. Захисні рукавички
7. Шестигранні ключі на 3 та 5.
8. Ключ із наконечником Torx на T20

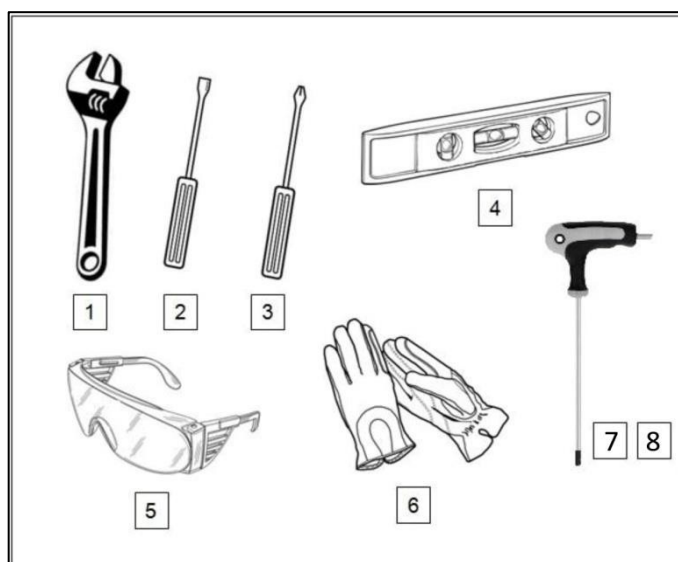

## 3.2. Розташування

### 3.2.1. Транспортування та зберігання

Машина завжди повинна транспортуватися завжди на своєму піддоні та в оригінальній упаковці, щоб уникнути її пошкоджень. Транспортувати обладнання на остаточне робоче місце.

Зняти упаковку та впевнитись у відсутності пошкоджень, отриманих під час транспортування.

За жодних умов машина не повинна встановлюватись або зберігатися на відкритому повітрі.

Якщо машина буде зберігатися протягом тривалого періоду часу, вона повинна зберігатися у своїй оригінальній упаковці, щоб уникнути потрапляння зовнішніх агентів, а також вона повинна утримуватися в оптимальних умовах довкілля. Також рекомендується відключити її від електричної мережі.

### 3.2.2. Місце встановлення

Необхідно встановлювати машину в просторому приміщенні, щоб забезпечити оптимальні умови роботи, а також забезпечити зручність роботи персоналу.

Остаточне місце розташування машини має забезпечити правильне використання. Необхідно дотримуватись відстані позначені на нижченаведеній схемі для забезпечення правильного обслуговування авторизованим персоналом.

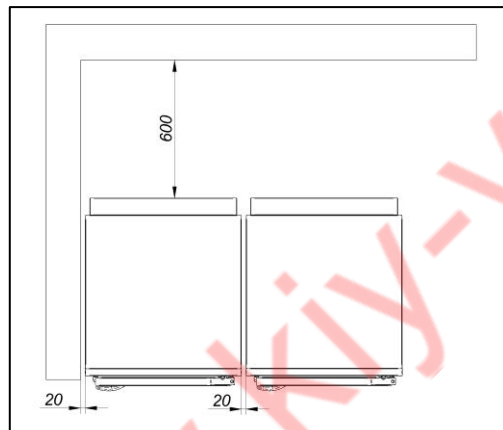

Мінімальний простір для керування: 1,50м. з передньої частини, решта відповідно до схеми.

Після розташування в остаточне місце експлуатації видалити картонну упаковку та піддон, на якому він зафіксований. Зберігайте піддон разом із оригінальною упаковкою для можливого транспортування у майбутньому. Не допускається штовхати машину, а також переміщати її без пакування з метою профілактики деформації та несправностей.

У барабана немає анкерних болтів для транспортування.

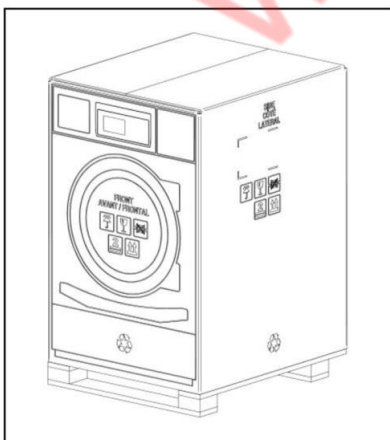

ВИДАЛИТИ КАРТОННУ  
УПАКОВКУ



ВИНЯТИ ПІДДОН



ВСТАНОВИТИ МАШИНУ  
НА МІСЦЕ ЕКСПЛУАТАЦІЇ

### 3.2.3. Регулювання

- Не кріпіть машину, достатньо розташувати її на плоскій та рівній поверхні. Встановити чотири регульовані ніжки, які поставляються разом з машиною і знаходяться всередині неї. Рівна поверхня важлива для правильного функціонування.

#### ПОРЯДОК ВСТАНОВЛЕННЯ:

- Машину необхідно встановити на підлогу, спираючись на 4 ніжки так, щоб вона не гойдалась.
- Вирівняти 4 регульовані ніжки для забезпечення стійкості та горизонтального положення машини, перевірити установку за допомогою рівня. Як тільки вони будуть перевірені рівнем, гайки затягнути розвідним ключем.
- Максимальна відстань для регулювання ніжок становить 25 мм.

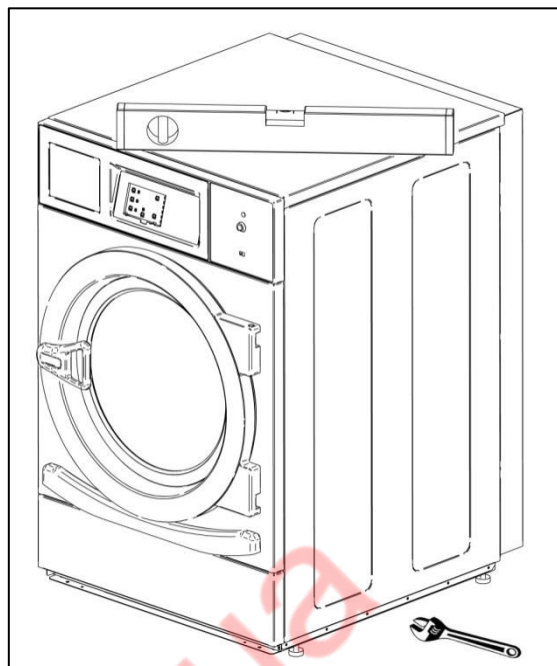

### 3.3. Витяжка конденсату

#### 3.3.1. Підведення свіжого повітря

Для досягнення оптимальної продуктивності та максимального скорочення циклів сушіння необхідно забезпечити надходження свіжого повітря до приміщення. Бажано, щоб потік свіжого повітря знаходився за сушильним автоматом.

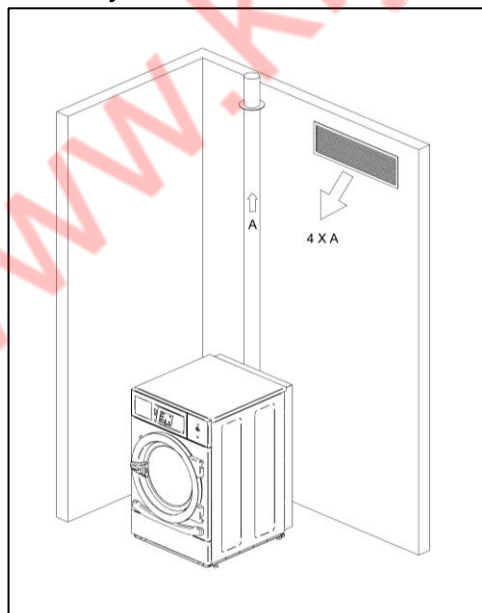

Ми рекомендуємо вільний забір повітря, що принаймні в 4 рази перевищує вхідний переріз 0,0314 м<sup>2</sup> або еквівалентний перепаду тиску 10 Па. Мінімальний забір вільного повітря у будь-якому випадку повинен становити: 0,0161 м<sup>2</sup> (25 дюймів<sup>2</sup>).

**Примітка:** Перетин труби підведення повітря відповідає перерізу труби, якою повітря може вільно проходити без опору на її прути або ґрати. Необхідно враховувати, що часто прути або ґрати можуть займати більшу частину перерізу труби.

### 3.3.2. Труби витяжки

Вологе повітря повинно виводитися назовні за допомогою відповідної труби, чий діаметр у світлі повинен відповідати зовнішньому діаметру відповідної труби пари, розташованої у внутрішній задній частині машини. Вологе повітря має видалятися з місця роботи машини, і за жодних умов її труба для відведення не повинна з'єднуватися з іншими витяжками, які видаляють дими від інших джерел.

Місце розташування цих труб повинно бути відповідно до вимог положень щодо охорони навколишнього середовища. Необхідно використовувати трубу, виконану з матеріалу, здатного витримувати навантаження температури в 150°C. За жодних умов не встановлювати трубу поблизу легкозаймистих матеріалів або матеріалів, які можуть деформуватися під впливом високої температури.

Така труба має бути гладкою з внутрішньої сторони. Дуже важливо переконатися у відсутності елементів, які можуть перешкоджати проходженню повітря або які можуть накопичувати ворс та вовняний пил (болти, заклепки тощо). Необхідно передбачити отвори для періодичного огляду та чищення цих труб.

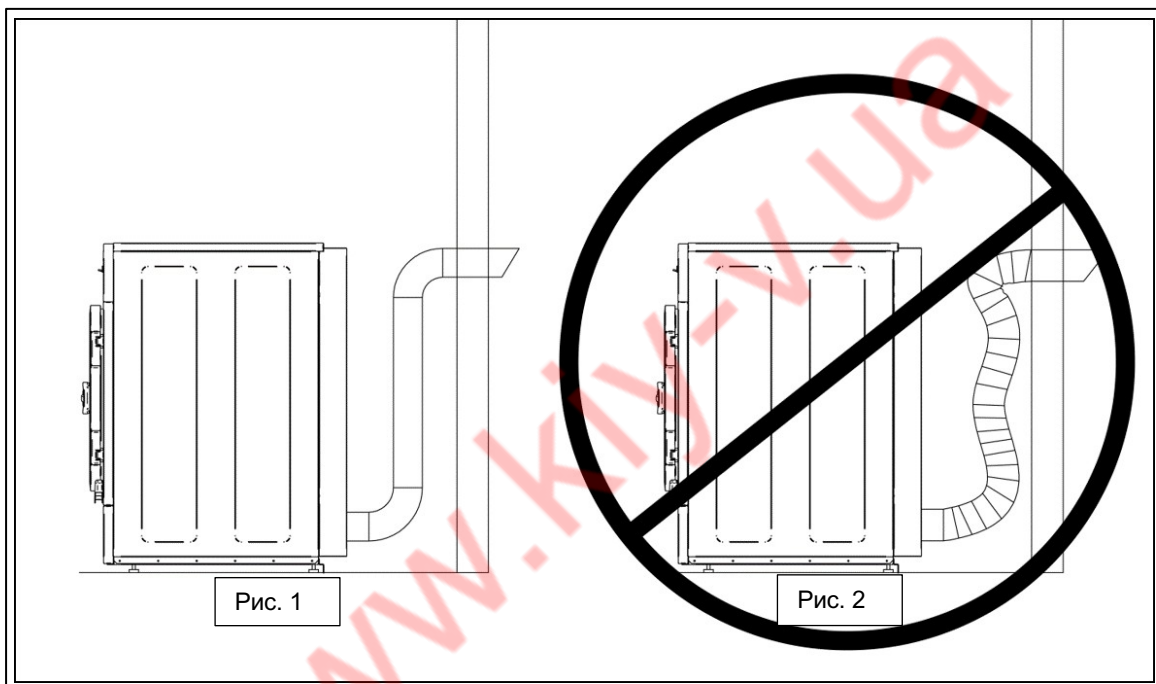

#### ПАМ'ЯТАЙТЕ

- Для видалення конденсату НЕ ВИКОРИСТОВУВАТИ пластмасові шланги (рис. 2) або з фольги. Рекомендується використовувати металеву трубу (рис. 1). Діаметр становить Ø100 мм.
- Впевнитись у відсутності забруднень або залишків ворсу від інших сушильних автоматів у системі витяжки.
- Зменшити до мінімуму використання відводів.
- Для з'єднання різних відводів та труб використовувати алюмінієвий скотч. Не закріплювати їх гвинтами для поверхонь, оскільки це може призвести до скупчення ворсу всередині.
- Трубопровід, що проходить зовні або в холодних місцях, повинен бути ізольований, щоб уникнути утворення конденсату, оскільки це призведе до скупчення ворсу на внутрішніх стінках труби.

Рекомендується, щоб труба для введення вологого повітря мала найменшу можливу довжину. Рекомендується, щоб вона в довжину не перевищувала 20 метрів, щоб не було більше 5-х поворотів по 90° і щоб був кут нахилу від горизонтальної площини був 2% у бік виходу для запобігання поверненню конденсату в машину.

**Примітка:** При використанні довшої труби та/або з великою кількістю поворотів необхідно проконсультуватися з нашим відділом технічного обслуговування. Можливо, буде потрібно збільшення діаметра труби або встановлення до неї додаткового витяжного вентилятора.

Рекомендується, щоб у кожній машині було своє незалежне відведення вологого повітря назовні. Якщо це неможливо:

- необхідно обов'язкове встановлення зворотного клапана для кожної одиниці обладнання до колекторної труби.
- Завжди використовувати Y-подібне з'єднання, а не T-подібне.
- Збільшувати перетин перед з'єднанням так, щоб останній переріз складав суму попередніх двох.

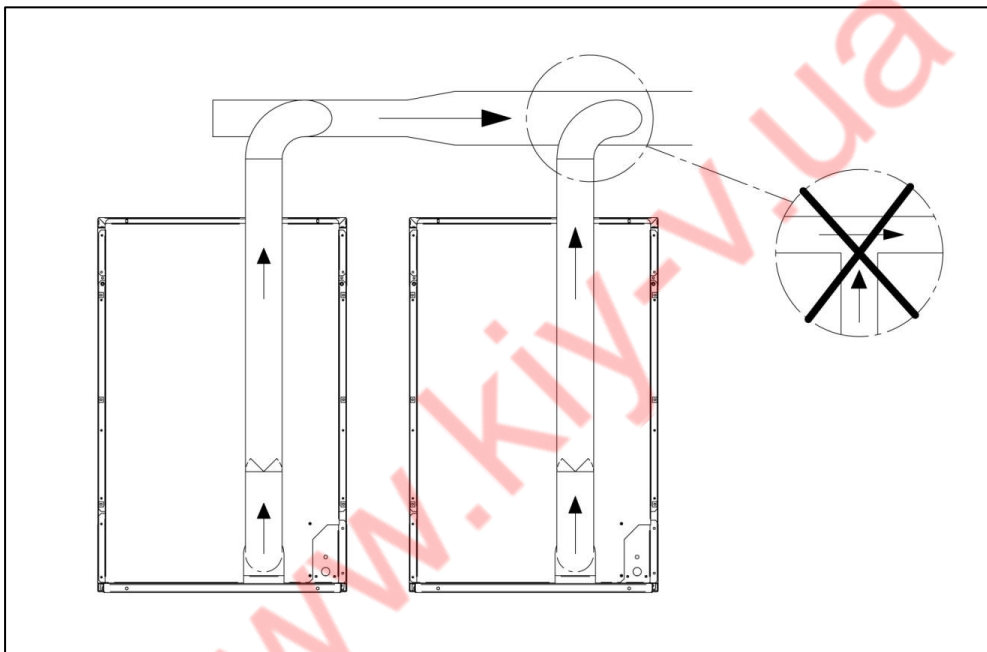

**ПАМ'ЯТАЙТЕ:** У приміщенні необхідно передбачити один або кілька підведення свіжого повітря для того, щоб забезпечити той об'єм повітря, який буде відводитися (див. пункт 3.2.1.).

Далі можна ознайомитись з таблицею відповідного діаметра, необхідного для підведення кількох сушок в одну загальну трубу для відведення повітря, а також мінімальну площу для підведення свіжого повітря (див. пункт 3.2.1):

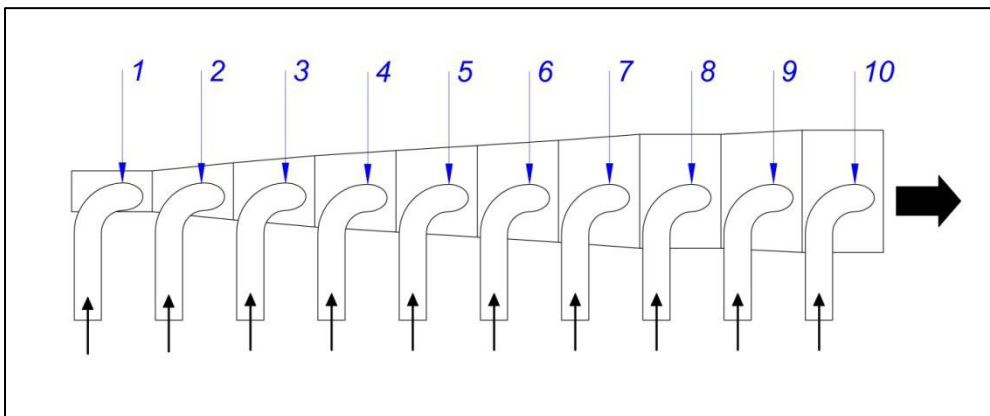

Кількість сушильних машин	1	2	3	4	5	6	7	8	9	10
Діаметр відповідної труби (мм.)	100	140	175	200	225	250	280	280	300	315
Мінімальна площа для підведення свіжого повітря (м <sup>2</sup> )	0,04	0,07	0,10	0,15	0,20	0,20	0,25	0,25	0,30	0,35

### 3.4. Електричне підключення

Переконайтеся, що характеристики електромережі відповідають характеристикам машини, які вказані на її заводській табличці, і що переріз кабелю та інше допоміжне обладнання може забезпечити необхідну потужність.

Автомат виготовляється із системою на 400 В III + N (для інших напруг, дивитися наступний розділ).

Особа, яка виконує роботи, ПОВИННА встановити або автоматичний вимикач відповідно до IEC 60947-2, або комбінацію вилки та розетки між електропроводкою та з'єднанням сушильної шафи та один диференціал між схемою та мережею. Чутливість диференціалу має становити 300 мА. Підвищена чутливість, наприклад, 30мА, звичайна в домашніх приладах може вплинути на неправильне функціонування машини.

**Застосування кабелю заземлення є обов'язковим для забезпечення безпеки користувачів та правильного функціонування.**

			SRP-08	SRP-10
Напряга у стандартній кабельній проводці		V	230V 1N+T / 230V 3~+T / 3N+T 400V	230V 1N+T / 230V 3~+T / 3N+T 400V
Частота		Hz	50 / 60	50 / 60
Нагрівання	Перетин кабелю 230V 1N+T / Запобіжник	N° x mm <sup>2</sup> /A	3 x 10/40A	3 x 10/40A
	Перетин кабелю 230V 3~+T / Запобіжник	N° x mm <sup>2</sup> /A	4 x 4/25A	4 x 4/25A
	Перетин кабелю 400V 3N+T / Запобіжник	N° x mm <sup>2</sup> /A	5 x 2,5/16A	5 x 2,5/16A
Газ	Перетин кабелів 230 В 1N+3 / Запобіжник	N° x мм <sup>2</sup> /A	3 x 1,5/10A	3 x 1,5/10A
	Перетин кабелів 230 В 3~+3 / Запобіжник			
	Перетин кабелів 400 В 3N+3 / Запобіжник			

Протягнути силовий кабель через гофровану трубу, встановлену на машині. Ввести його із задньої частини машини від точки «А» до точки «В», де розташовані клеми підключення. Для цього спочатку необхідно демонтувати защільник згідно з його встановленням, а згодом змонтувати його згідно з наступним малюнком:

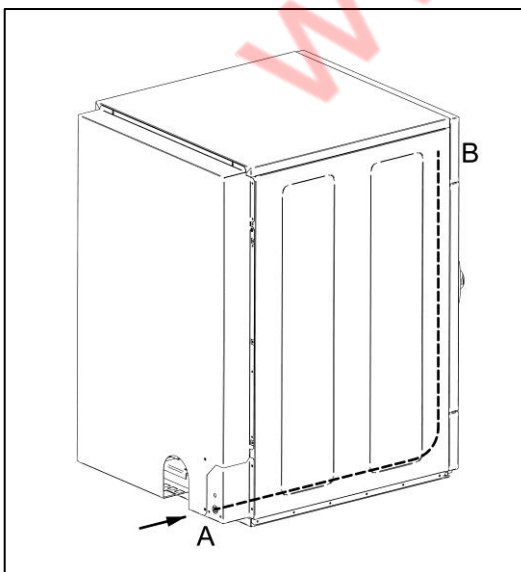

### 3.4.1. СХЕМА РОЗМІЩЕННЯ КЛЕМ

Зняти пластмасову кришку в лівій верхній частині на передній панелі автомата, підчепивши верхню частину пласкою викруткою (рис. 3). Якщо автомат укомплектований пластмасовим тримачем для пультів із внутрішньої частини, необхідно за допомогою шестигранного ключа послабити два болти (M-5x10) на верхній панелі, щоб зняти кришку з металізованої пластмаси (рис. 4). У внутрішній частині машини знаходяться клеми з необхідними перемичками для регулювання напруги відповідно до схеми (у комплекті 3 перемички + 3 кабелі-перемички, що знаходяться всередині барабана в пластиковому пакеті). Після завершення роботи з клемами встановити пластмасову кришку на місце.

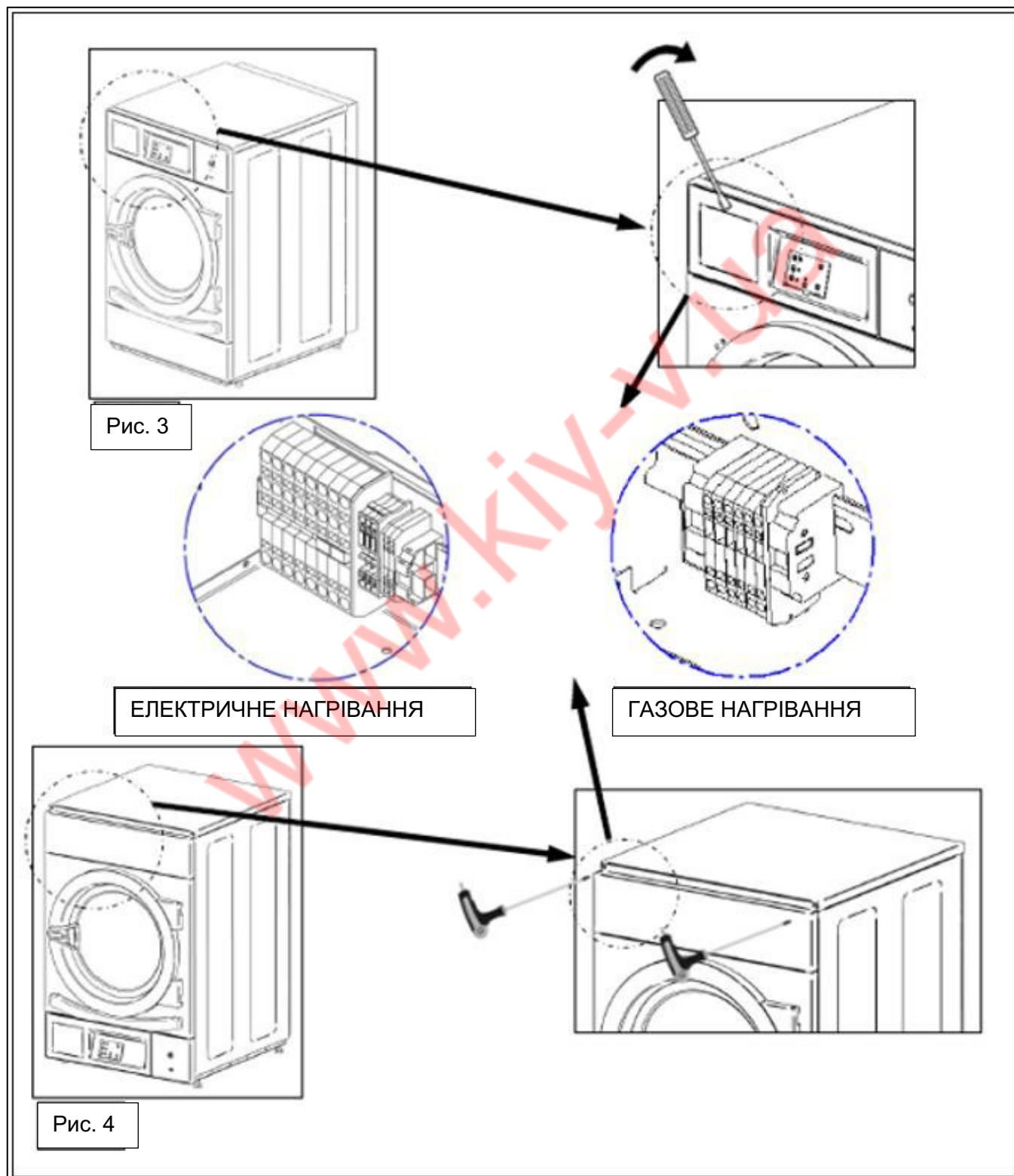

### 3.4.2. Підключення клем залежно від різної напруги

Автомат укомплектований установкою на 400 В III+N, однак його можна налаштувати на два інші режими напруги: (230 В III, 230 В I+N) відповідно до наступних малюнків.

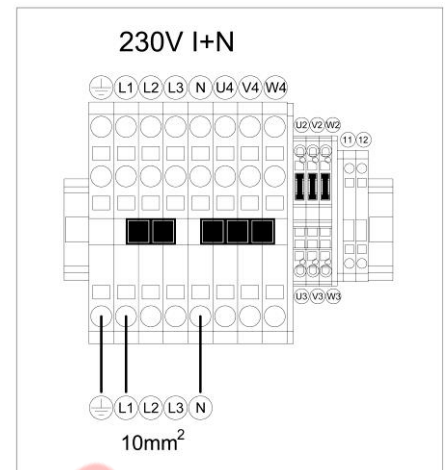
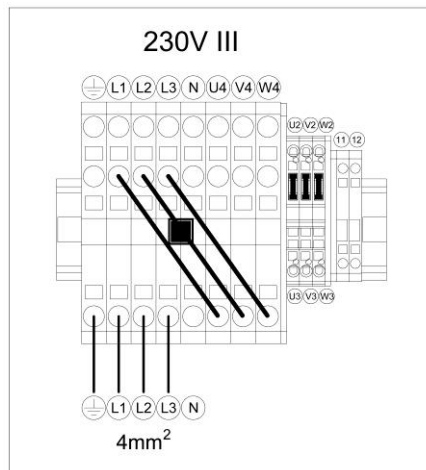
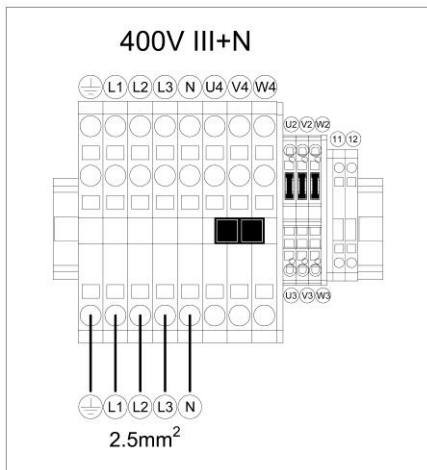

(ЦЕ КОНФІГУРАЦІЯ ЗАВОДСЬКОЇ КОМПЛЕКТАЦІЇ.)  
- ПЕРЕМИЧКУ МІЖ КЛЕМНИМИ ПЛАНКАМИ U4-V4 Y V4-W4

- ВСТАНОВИТИ 1 ПЕРЕМИЧКУ МІЖ КЛЕМНОЇ ПЛАНКОЮ L3-N І ВСТАНОВИТИ 3 КАБЕЛЯ-ПЕРЕМИЧКИ У ВІДПОВІДНОСТІ ЗІ СХЕМОЮ.

- ВСТАНОВИТИ ПЕРЕМИЧКУ МІЖ КЛЕМНИМИ ПЛАНКАМИ L1-L2, L2-L3, N-U4, U4-V4 та V4-W4

- ЦЕНТРАЛЬНИЙ ПЛАТІЖНИЙ КРЕДИТНИЙ ІМПУЛЬСНИЙ СИГНАЛ, ПРАВИЛА 11 І 12

- ЦЕНТРАЛЬНИЙ ПЛАТІЖНИЙ КРЕДИТНИЙ ІМПУЛЬСНИЙ СИГНАЛ, ПРАВИЛА 11 І 12

- ЦЕНТРАЛЬНИЙ ПЛАТІЖНИЙ КРЕДИТНИЙ ІМПУЛЬСНИЙ СИГНАЛ, ПРАВИЛА 11 І 12

### 3.5. Система нагрівання

Сушильна машина укомплектована електричною системою нагрівання з 9 електричними резисторами потужністю 750 Вт (загальна потужність 6,75 кВт). Таким чином, вона становитиме 4,5 кВт. трьох варіантів напруги, зазначених у попередньому розділі.

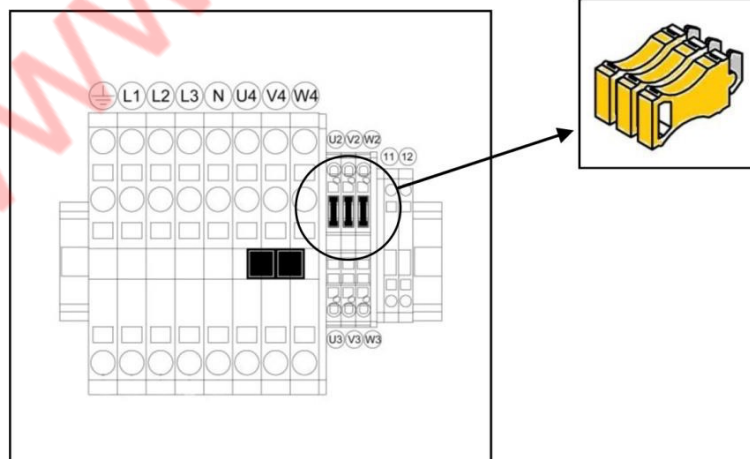

ЗАВОДСЬКА КОНФІГУРАЦІЯ.

### 3.6. Система газового нагрівання

Машина поставляється для роботи на 230 В I+N, як показано на малюнку:

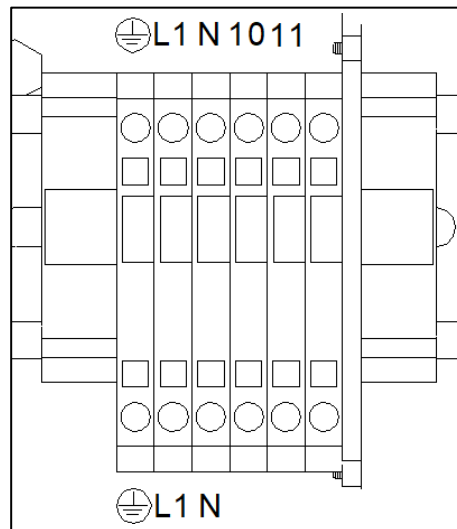

#### 3.6.1. Підключення до газової мережі (тільки для моделей газу)

Сушильні шафи мають вхід на 1/2". Машина налаштована для роботи з пропаном (зрідженим газом) або природним газом (див. Таблицю з характеристиками пристрою).

**Примітка:** сушильна машина налаштована для роботи з тиском пальника та газом, вказаним на розпізнавальній пластині. Переконайтеся у відповідності типу газу та значення тиску даним, наведеним на розпізнавальній пластині. В іншому випадку необхідно проконсультуватися з постачальником.

Не під'єднувати трубу, внутрішній діаметр якої менший за необхідний для машини.

Встановити регулятор тиску (лише для зрідженого газу), ручний клапан та газовий фільтр до машини. Переконайтеся у відсутності бруду в клапані під час під'єднання.

Виконати наступну перевірку на герметичність:

Виконати розпалювання пальників. За допомогою щітки нанести водно-мильний розчин на ущільнення газових вхідних отворів. Упевнитися у відсутності бульбашок. В іншому випадку демонтувати клапани, почистити їх та знову встановити на місце.

Також можна здійснити випробування за допомогою спеціально призначеного засобу.

Для зрідженого пропану (G31) -> регулятор тиску подачі на 37 мбар, мінімальна витрата – 1,5 кг/год. Для природного газу (G20) -> без регулятора підключити безпосередньо до лінії (20 мбар) та встановити ручний клапан.

Сушильна машина може поставлятися із заводу з інжекторами на 2,3 мм з відрегульованим тиском у пальнику 9,6 мбар для роботи на природному газі, або з інжекторами на 1,3 мм з відрегульованим тиском у пальнику 36 мбар для роботи – на пропані.

Сушильна машина укомплектована запасними інжекторами та новою розпізнавальною пластиною на той випадок, якщо її необхідно встановити для роботи з газом іншої групи — це дозволяє встановлювати апарат у багатьох країнах із поширеним основним паливом.

У наступній таблиці можна перевірити для кожної групи газу в різних країнах діаметр інжектора, код інжектора та тиск у пальнику, який підходить для правильної роботи. Якщо після порівняння газу, групи та країни в таблиці, потрібен інжектор з діаметром, відмінним від діаметра інжектора, що поставляється з сушильною машиною, потрібно зв'язатися з технічною службою, надавши код необхідного інжектора.

**Попередження:** переконайтеся щодо відсутності витоків газу в усіх внутрішніх та зовнішніх сполуках.

**Попередження:** для зниження ризиків спалаху або вибуху через можливе скупчення незгорілого газу, потрібно забезпечити належну вентиляцію приміщення та правильну витяжку із сушильної машини назовні. Крім цього, в сушильній машині передбачено достатній час для продування, щоб виключити можливе накопичення газу, що не згоріла, до моменту розпалювання пальника.

**SRP-08, SRP-10, підведення тепла 6,7 кВт**

Газ	Група	Країна	Інжектори, Ø мм	Тиск, що підводиться, мбар	Тиск пальника, мбар	Код інжектора	
Природний газ	G20	2E (та 2H)	Більшість у ЄС	2,30	20	9,6	12036703
	G20	2H	HU	2,30	25	9,6	12036703
	G20/G25	2Er	FR	2,30	20/25	9,6/15,2	12036703
	G20	2E(R)	BE	2,30	20	9,6	12036703
	G25	2LL	DE	2,50	20	10,3	12290213
	G25.1	2S	HU	2,50	25	11,5	12290213
	G25.3	EK	NL	2,50	25	9,5	12290213
Бутан Пропан	G30	3B/P 30 мбар	Більшість у ЄС	1,30	30	28	12285800
	G30	3B/P	AL, AT, CH, DE	1,30	50	28	12285800
	G30/G31	3+_28–30/37	CZ, ES, FR, GB, IE, IT, PT, SI, SK	1,30	28–30/37	28/36	12285800
	G31	3P	LU	1,30	50	36	12285800
	G31	3P	BE	1,30	37	36	12285800

**3.6.2. Заміна інжекторів**

У разі встановлення обладнання в країні, де необхідно змінити діаметр інжекторів або потрібне його встановлення для роботи з будь-яким іншим схваленим типом газу, звернутися по телефону до технічної служби, щоб внести зміни.

Просимо вас дотримуватись наведених нижче інструкцій, щоб змінити подачу з пропану на природний газ.

НЕОБХІДНИЙ ІНСТРУМЕНТ
1- Шестигранний ключ № 4
2- Балонний ключ № 13
3- Манометр
4- Плоска викрутка
Інжектор для природного газу (він знаходиться в пакеті біля клапана).

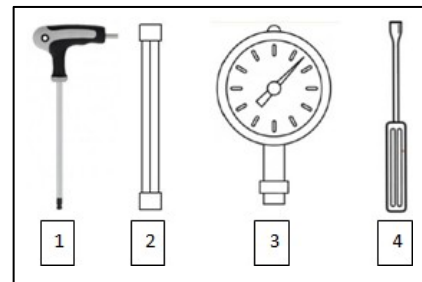
**ПОРЯДОК ВИКОНАННЯ РОБОТ:**

Всі сушильні машини мають впускний отвір газу розміром 1/2 дюйма «А». За жодних обставин не допускається під'єднувати трубу з внутрішнім діаметром менше цього.

- 1- Знайти інжектор № 4 (див. рис. 1) у нижній частині акумулятора. Для цього необхідно витягти деталь № 1 назовні за допомогою шестигранного ключа № 4, після цього відкриється доступ до деталі № 2, яка, у свою чергу, також витягується назовні за допомогою того ж ключа. Після зняття двох кришок з'явиться доступ до розбирання опори пальника (деталь № 3) за допомогою шестигранного ключа № 4. Тепер потрібно відкрутити інжектор за допомогою балонного ключа №13;
- 2- Замінити інжектор (№ 4) інжектором, що у підвішеному пакеті;
- 3- Підключити подачу газу до впускного отвір «А» 1/2”;
- 4- Відкрутити гвинт із отвору «В» клапана на один оберт проти годинникової стрілки;
- 5- Поєднати манометр з отвором «В»;
- 6- Витягти заглушку "С" з електромагнітного клапана;
- 7- Відрегулювати гвинт «С» подачі газу до необхідного тиску відповідно до таблиці, наведеної на попередній сторінці. Не затягувати нейлоновий гвинт занадто сильно, оскільки існує ймовірність пошкодження внутрішньої пружини та витоку палива;
- 8- Встановити заглушку "С" в електромагнітний клапан;
- 9- Витягти трубу манометра;
- 10- Закрутити гвинт "В".



Рис. 1



Рис. 2

### 3.7. *Монтаж дверної ручки*

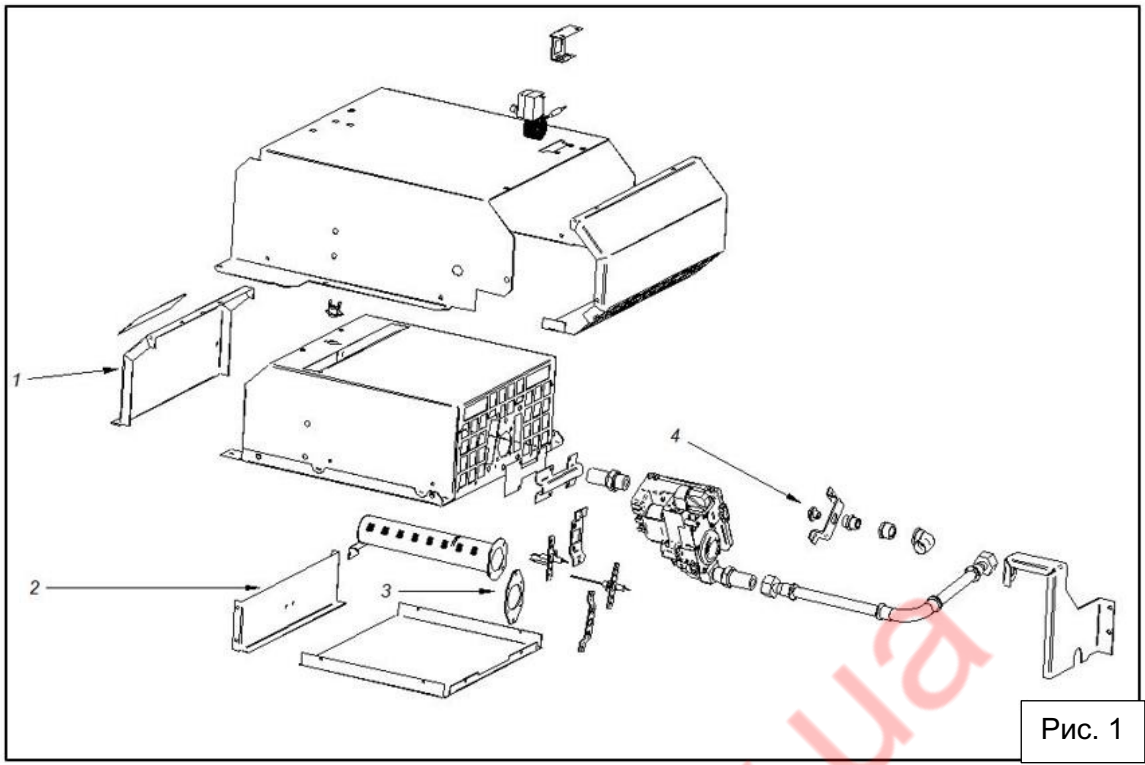
Ручка знаходиться всередині барабана у пластиковому пакеті з 2 гвинтами М-6х20 та 2 необхідними шайбами. Кріпиться до дверей за допомогою шестигранного ключа №5.

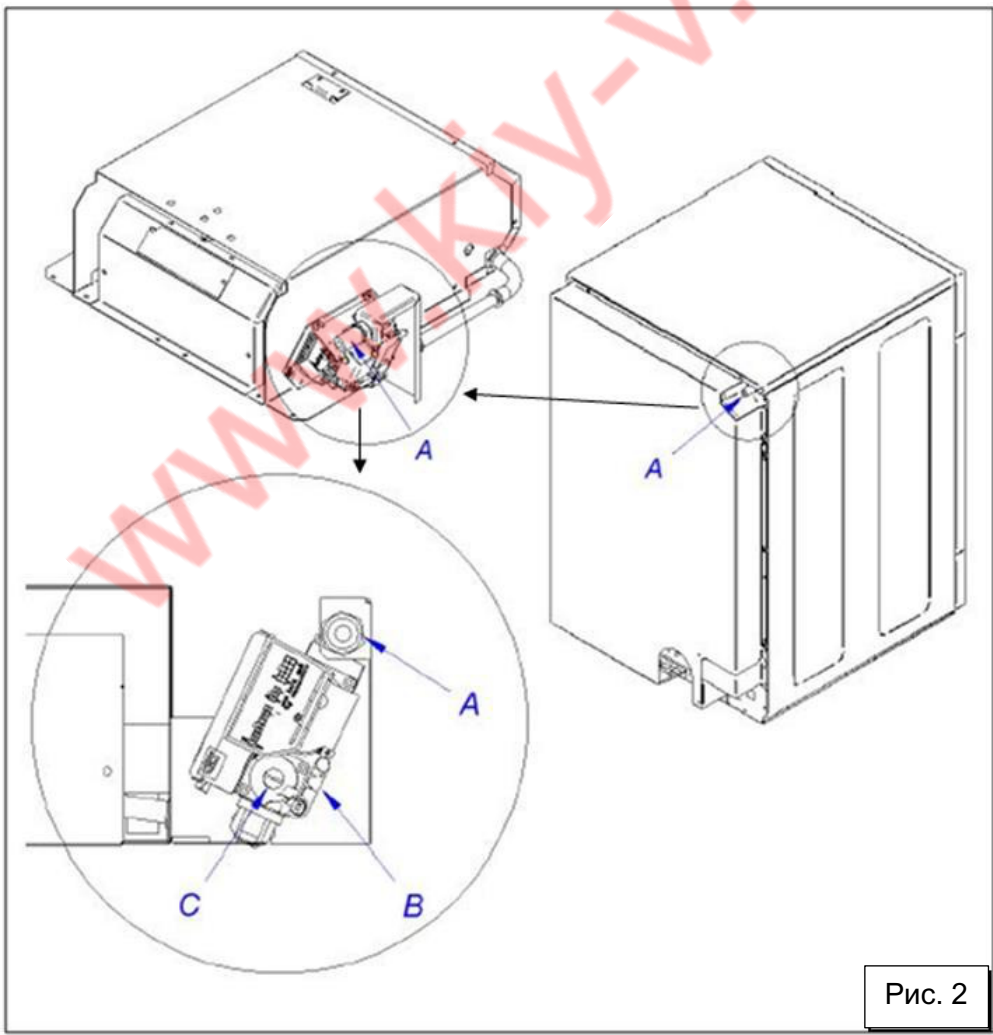
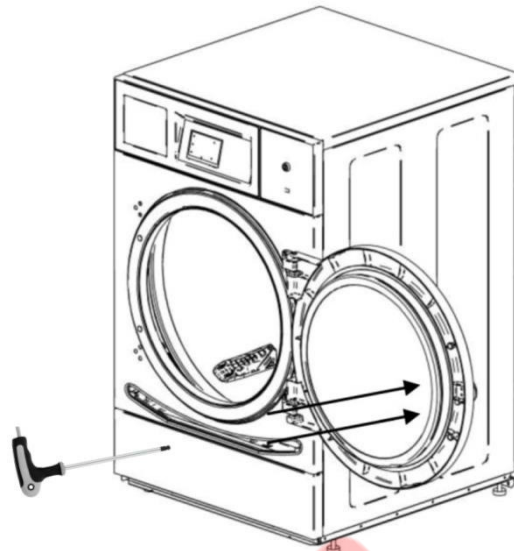

## 4. ДАТЧИК ВОЛОГИ ТА ДАТЧИК ТЕМПЕРАТУРИ

### 4.1. *Встановлення датчика вологості*

Якщо ваш автомат укомплектований СЕНСОРНОЮ ЕЛЕКТРОННОЮ системою управління, він має можливість підключення датчика вологості. Нижче наведено порядок встановлення датчика вологості:

1. Демонтувати задню стінку.
2. Зробити отвір за допомогою свердла  $\text{Ø}16 \text{ мм}$  у зазначеній попередньо висвердленій точці.
3. Установити опорну пластину № 2 (12145707) датчика вологості за допомогою 2 болтів (12215447).
4. Встановити датчик вологості № 1 (12119884) за допомогою скоби на опорну пластину та приєднати кабель КВП.

