



T A T R A



**ІНСТРУКЦІЯ
ХОЛОДИЛЬНІ ТА
МОРОЗИЛЬНІ СТОЛИ
TRC02TN, TRC03TN, TRC02BT, TRC03BT**



Пристрій виготовлений для промислового використання і не повинен використовуватися не за призначенням. Наша компанія не несе відповідальності за будь-які несправності, спричинені неправильним використанням, і на продукт не поширюється гарантія.

Споживач несе повну відповідальність за вжиття заходів, пов'язаних із їжею в продукті, у разі будь-якої несправності продукту або через помилку у використанні.

ЗМІСТ

1.	ЗАГАЛЬНІ ВІДОМОСТІ	4
1.1.	Пояснення символів	4
1.2.	Загальна інформація щодо посібника користувача	5
1.3.	Зобов'язання та гарантії	5
1.4.	Захист авторських прав	6
2.	ІНФОРМАЦІЯ ПРО ПРОДУКТ	6
2.1.	Етикетка продукту	6
2.2.	Опис товару	6
3.	БЕЗПЕКА	7
4.	ТРАНСПОРТУВАННЯ, УПАКОВКА ТА ЗБЕРІГАННЯ	8
4.1.	Контроль доставки	8
4.2.	Упаковка	8
4.3.	Зберігання	9
5.	ВСТАНОВЛЕННЯ	9
5.1.	Що робити перед встановленням	9
5.2.	Вибір місця встановлення	11
5.3.	Електричне підключення	13
6.	ОПЕРАЦІЙНИЙ	14
6.1.	Використання цифрового термостата (ELIWELL NEXT)	15

6.1.2.	Коди помилок цифрового термостата	19
6.1.3	Ручне розморожування	19
6.1.4.	СИГНАЛІЗАЦІЯ	20
6.2.	Використання цифрового термостата (ELIWELL EW974)	20
6.2.2.	Код помилки цифрового термостата	23
6.2.3.	Список параметрів	24
6.3.	Використання цифрового термостата (EVCO EV3B23)	25
6.3.2.	Сигналізація цифрового термостата	29
6.3.3.	Помилки цифрового термостата	30
7.	ВИМКНЕННЯ ПРИЛАДУ	30
8.	ПРОБЛЕМИ	31
9.	ОЧИЩЕННЯ	32
9.1.	Утилізація	33
10.	ЕЛЕКТРИЧНА СХЕМА	34

1. ЗАГАЛЬНІ ВІДОМОСТІ

1.1. Пояснення символів

У цьому посібнику наведені нижче символи використовуються, щоб підкреслити важливі вказівки з техніки безпеки та рекомендації щодо продукту. Необхідно ретельно дотримуватися інструкцій, щоб уникнути ризику нещасних випадків, травм і пошкодження майна.



БУДЬ ЛАСКА, ПРОЧИТАЙТЕ ІНСТРУКЦІЮ КОРИСТУВАЧА!

Прочитайте ці інструкції перед використанням продукту та завжди зберігайте їх.



УВАГА!

Цей символ підкреслює небезпеку, яка може спричинити травми. Уважно дотримуйтесь інструкцій і звертайте особливу увагу на такі ситуації.



ПОПЕРЕДЖЕННЯ НЕБЕЗПЕКИ УРАЖЕННЯ ЕЛЕКТРИЧНИМ СТРУМОМ!

Цей символ звертає увагу на можливу небезпеку ураження



ПРИМІТКА!

Цей символ підкреслює поради та інформацію, які необхідно враховувати для ефективної та безперебійної роботи приладу.



УВАГА!

Цей символ підкреслює інструкції, яких необхідно дотримуватися, щоб уникнути ризику пошкодження, помилок



ЗАЗЕМЛЕННЯ

Цей символ вказує на те, що заземлення є необхідним і обов'язковим згідно із законом.



УТИЛІЗАЦІЯ ВІДХОДІВ

Цей символ означає, що продукт не буде розглядатися як звичайне побутове сміття. У ньому наголошується, що утилізація відходів повинна здійснюватися.

1.2. Загальна інформація щодо посібника користувача

Цей посібник користувача містить інформацію щодо встановлення, експлуатації та обслуговування приладу. Він служить важливою інформацією та довідковим посібником.

На додаток до наданої тут інформації вам потрібно буде діяти відповідно до чинних правил безпеки для місцевого контролю охорони здоров'я та безпеки. Знання інструкцій з безпеки та експлуатації в цьому посібнику забезпечить безпечне та правильне використання приладу.

Посібник із встановлення вважається частиною виробу, і його слід зберігати поблизу пристрою, щоб він був доступним для будь-кого, хто виконуватиме встановлення, обслуговування, технічне обслуговування чи чищення.

1.3. Зобов'язання та гарантії

На новий продукт поширюється гарантія 12 місяців. Вся інформація та інструкції в цій інструкції враховують стандартні правила безпеки та сучасні стандартні технічні рівні, а також експертизу та досвід, накопичені роками.

Якщо продукт, що постачається, є спеціальною моделлю, фактичний обсяг поставки може відрізнятись від опису та креслень у цьому посібнику. Це також стосується випадків спеціальних замовлень або коли прилад модифіковано для сумісності з новими технологіями. Ви можете отримати доступ до виробничої та технічної інформації про прилад, який ви використовуєте, повідомивши нашої компанії серійний номер на етикетці продукту.

Виробник не несе відповідальності за будь-які пошкодження або несправності, які виникли за наведених нижче обставин, і гарантія на продукт буде недійсною.

- Навмисне пошкодження, пошкодження через необережність
- Невиконання програм, зазначених у цьому посібнику
- Втручання сторонніх осіб
- Використання не за призначенням
- Зміни, зроблені користувачем
- Використання неоригінальних запчастин

1.4. Захист авторських прав

Посібник користувача, включаючи будь-який текст, малюнки, зображення та інші ілюстрації, що містяться в ньому, захищено авторським правом. Жодна частина цієї публікації не може бути відтворена, передана або використана в будь-якій формі чи будь-якими засобами без письмового дозволу виробника. Будь-хто, хто бере участь у несанкціонованому процесі, пов'язаному з цією публікацією, буде подано позов про компенсацію. Всі права захищено.

2. ІНФОРМАЦІЯ ПРО ПРОДУКТ

2.1. Етикетка продукту

- Знайдіть етикетку на продукті, щоб прочитати технічні характеристики.
- Перед будь-якими діями перевірте модель приладу та напругу живлення.
- Продукт призначений для роботи в кліматичних класах 4 (30 C, 55%) і 5 (40 C, 40%).

Будь ласка, зверніться до виробника або постачальника приладу, якщо ви зіткнетесь з незручною ситуацією.

1	Виробник та контактна інформація		
2	Назва моделі	7	Хладоагент рідкий/ масовий
3	Серійний номер	8	Номінальна напруга
4	Тип приладу	9	Частота
5	Робоча температура	0	Номінальна споживана потужність
6	Об'єм для зберігання		

2.2. Опис товару

Пристрій складається з наступних основних секцій і систем:

- Вентильована система охолодження,
- Електрична система та частини,
- Електронний цифровий термостат,
- Корпус ізольований екологічно чистим поліуретановим матеріалом,
- Нагрівальний змійовик або система розморожування гарячим газом.

3. БЕЗПЕКА

Продукти, згадані в цьому посібнику, розроблені та контролюються відповідно до національних і міжнародних стандартів безпеки. Для безпечного користування пристроєм слід дотримуватися наступних правил.

- Ніколи не допускайте контакту шнура живлення з джерелами тепла або гострими поверхнями.
- Кабель живлення не повинен звисати з борта робочої поверхні.
- Переконайтеся, що ніхто не може наступити на кабель або спіткнутися об нього.
- Кабель живлення не можна згортати, згинати або заплутувати, він повинен завжди залишатися повністю розгорнутим.
- Ніколи не ставте прилад або інші предмети на кабель живлення.
- Не використовуйте прилад, якщо він не працює належним чином, пошкоджений або впав.
- Не використовуйте запасні частини та аксесуари, не рекомендовані виробником. Інакше це може поставити під загрозу користувача або спричинити пошкодження приладу чи травми. У цьому випадку гарантія на ваш прилад буде недійсною.
- Не рухайте та не піднімайте прилад під час його роботи.
- Не кладіть на прилад жодних предметів.
- Ніколи не торкайтеся вилки мокрими або вологими руками.

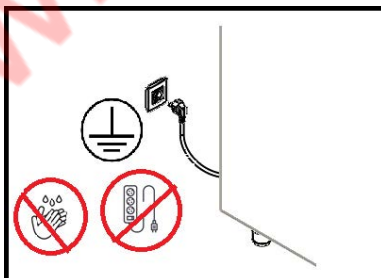

- Не використовуйте прилад мокрими руками або не стоячи на мокрій поверхні.
- Покладіть пакувальний матеріал у місце, абсолютно недоступне для дітей. Пакувальні матеріали (нейлон, пінопласт тощо) можуть становити небезпеку для дітей.
- Не пошкоджуйте частини холодильного циклу.

- Вибухонебезпечні матеріали, такі як аерозольні балончики з легкозаймистим пропелентом, не можна зберігати в цьому виробі.
- У разі раптового відключення електроенергії від'єднайте прилад від мережі. Щоб знову запустити прилад, увімкніть його знову через 20 хвилин після відновлення електрики. Висока напруга, яка виникає під час першого відновлення електрики, може пошкодити виріб і спричинити пожежу.

**УВАГА!**

У цьому продукті використовуються легкозаймисті гази, такі як R290A та R600A. У разі пожежі внаслідок витoku газу або несправності вийміть вилку з розетки.

Перед спробою гасіння вимкніть прилад з мережі.

**УВАГА!**

Установку, технічне обслуговування та модифікацію машини має виконувати авторизований сервіс.

4. ТРАНСПОРТУВАННЯ, УПАКОВКА ТА ЗБЕРІГАННЯ

4.1. Контроль доставки

Відразу після доставки перевірте, чи продукт укомплектований і чи є пошкодження внаслідок транспортування. Не приймайте доставку або прийміть її умовно, якщо є відсутні деталі або видимі пошкодження. Запишіть розмір пошкодження в квитанції кур'єра. Подайте скаргу. Записи про пошкодження можна зареєструвати лише протягом певного періоду часу, тому запит слід подавати, як тільки будуть помічені невидимі пошкодження.

4.2. Упаковка

Внутрішню та зовнішню упаковку приладу необхідно повністю зняти перед встановленням.

**ПРИМІТКА!**

Будь ласка, дотримуйтеся правил вашої країни, якщо ви бажаєте утилізувати упаковку. Утилізуйте придатну упаковку.

4.3. Зберігання

Не розпаковуйте продукт до встановлення. Зверніть увагу на позначки розміщення та зберігання на зовнішній стороні упаковки. Пакети повинні зберігатися за таких умов.

- Не тримайте його на вулиці.
- Переконайтеся, що він залишається сухим і без пилу.
- Уникайте впливу суворих умов.
- Уникайте впливу прямих сонячних променів.
- Тримайте подалі від механічних ударів і вібрації.
- Якщо виріб необхідно зберігати не менше 3 місяців, регулярно перевіряйте стан упаковки та деталей.

5. ВСТАНОВЛЕННЯ

5.1. Що робити перед встановленням

Перед використанням і встановленням виробу необхідно дотримуватися наступного.

- Ваш продукт налаштовано на міську електроенергію 220–240 Вольт 50 Гц.
- Продукт, який ви придбали, призначений лише для охолоджених або заморожених продуктів. Будь ласка, не використовуйте для інших цілей.
- Ваш продукт не має стерилізаційного впливу на мікроорганізми. З цієї причини їжа, яку ви кладете у виріб, має відповідати гігієнічним вимогам. Інакше мікроорганізми, що розмножуються в їжі, можуть загрожувати вашому здоров'ю.
- Не кладіть у виріб матеріали, які не можна охолоджувати.



ПОПЕРЕДЖЕННЯ НЕБЕЗПЕКИ УРАЖЕННЯ ЕЛЕКТРИЧНИМ СТРУМОМ!

Лінія живлення, до якої підключається прилад, повинна мати належне заземлення. Виробник не несе відповідальності за будь-які пошкодження приладу, спричинені роботою без або з недостатнім заземленням.

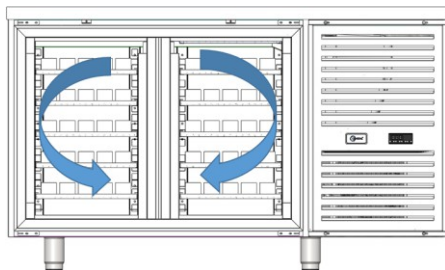
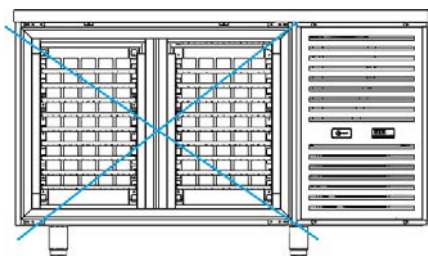

УВАГА!



Полиці столу не повинні бути переповнені. Щоб забезпечити потік повітря, висота матеріалів, які ви розміщуєте на полицях столу, не повинна перевищувати половини відстані між двома полицями.

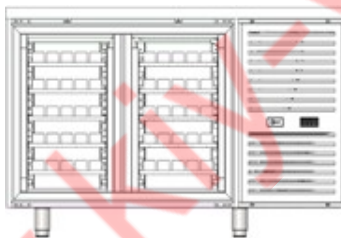

Не кладіть у виріб гарячі матеріали. Не використовуйте продукт для розморожування заморожених продуктів.

УВАГА!



Не переповнюйте полиці. Висота матеріалів, які ви розміщуєте на полицях, не повинна перевищувати половини відстані між двома полицями, щоб забезпечити потік повітря.

5.2. Вибір місця встановлення

Перед встановленням виробу зверніть увагу на наступне.

- Не розташовуйте виріб таким чином, щоб він був відкритий для відкритого повітря.
- Щоб забезпечити належне охолодження, не закривайте та не блокуйте повітрязабірники.
- Розташуйте виріб подалі від джерел, які розсіюють або можуть розсіювати тепло.
- Розмістіть виріб подалі від інтенсивних потоків повітря.
- Не розміщуйте виріб під прямими сонячними променями або поблизу джерел тепла, таких як: обігрівач, радіатор, духовка, плита, випромінювання та інфрачервоне випромінювання. Інакше це може призвести до поганої роботи вашого продукту, його пошкодження та втрати придатності для використання.
- Не ставте виріб на похилу поверхню, щоб уникнути падіння та перекидання.

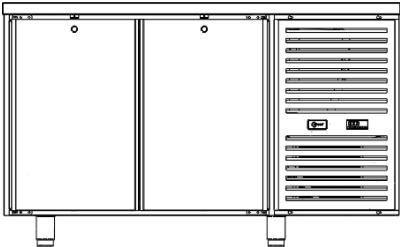
НЕПРАВИЛЬНЕ ВСТАНОВЛЕННЯ	ПРАВИЛЬНИЙ МОНТАЖ
	 <p><i>X (мін. відстань) = 60 мм</i> <i>Z (мін. відстань) = 60 мм</i> <i>Y (мін. відстань) = 200 мм</i></p>
	

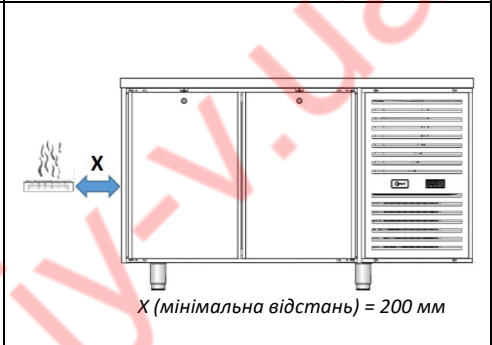
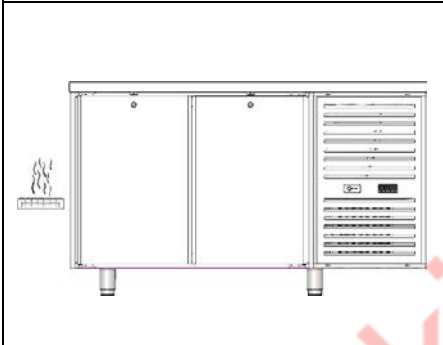
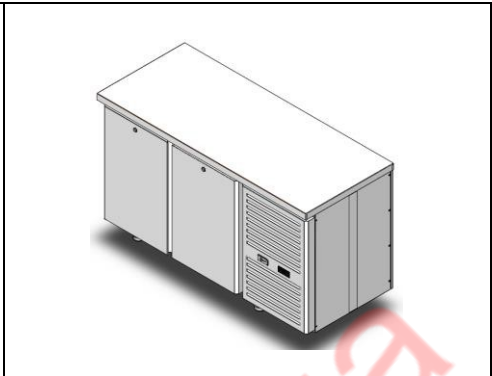
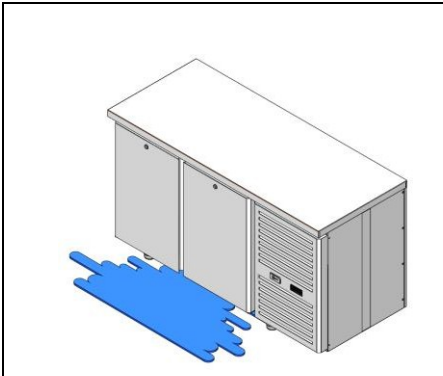

5.3. Електричне підключення

Щоб здійснити електричне підключення виробу, розпакуйте всі запаковані частини, а потім розмістіть виріб у потрібному місці, враховуючи рекомендації щодо місця встановлення в посібнику користувача. Ваш продукт працюватиме, якщо ви підключите його до відповідної розетки.



УВАГА!

- Порівняйте специфікацію місцевої мережі електропередачі та етикетку виробу перед підключенням виробу до електрики.
- Виробник і постачальник не несуть жодної відповідальності, якщо до лінії живлення підключено високовольтний запобіжник (IN - 16 A ID - 30 ма).

- Розетка повинна мати струм не менше 16 А і бути заземленою.
- Пристрій можна підключати лише до правильно встановленої одиночної розетки із захисним контактом. Не використовуйте подовжувачі або багаторазові вилки. Не від'єднуйте шнур живлення, тягнучи за кабель. Завжди тримайтеся за саму вилку.
- Прокладання штепсельного кабелю в місцях, де люди зазвичай ходять, може призвести до травм або пошкодження виробу. Розмістіть виріб відповідно.

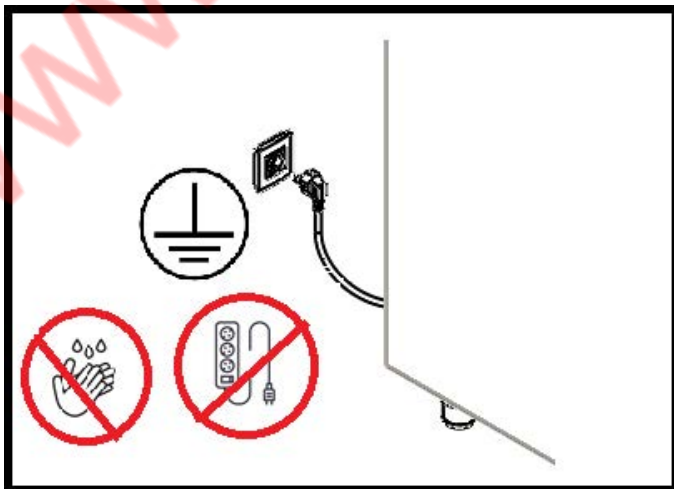



ПОПЕРЕДЖЕННЯ НЕБЕЗПЕКИ УРАЖЕННЯ ЕЛЕКТРИЧНИМ СТРУМОМ!

У разі неправильного встановлення та підключення до електромережі прилад може спричинити травми.

6. ОПЕРАЦІЙНИЙ

Перед використанням очистіть виріб відповідно до інструкцій з очищення. Внутрішня температура вашого продукту регулюється на нашому заводі, щоб вона не псувала вашу їжу. Ви можете контролювати внутрішню температуру виробу за допомогою цифрового дисплея термостата на панелі керування. За допомогою цього термостата ви можете знову встановити бажану температуру.



ПРИМІТКА!



Перед використанням запустіть прилад принаймні на 2 години. Таким чином забезпечується однорідний розподіл температури по всій поверхні пристрій.

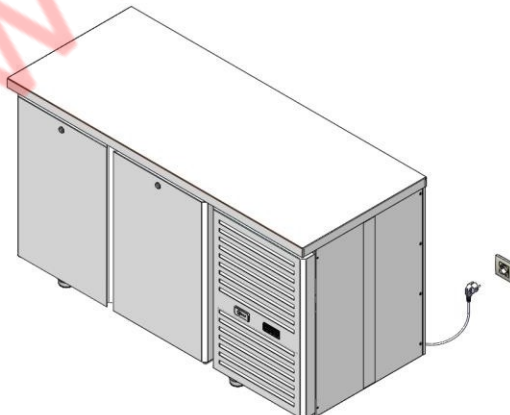

ПРИМІТКА!

Якщо ви працюєте з виробом при встановленій на заводі температурі, ви отримаєте найкращі результати з точки зору продуктивності та споживання енергії.



Ключі	Натисніть і відпустіть	Натисніть щонайменше на 5 секунд
	<ul style="list-style-type: none"> ➤ Переміщення між параметрами меню. ➤ Збільшити значення 	<ul style="list-style-type: none"> ➤ За замовчуванням: активує ручне розморожування.
	<ul style="list-style-type: none"> ➤ Переміщення між параметрами меню. ➤ Зменшити значення. 	<ul style="list-style-type: none"> ➤ Розблокувати клавіатуру (утримувати принаймні 3 секунди)
	<ul style="list-style-type: none"> ➤ Поверніться на один рівень назад у меню. 	<ul style="list-style-type: none"> ➤ За замовчуванням: вимкнути пристрій
SET	<ul style="list-style-type: none"> ➤ Змініть встановлене значення ➤ Введіть параметри ➤ Перегляд інформації датчика 	<ul style="list-style-type: none"> ➤ Увійти в меню «Програмування». ➤ Підтвердіть команди.

6.1. Використання цифрового термостата (ELIWELL NEXT)





ПОПЕРЕДЖЕННЯ НЕБЕЗПЕКИ ПОРАЖЕННЯ ЕЛЕКТРИЧНИМ СТРУМОМ!

У разі неправильного встановлення та електричного підключення пристрій може спричинити травму.

6.1.1. Контролер для холодильних установок

Мал.	Функція	Опис
	Компресор	<ul style="list-style-type: none"> ➤ Світлодіод горить постійно: компресор активний ➤ Світлодіод блимає: затримка, захист або активація вимкнені ➤ Світлодіод вимкнено: компресор вимкнено
	Розморожування	<ul style="list-style-type: none"> ➤ Світиться постійно: розморожування активне ➤ Блимає: розморожування активовано вручну або цифровим входом ➤ Вимкнено: розморожування не активне
	Вентилятори випарника	<ul style="list-style-type: none"> ➤ Ввімкнено постійно: вболівальники активні ➤ Вимкнено: вентилятори вимкнені
	/	<ul style="list-style-type: none"> ➤ Резерв
	/	<ul style="list-style-type: none"> ➤ Резерв
	Світло	<ul style="list-style-type: none"> ➤ Горить постійно: світло горить ➤ Вимкнено: світло вимкнено ➤ Доступні моделі
	Нагрівання	<ul style="list-style-type: none"> ➤ Горить постійно: регулятор нагріву активний ➤ Вимк.: Регулятор опалення закрито
		<ul style="list-style-type: none"> ➤ Горить постійно: є сигналізація
	Сигналізація	<ul style="list-style-type: none"> ➤ Блимає: будильник вимкнено ➤ Вимкнено: Немає активного будильника

	Температура	<ul style="list-style-type: none"> ➤ Світиться постійно: відображається температура (°C або °F) ➤ Вимкнено: відображається значення або мітка, не пов'язана з температурою
AUX	AUX	<ul style="list-style-type: none"> ➤ Постійно горить: вихід AUX активний (залежно від моделі) ➤ Вимкнено: вихід AUX вимкнено
	Енерго-збереження	<ul style="list-style-type: none"> ➤ Постійно горить: Енергозбереження активне ➤ Блимає: зменшене налаштування активне (залежно від моделі та налаштувань)





Примітка. Деякі піктограми можуть бути неактивними залежно від моделі.

6.1.1.1. Розблокувати клавіатуру





Клавіатура контролера автоматично блокується під час запуску або через 30 секунд після останньої дії, виконаної в інтерфейсі користувача. Якщо він заблокований і натиснута будь-яка клавіша, з'явиться «LoC». Щоб розблокувати клавіатуру, натисніть і утримуйте принаймні 3 секунди , доки не з'явиться текст «UnL».

6.1.1.2. Зміна встановленого значення

1. Щоб розблокувати клавіатуру, натискайте  принаймні доти, доки не з'явиться напис «UnL». Утримуйте 3 секунди.
2. Натисніть **SET** і відпустіть клавішу, щоб отримати доступ до меню «Стан машини».
3. Натисніть **SET** поки не знайдете свою папку  і  Переміщайтеся між папками за допомогою клавіш зі стрілками.
4. Натисніть **SET** і відпустіть, щоб переглянути поточне задане значення.
5. Задане значення  і  Змініть його протягом 15 секунд за допомогою кнопок.
6. Натисніть і відпустіть кнопку **SET**, щоб підтвердити значення, або дозволити тайм-аут (15 секунд).

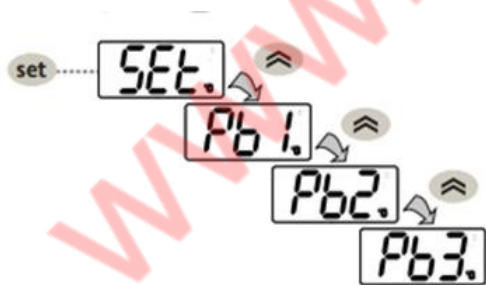
6.1.1.3. Перегляд інших значень температури



Натисніть **SET** і відпустіть   ключ і коли ми підходимо до PB1- (ТЕМПЕРАТУРА В САЛОНИ) PB2-(ТЕМПЕРАТУРА ВАРНИКА) з клавішами **SET**, вимірне значення можна побачити на екрані, натиснувши клавішу ще раз.

6.1.2. Коды ошибок цифрового термостата

КОД	ОПИС	ЗВУКОВА ТА ВІЗУАЛЬНА СИГНАЛІЗАЦІЯ	ПРИЧИНА ТРИВОГИ	ЕФЕКТ ТРИВОГИ	РІШЕННЯ
E1	ПОМИЛКА ДАТЧИКА КАБІНИ (PB1)	АКТИВНИЙ	<ul style="list-style-type: none"> Значення за межами робочого діапазону Коротке замикання Пошкоджено кабель датчика 	<ul style="list-style-type: none"> На екрані з'являється текст E1 Значок будильника світиться постійно  Видає звукове попередження. Необхідні виходи вимкнено. 	<ul style="list-style-type: none"> Перевірте тип датчика (NTC) Перевірте проводку датчика Замініть датчик.
E2	ПОМИЛКА ДАТЧИКА РОЗМОРОЖУВАННЯ (PB2) Примітка: ТІЛЬКИ МОДЕЛІ З PB2	АКТИВНИЙ	<ul style="list-style-type: none"> Значення для зчитування за межами робочого діапазону Коротке замикання Кабель датчика пошкоджений 	<ul style="list-style-type: none"> На екрані з'являється текст E1. Значок будильника світиться постійно Видає звукове попередження. Необхідні виходи вимкнено 	<ul style="list-style-type: none"> Перевірте тип датчика (NTC) Перевірте проводку датчика Замініть датчик.
oPd	СИГНАЛ ВІДКРИТИХ ДВЕРЕЙ	АКТИВНИЙ	<ul style="list-style-type: none"> Двері закриті не повністю Зламався дверний вимикач 	<ul style="list-style-type: none"> На екрані з'являється текст oPd Піктограма будильника світиться постійно. Дає звуковий сигнал УВАГА. 	<ul style="list-style-type: none"> Зачиніть двері. Перевірте дверний вимикач. Перевірити прокладку

6.1.3 Ручне розморозування

1. Щоб розблокувати клавіатуру, натисніть  принаймні до появи мітки "UnL".
Затримайтеся на 3 секунди.

2. Після розблокування клавіш натисніть і утримуйте клавішу зі стрілкою вгору протягом 5 секунд.







3. На дисплеї світиться знак розморожування.

6.1.4. СИГНАЛІЗАЦІЯ

- У разі будь-якої тривоги: відбувається звукове та візуальне попередження.
- Сигналізація; автоматично вимикається, коли зникає її причина.
- Натисніть клавішу, щоб вимкнути звуковий сигнал.

6.4.1 ПЕРЕГЛЯНУТИ КОД СИГНАЛУ ТРИВОГИ

1. Щоб розблокувати клавіатуру, натискайте принаймні до появи напису «UnL». Утримуйте  протягом 3 секунд.
2. Натисніть кнопку **SET** випуску  вниз або  за допомогою клавіш зі стрілками вгору -ALr- перейдіть до меню **SET**
Знову натисніть і відпустіть кнопку.
3. **-ALr-** Ми можемо прочитати код тривоги під меню.

6.2. Використання цифрового термостата (ELIWELL EW974)





ПОПЕРЕДЖЕННЯ НЕБЕЗПЕКИ УРАЖЕННЯ ЕЛЕКТРИЧНИМ СТРУМОМ!

У разі неправильного встановлення та підключення до електромережі прилад може спричинити травми.

6.2.1. Контролер для блоків охолодження

	СТРІЛКА ВГОРУ <ul style="list-style-type: none">- Натисніть і відпустіть- Просування по меню- Збільшення цінностей- Активує ручне розморожування. (утримуйте 5 секунд)
	СТРІЛКА ВНИЗ <ul style="list-style-type: none">- Натисніть і відпустіть- Просування по меню- Зменшує значення- Регулюється користувачем.
	ОЧІКУВАННЯ (ESC) <ul style="list-style-type: none">- Натисніть і відпустіть- Повернення до попереднього меню- Активує функцію очікування (при виході з меню)
	ВСТАНОВИТИ (ВВІД) <ul style="list-style-type: none">- Натисніть і відпустіть- Відображає сигнали тривоги (якщо є)- Вхід в меню стану пристрою (утримуйте 5 секунд)- Відкриває меню програмування- Підтверджує команди.
	SET/REDUCED SET LED <ul style="list-style-type: none">- Блимає: режим економії активний- Швидке блимання: вхід 2-го рівня
	LED КОМПРЕСОР <ul style="list-style-type: none">- Світлодіод горить: компресор активний- Індикатор блимає: затримка активації- Світлодіод вимкнений: компресор не активний
	Індикатор РОЗМОРОЖУВАННЯ <ul style="list-style-type: none">- Індикатор блимає: розморожування активне- Світлодіод вимкнено: розморожування не активне

	<p>Індикатор вентилятора</p> <ul style="list-style-type: none"> - Індикатор горить: вентилятори випарника активні - Індикатор не світиться: вентилятори випарника вимкнено
	<p>Світлодіод тривоги</p> <ul style="list-style-type: none"> - Світлодіод завжди горить: сигнал активний

6.2.1.1. Вхід у програмне меню

Натисніть і утримуйте кнопку налаштування протягом 5 секунд. Відобразиться меню параметрів.

PA1 це меню користувача.  Знову натисніть клавішу **SET** (пароль 15), щоб отримати доступ до списку параметрів.





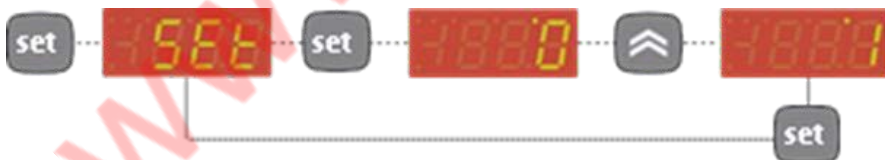

- 15 секунд до ключа. Якщо її не натиснути до або натиснуто кнопку  з іншого боку, останнє значення на екрані підтверджується, і повертається до попереднього меню.

6.2.1.2. Змінити встановлене значення



Перевірте встановлене значення після будь-якої зміни параметра.

 Натисніть кнопку ще раз, коли з'явиться текст «SET».

   ніть та відрегулюйте встановлений рівень за допомогою клавiш зі стрілками, потім зберегти з натисканням кнопки.



6.2.1.3. Перегляд інших значень температури

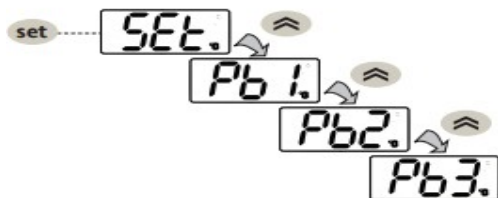





Натисніть і відпустіть, Коли ми торкаємось PB1- (ТЕМПЕРАТУРА В САЛОНІ) PB2-(ТЕМПЕРАТУРА ВИПАРОВУВАЧА) відповідно клавішами При повторному натисканні на кнопку виміряне значення можна побачити на екрані.



6.2.2. Код помилки цифрового термостата





Код	Помилка	Причина	Ефект	Рішення
E1	Помилка датчика 1 (в салоні)	<ul style="list-style-type: none"> - Показання датчика поза діапазоном - Помилка датчика / коротке замикання - Помилка датчика в кабіні 	<ul style="list-style-type: none"> - На екрані з'являється E1. - Піктограма сигналу постійно ввімкнена - Мінімальний /максимальний контроль тривоги пасивний - Компресор керування залежить від «Ont» і «OfT» 	<ul style="list-style-type: none"> - Перевірте тип датчика. (NTC) - Перевірте кабелі датчиків. Замініть датчик.
E2	Помилка датчика 2 (розморожування)	<ul style="list-style-type: none"> - Показання датчика поза діапазоном 	<ul style="list-style-type: none"> - На екрані з'являється E2. 	<ul style="list-style-type: none"> - Перевірте тип датчика. (NTC)
		<ul style="list-style-type: none"> - Помилка датчика / коротке замикання - Випарник помилка датчика 	<ul style="list-style-type: none"> - Піктограма будильника завжди ОМ - Цикл розморожування припиняється залежно від часу. (Параметр «dEt») 	<ul style="list-style-type: none"> - Перевірте кабелі датчиків. - Замініть датчик.

EA	Зовнішня сигналізація	- Активація цифрового входу	- EA з'являється у файлі AL. - Піктограма будильника постійно увімкнена - Якщо EAL = у, тоді керування заблоковано	- Усуньте причину активації цифрового входу.
OPd	Сигналізація відкритих дверей	- Двері закриті не повністю Вимикач зламався	- Пристрій зупинки внутрішнього вентилятора - Піктограма будильника постійно увімкнена - Контроль заблокований.	- Зачиніть двері. - Перевірте дверний вимикач. Перевірте прокладки

6.2.3. Список параметрів

Для доступу до меню «Програмування».  Натисніть клавішу встановлення більше 5 секунд. Якщо вказано, буде запропоновано ввести ПАРОЛЬ доступу (15):   Клавіші зі стрілками пароля «PA1» вводять за допомогою набору далі натисніть  знову.

Параметри користувача: під час доступу на дисплеї буде показано перший параметр (наприклад, "diF").   Натисніть кнопки, щоб прокрутити всі параметри.

Параметри на поточному рівні. Натисніть  клавішу щоб обрати бажаний параметр. Змінити   Натисніть  щоб зберегти.



6.3. Використання цифрового термостата (EVCO EV3B23)



ПОПЕРЕДЖЕННЯ НЕБЕЗПЕКИ УРАЖЕННЯ ЕЛЕКТРИЧНИМ СТРУМОМ!

У разі неправильного встановлення та підключення до електромережі прилад може спричинити травми.

6.3.1. Контролер для блоків охолодження

Передня частина термостата

1. Індикатор роботи компресора
2. Індикатор роботи розморожування
3. Низьке енергоспоживання
4. Індикатор увімкнення/вимкнення режиму очікування
5. Кнопка ПРОГРАМУВАННЯ
6. КНОПКА УВІМКНЕННЯ/ВИМКНЕННЯ ПРИСТРОЮ (утримуйте 4 секунди)
7. Кнопка ручного розморожування (утримуйте 4 секунди)

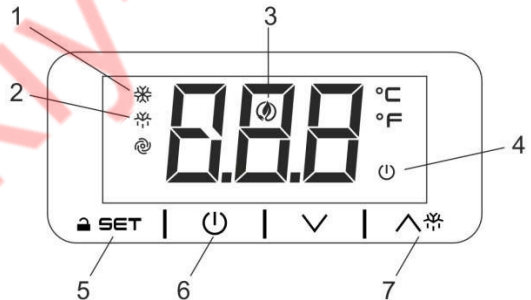

Відкриття клавіатури («Лос» на екрані)

- Натисніть будь-яку кнопку більше 2 секунд. На екрані з'явиться «UnL». Ви можете використовувати ключі.

Примітка: з міркувань безпеки, якщо клавіші не натискаються протягом 30 секунд, пристрій автоматично переключиться на блокування клавіш. Щоб виконати будь-яку дію, спочатку розблокуйте ключ.

Перегляд і зміна встановленого значення

- Натисніть **SET** швидко один раз і приборіть руку. Встановлене значення відображається на екрані та індикатор ☼ блимає.
- Щоб змінити значення, використовуйте **∧** або **∨** кнопки, щоб протягом 20 секунд встановити необхідне значення.
- Натисніть **SET** кнопку ще раз або зачекайте 20 секунд, не натискаючи жодної кнопки.

Примітка: встановлене значення можна змінювати між значеннями, призначеними r1 і параметри r2.

6.3.1.1. Запуск Розморожування

Щоб запустити цей цикл вручну:

- Натисніть і утримуйте кнопку РОЗМОРОЖУВАННЯ **∧**☼ протягом 3 секунд.
- Цикл розморожування буде негайно активовано, індикатор ☼ засвітиться. За замовчуванням це розморожування триватиме 20 хвилин.

Примітка: Ручне розморожування, якщо температура визначається випарником датчика вище значення, встановленого в d2 (заводське налаштування 2°C), розморожування не почнеться.



6.3.1.2. Відображення температури, визначеної датчиком випаровувача

- Перш за все, переконайтеся, що пристрій не знаходиться в режимі очікування і блокування клавіш увімкнено.
- Натисніть і утримуйте кнопку **∨** протягом 4 секунд
- Натисніть кнопку **∨** та **∧**, щоб перейти до значення з позначкою «Pb2»
- Натисніть кнопку **SET** і приборіть руку.
- Поверніться до нормальної операційної системи, зачекавши 60 секунд, не торкаючись жодної клавіші.

Примітка. Якщо датчик випаровувача не встановлено, позначки «Pb2» не буде з'являтися.







6.3.1.3. Пояснення знаків на екрані

Вимкнення та ввімкнення пристрою

- Ви можете перевести пристрій у режим очікування, натиснувши  кнопку протягом 4 секунд.
- Поки ви тримаєте кнопку натиснутою,  індикатор блимає, вказуючи, що операція буде виконана.

	Використовується для зміни заданої температури та доступу до параметрів цифрового термостата.
	Використовується для ввімкнення або вимкнення пристрою. Ви можете вмикати та вимикати пристрій, натиснувши та утримуючи цю клавішу протягом 4 секунд.
	Використовується для навігації між параметрами.
	Він використовується для навігації між параметрами та запуску операції розморожування вручну.
	Світло компресора Якщо індикатор горить, компресор працює. Якщо індикатор блимає, компресор увімкнеться або задане значення температури змінено.
	Світло розморожування Якщо індикатор світиться, цикл розморожування почався. Якщо індикатор блимає, почнеться цикл капання.
	Світло вентилятора випарника Якщо індикатор горить, вентилятор випаровувача працює. Якщо індикатор блимає, вентилятор випаровувача знаходиться в режимі очікування.
AUX	Зовнішній вхід Якщо світло горить, внутрішнє освітлення працюватиме в ручному режимі. Якщо індикатор блимає, освітлення шафи працюватиме залежно від входу дверного вимикача.
°C	Світло за Цельсієм Якщо індикатор горить, як одиниця вимірювання температури використовується градус Цельсія.
°F	Світло за Фаренгейтом Якщо індикатор горить, як одиниця вимірювання температури використовується Фаренгейт.

	Увімкнено / Очікуйте світло Якщо індикатор горить, пристрій вимкнено. (Це в режимі очікування.)
--	---

Індикатори	ПОЯСНЕННЯ
	Світлодіод компресора; Коли він горить, це означає, що запалювання включено. Блимає це означає, що змінюється встановлене значення або контакт готується до активації.
	Індикатор розморожування; Коли він горить, це означає, що розморожування активне.
	світлодіодний вентилятор випарника; Коли він горить, це означає, що вентилятор випарника активний.
	Градус Цельсія Led; Коли він світиться, вимірювання розпочато Градусів Цельсія.
	Світлодіодний градус Фаренгейта; Коли він світиться, вимірювання розпочато градусів за Фаренгейтом.
	«STAND-BY» Індикатор увімкнення/вимкнення. Якщо він горить, пристрій вимкнено.

6.3.2. Сигналізація цифрового термостата

Код	Опис сигналізації	Рішення	Результат
AL	Сигналізація мінімальної температури	<ul style="list-style-type: none"> - Перевірте температуру в приміщенні. - Перевірте датчик шафи - Перевірте зонд випаровування 	- Викличте авторизовану службу
АН	Сигналізація максимальної температури	<ul style="list-style-type: none"> - Перевірте температуру в приміщенні. - Перевірте датчик шафи - Перевірте зонд випаровування 	- Викличте авторизовану службу
id	Сигналізація дверного вимикача	<ul style="list-style-type: none"> - Керуйте дверним вимикачем - Переконайтеся, що двері повністю закриті 	- Охолодження призупинено на певний період час.
iA	Сигналізація багатофункціонального входу або реле тиску	-Перевірте причини входу активація. (параметр i5 та i6)	-Перевірте параметр i0.
COH	Сигналізація перегріву конденсатора	<ul style="list-style-type: none"> - Перевірте температуру конденсатора - Очистіть конденсатор. 	- Прилад продовжить працювати нормально.
CSd	Сигналізація відключення компресора	<ul style="list-style-type: none"> - Перевірте температуру конденсатора. - Вимкніть пристрій і ввімкніть його знову. - Очистіть конденсатор. 	- Компресор вимкнеться.
dFd	Сигнал розморожування вимкнено, оскільки досягнуто максимального часу	<ul style="list-style-type: none"> - Перевірте датчик випарника. -Натисніть будь-яку клавішу, щоб видалити текст. 	- Прилад продовжить працювати нормально.

Коли причини тривоги зникають, значок тривоги зникає з екрана. Потрібно лише увімкнути або вимкнути пристрій або відключити мережу, щоб очистити код тривоги «CSd». Для коду тривоги «dFd» достатньо буде торкнутися будь-якої клавіші на екрані.

6.3.3. Помилки цифрового термостата

Пом	Опис помилки	Рішення	Результат
Pr1	Кімнатна температура помилка зонда	<ul style="list-style-type: none"> - Перевірте тип датчика РТС або НТС. (параметр P0) - Перевірте підключення зонда. - Перевірте кімнату температура. 	<ul style="list-style-type: none"> - Ефективність компресора буде залежати від параметрів C4 і C5. - Розморожування не буде активовано.
Pr2	Помилка датчика випарника	<ul style="list-style-type: none"> - Перевірте, чи є датчик випарника типу РТС або НТС. (Параметр P0) - Перевірте підключення зонда. - Перевірте температуру випарника. 	<ul style="list-style-type: none"> - Процес завершення розморожування завершиться відповідно до часу. - Помилка pr2 завжди з'являтиметься на екрані.

Коли причина помилки втрачена, пристрій продовжує працювати в звичайному режимі

7. ВИМКНЕННЯ ПРИЛАДУ

Щоб вимкнути кулер, необхідно виконати наступні дії:

- 1- Вимкніть пристрій від цифрового термостата.
- 2- Від'єднайте вилку живлення.

8. ПРОБЛЕМИ

Проблема	Ймовірна причина	Рішення
<u>Немає живлення.</u>	<ul style="list-style-type: none"> -Основне джерело живлення закрито. -Немає напруги. -Інше 	<ul style="list-style-type: none"> -Увімкніть головний вимикач. -Перевірте розетку, кабель та електричні з'єднання. -Викличте авторизований сервіс.
<u>Озолджувач працює постійно, але не може досягти бажаної температури.</u>	<ul style="list-style-type: none"> -Зовнішнє середовище занадто тепле -Конденсатор забруднений. -Вентилятор зламався. -Випарник замерз. -Цифровий термостат не працює. -Датчик тепла несправний. 	<ul style="list-style-type: none"> -Забезпечити циркуляцію повітря. -Очистіть конденсатор. -Перевірте вентилятори. -Запустіть ручне розморожування. -Перевірте ущільнення дверцят. -Викличте авторизований сервіс.
<u>Продукт видає занадто багато звуків під час роботи.</u>	<ul style="list-style-type: none"> -Виріб розміщено неправильно. -Ослаблений гвинт або болт -інше 	<ul style="list-style-type: none"> -Поставте холодильну машину на рівну поверхню. -Візуально перевірте охолоджувальний компонент. -Викличте авторизований сервіс.
<u>Лід / волога в середині приладу</u>	<ul style="list-style-type: none"> -Середовище занадто вологе -Двері відкривалися дуже часто та/або залишалися відкритими занадто довго. -Пошкоджений ущільнювач дверей 	<ul style="list-style-type: none"> -Перевірте ущільнення дверцят. -Викличте авторизований сервіс.
<u>Дуже висока Енергія споживання</u>	<ul style="list-style-type: none"> -Середовище занадто жарке -Двері відкривалися дуже часто та/або залишалися відкритими занадто довго. -Пошкоджений ущільнювач дверей -Задана температура занадто низька. -Забагато продуктів у шафі -Виріб розташовують поблизу прямих сонячних променів або поверхонь, що розсіюють тепло. -Заводські налаштування змінено. 	<ul style="list-style-type: none"> -Перевірте ущільнення дверцят. -Викличте авторизований сервіс.

9. ОЧИЩЕННЯ

Очищення приладу слід розділити на дві частини: внутрішню та зовнішню. Перед чищенням обов'язково дотримуйтеся наведених нижче інструкцій.

Прилад:

- Для деталей з нержавіючої сталі: використовуйте лише теплу воду та неагресивні миючі засоби. Витріть насухо м'якою тканиною.
- Для деталей з полікарбонату та акрилу: промийте теплою водою за допомогою м'якої або замшової тканини. Не використовуйте абразивні тканини або губки.
- Для скляних частин: використовуйте спеціально виготовлені засоби для очищення скла. Не рекомендується використовувати водопровідну воду, оскільки це призведе до накопичення кальцію на поверхні скла.
- Вийміть продукт, який зберігається в холодильному відділенні приладу, і помістіть його в корпус спеціального холодильника, щоб забезпечити належне зберігання.
- Від'єднайте прилад від електричної розетки.
- Зніміть все обладнання, яке можна зняти вручну.
- Зачекайте від 4 до 6 годин, поки лід на випарнику розтане, перш ніж починати очищення. Щоб прискорити процес розморожування, не дотримуйтеся жодних інших процесів, окрім рекомендованих виробником.
- Очистіть бічні панелі та дно басейну м'яким миючим засобом, теплою водою та ганчіркою або губкою. Не використовуйте гострі інструменти. Ретельно промийте та висушіть гігроскопічною тканиною.
- Підключіть зняті аксесуари.
- Увімкніть прилад і зачекайте, доки температура пристрою досягне потрібної температури, перш ніж повертати продукти на зберігання.

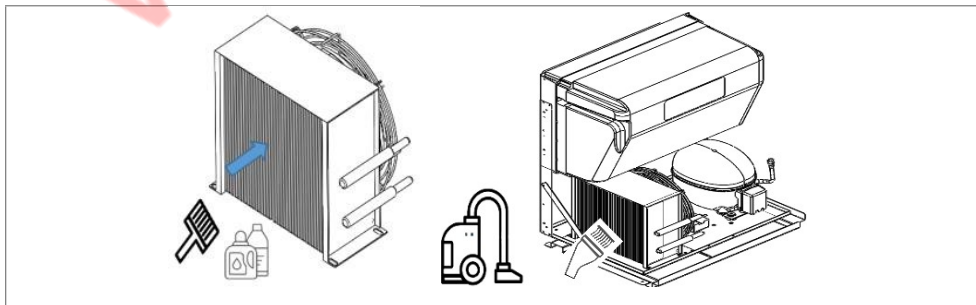



ПРИМІТКА!

- Щоб очистити конденсатор, спочатку від'єднайте прилад від мережі. Очистіть конденсатор від пилу за допомогою відповідних рідин для чищення конденсатора.
- Це безпосередньо вплине на продуктивність пристрою.
- Рекомендується проводити очищення конденсатора кожні 6 місяців.



УВАГА!

- Під час чищення не шкребти лід на пристрої гострими предметами. Ви можете пошкодити поверхню.
- Не використовуйте струмінь води або паровий шланг, оскільки це може спричинити коротке замикання в електричній системі.

9.1. Утилізація



Після закінчення терміну використання прилад підлягає утилізації, це має бути зроблено відповідно до національних норм. Рекомендується проконсультуватися з компанією, що спеціалізується на утилізації відходів, або зв'язатися з місцевими службами утилізації.



УВАГА!

Щоб запобігти неправильному використанню та небезпеці, виведіть утилізоване обладнання з експлуатації перед утилізацією. Для цього відключіть пристрій

10. ELEKTRİÇNA SCHEMA

