

FROSTY

Тендерайзер МТС/ETS

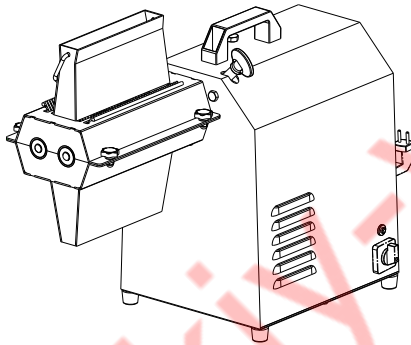

Інструкція з експлуатації

Дорогий покупець, дякуємо за вибір нашого продукту!

Перед розпакуванням, встановленням та використанням, обов'язково прочитайте уважно інструкцію.

Поради щодо використання:

- Уважно прочитайте застереження, викладені в цій інструкції.
- Після розпакування, переконайтеся, що обладнання у робочому стані.
- Якщо кабель живлення пошкоджений, він має бути замінений виробником або кваліфікованим спеціалістом.
- Перед підключенням, перевірте напругу обладнання та розетки.
- Використання адаптера, трійників, подовжувачів небажане. У разі використання, зверніть увагу на відповідність потужності на джерелі живлення та адаптері.
- Не користуйтеся обладнанням у разі пошкодження кабелю або вилок.
- Не використовуйте обладнання у разі несправного функціонування. Вимкніть його та не намагайтеся ремонтувати самостійно. Зверніться до кваліфікованого фахівця.
- Ніколи не занурюйте кабель у воду або інші рідини, щоб уникнути ураження електричним струмом.
- Не розміщуйте поруч із обладнанням горючі, вибухові та займисті речовини.
- Обладнання має використовуватися лише для комерційних цілей.
- Виробник не несе відповідальності за несправності внаслідок неправильного використання.
- Не допускайте до експлуатації дітей та некваліфікованих фахівців.
- Це обладнання не призначене для людей (включно з дітьми) зі зниженими фізичними та розумовими здібностями або з недостатнім досвідом та знаннями, якщо тільки вони не перебувають під наглядом людей, які відповідають за їхню безпеку.
- **ОБЕРЕЖНО!** Діти повинні бути під наглядом, не дозволяйте їм грати з обладнанням.

1 Вступ

Підвищте смак жорсткіших видів м'яса, таких як фланк-стейк, огузок, стейки зі свинини, телятини та оленини, за допомогою тендерайзера! Він пом'якшує м'ясо, що дозволяє рівномірно приготувати його. Виготовлений з нержавіючої сталі для зручності використання. В інструкції описані два види обладнання:

1. Тендерайзер для м'яса ручний (серія МТС)
2. Тендерайзер для м'яса електричний (серія ETS).

2 Правила техніки безпеки

Неправильне використання цього обладнання може призвести до травм та пошкоджень. Будь ласка, уважно прочитайте інструкції перед використанням.

1. З міркувань безпеки тримайте пристрій подалі від дітей.
2. Завжди надягайте рукавички, щоб чистити леза.
3. Перевірте вилку та шнур живлення на наявність пошкоджень. Не використовуйте електричний тендерайзер для м'яса, якщо вилка або кабель пошкоджені.
4. Розетки електроживлення повинні знаходитися в межах легкої досяжності оператора для швидкого від'єднання в екстрених випадках або чищення.
5. Шнур живлення, вилку або запобіжник має замінювати кваліфікований спеціаліст.
6. Тендеризатор для м'яса слід очищати після кожного використання, щоб розчинити та видалити жир та залишки м'яса, щоб уникнути розвитку бактерій. Перед чищенням надягніть рукавички.
7. Електричний тендерайзер має бути встановлений на рівній та стійкій робочій поверхні.
8. Ширина і товщина м'яса не повинні перевищувати входу в тендерайзер.
9. Слідкуйте за станом бічних стінок завантажувального бункера. Будь-які деформації вплинуть на роботу обладнання.

3 Догляд

1. Відключіть обладнання від мережі перед чищенням.
2. Перед першим використанням, обладнання необхідно помити. Також, обладнання потрібно мити на початку кожного дня. Це важливо, щоб частини, які контактують з їжею, були чистими. Використовуйте гарячу воду, щоб видалити якомога більше великих залишків м'яса/забруднення.
3. Робить чистку за допомогою м'якої щітки та відповідного розчину мийного засобу, дозволеного для використання з обладнанням.

Примітка. Це необхідно для розчинення та видалення жирів, олій і білків, якими можуть харчуватися бактерії.

4. Перед зберіганням обладнання, переконайтеся, що всі частини сухі.

Нижче приведено кроки розбирання насадки для м'яса (**перед розбиранням, надягніть захисні рукавички**):

1. зніміть бічні стінки завантажувального бункера з тендерайзера;
2. відкрутіть 4 гвинти;
3. обережно дістаньте 2 ряди лез;
4. очистіть усі частини.

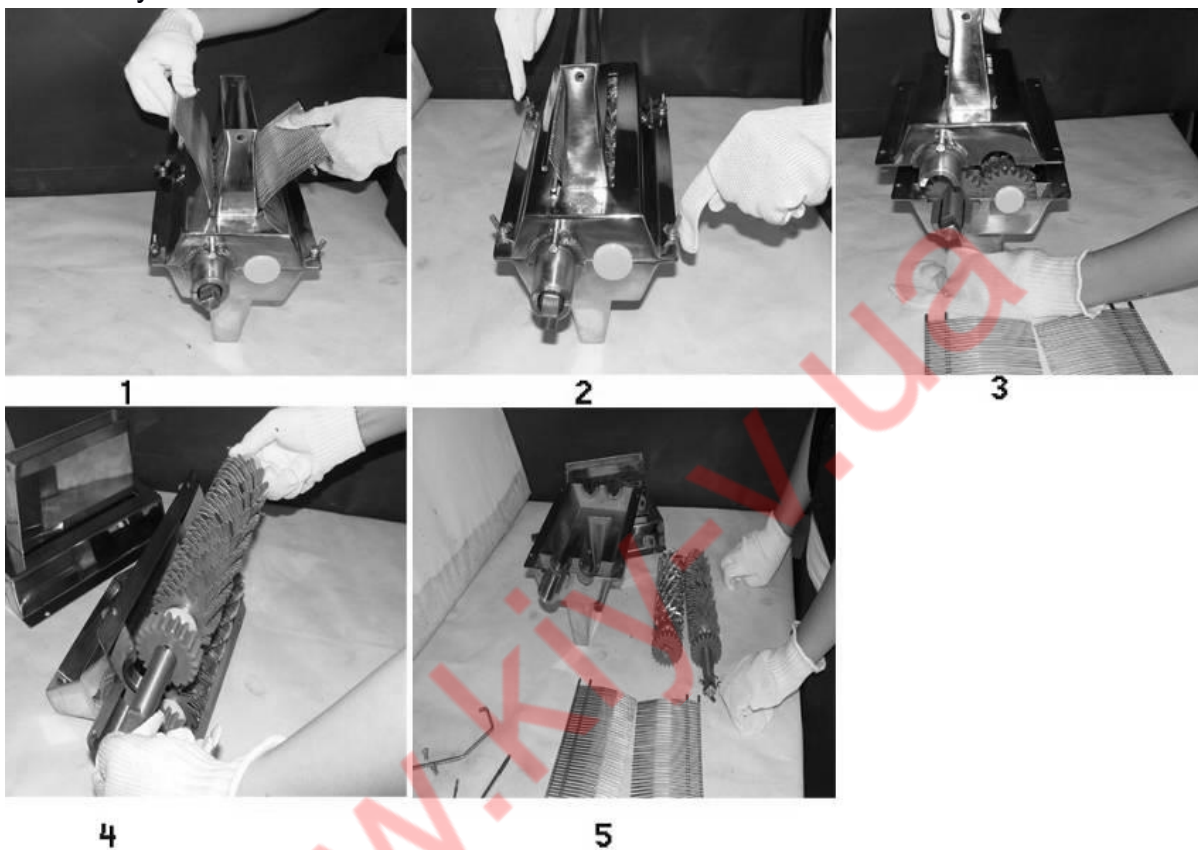

5. При складанні, не забудьте надіти білу нейлонову шайбу на леза та переконайтеся, що нейлонова шестерня знаходиться на тій же стороні. Зверніть увагу на їх послідовність (будьте обережні з гострими лезами).

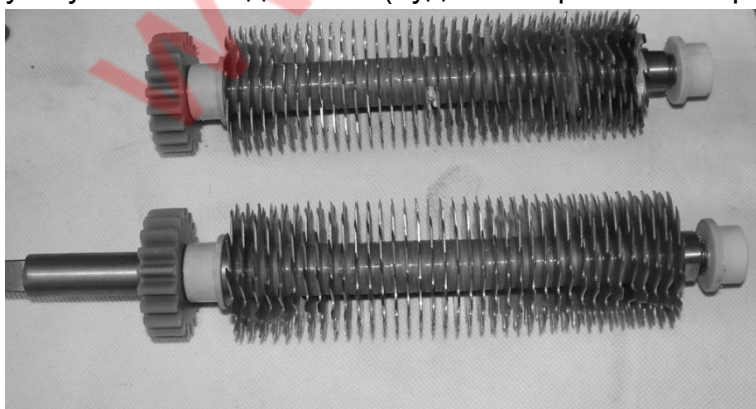

6. Зберіть обладнання назад, як показано нижче.

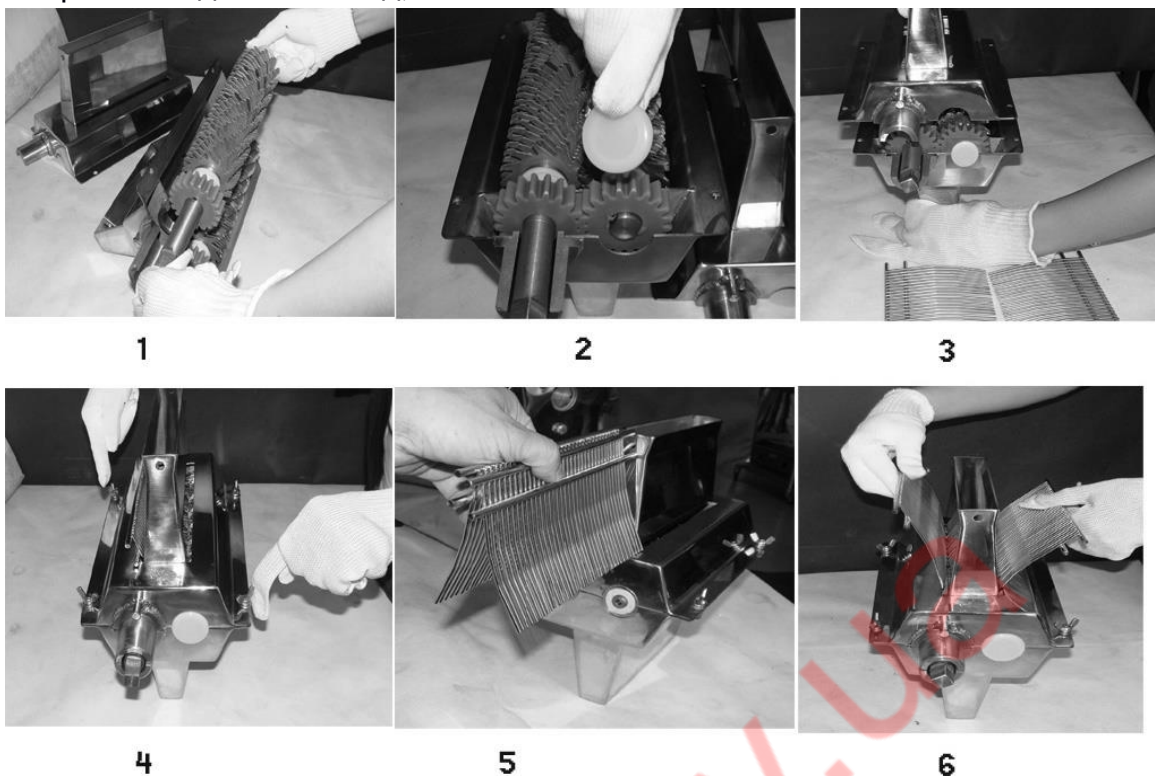

4 Експлуатація (ручний тендерайзер)

1. З'єднайте опору з тендерайзером разом, пригвинтіть її та закріпіть G-затискачами на столі, не забудьте встановити бічні стінки завантажувального бункера.



2. Покладіть м'ясо в отвір та поверніть ручку. Тримайте пальці на відстані від впускного отвору.



5 Експлуатація (електричний тендерайзер)

1. Встановіть бічні стінки завантажувального бункера та з'єднайте тендерайзер разом з квадратним приводом на корпусі. Зафіксуйте його контргайкою.
2. Увімкніть обладнання та покладіть м'ясо в отвір. Тримайте пальці на відстані від впускного отвору.



6 Усування проблем

Проблема	Причина	Рішення
М'ясо виходить в протертому або зморщеному стані	Стопорна гайка ослабла.	Затягніть стопорну гайку вручну
	Пластина не заблокована.	Очистіть блок ножів
	Затуплені ножі.	Замініть блок ножів
Звуки гучного дряпання чи скреготу	Блок ножів зібрано неправильно.	Зберіть блок заново
	Стопорна гайка затягнута занадто сильно	Злегка послабте контргайку
Шнек не обертається	Можливо застрягли кістки чи сторонні предмети.	Вимкніть обладнання та видаліть непридатний матеріал із корпусу шнеку.

7 Технічні дані

Модель	Отвір для загрузки м'яса, см	Леза в ряду, шт	Розмір, см	Вага, кг
TS серія				
TS 737	17,78	37	33x18.5x29	6.8
TS 720	17,78	20	33x18.5x29	5.5
TS 714	17,78	14	33x18.5x29	4.8
TS 527	12,7	27	28x16.8x23.5	5.1
TS 515	12,7	15	28x16.8x23.5	4.5
TS 511	12,7	11	28x16.8x23.5	4.1
MTS серія				
MTS 737	17,78	37	33x18.5x29	6.8
MTS 720	17,78	20	33x18.5x29	5.5
MTS 714	17,78	14	33x18.5x29	4.8
MTS 527	12,7	27	28x16.8x23.5	5.1
MTS 515	12,7	15	28x16.8x23.5	4.5
MTS 511	12,7	11	28x16.8x23.5	4.1
ETS серія				
ETS 737	17,78	37	49x22x40.5	26
ETS 720	17,78	20	49x22x40.5	25
ETS 714	17,78	14	49x22x40.5	24.5
ETS 527	12,7	27	49x22x40.5	24.5
ETS 515	12,7	15	49x22x40.5	23
ETS 511	12,7	11	49x22x40.5	22.5

8 Вибух схема

