

**BLAST CHILLER 3-5-10-15-24 TRAYS**  
**SCHOCKFROSTER 3-5-10-15-24 BEHÄLTERN**  
**CELLULE DE REFROIDISSEMENT 3-5-10-15-24**  
**BACS**  
**БЫСТРЫЙ ОХЛАДИТЕЛЬ НА 3-5-10-15-24**  
**ЛОТКА**

*Serie "NEW RUNNER"*

*Control panel version EVXV-805*

*Версия платы EVXV-805*

**BCB/03**

**BCB/05**

**BCB/10**

**BCB/15**

**BCB/24**

Manual BCB - N Rev05 05-2015



PROFESSIONAL REFRIGERATION

[www.gemm-srl.com](http://www.gemm-srl.com)

## 1 - ОБЩИЕ СВЕДЕНИЯ

Благодарим вас за выбор нашего чиллера.

Внимательно прочтите данное руководство и предоставьте его персоналу, который будет заниматься установкой, использованием и обслуживанием оборудования.

### 1.1 - ДАННЫЕ МАРКИРОВКИ

Внизу на правой стороне ближе к передней части расположены идентификационные таблички машины: на рис. 1 приведены их копии.

 <b>GEMM</b> <sup>®</sup>			
		<b>799019300</b>	
<b>MODEL BC B / 05</b>		<b>SERIAL N. 20130326020</b>	
INPUT VOLTAGE <b>230V 1 50 Hz</b>		ABSORBED POWER <b>1015W</b>	CURRENT <b>10</b>
COMPRESSOR <b>3/4 HP</b>		DEGREE OF PROTECTION <b>IPX 1</b>	
REFRIGERANT <b>R404a 850 gr</b>		ACTIVATOR <b>R134a</b>	CLIMATIC CLASS <b>T 18÷43°C</b>
		CLASS <b>1</b>	
	MADE IN UE YEAR 2013		 <b>27/03/2013 17:00 14</b>



 <b>GEMM</b> <sup>®</sup>			
		<b>799019300</b>	
<b>MODEL BC B / 05</b>		<b>SERIAL N. 20130326020</b>	
Regulation CE n° 1494/2007 of Commission dated 17 December 2007			
The equipment contains fluorinated greenhouse gases covered by the Kyoto			
The equipment has a compressor with power		<b>3/4 HP</b>	
The system is hermetically sealed and contains gas		<b>R404a</b>	
Gas quantity is		<b>850 gr</b>	
The equipment isolation is made by foam blown with fluorinate green house gasses.		<b>R134a</b>	
The gas contained in the foam is			
Total gas quantity in the equipment is		<b>850 gr</b>	

Рис. 1

### 1.3 - ГАРАНТИЯ

Гарантия на компоненты оборудования, срок действия которой начинается с даты, указанной в соответствующем товарно-транспортном документе, предоставляется в соответствии с договором купли-продажи.

Гарантия не распространяется на повреждения оборудования, вызванные следующими обстоятельствами:

- транспортировка и перемещение;
- ошибки оператора;
- отсутствие технического обслуживания, предусмотренного в настоящем руководстве;
- поломки и неисправности, не вызванные нарушениями в работе оборудования;
- мероприятия технического обслуживания, выполненные неквалифицированным персоналом;
- ненадлежащее использование.

### 1.4 - СЛУЖБА ПОДДЕРЖКИ

По любым вопросам, связанным с использованием, обслуживанием или заказом запасных частей, просим обращаться непосредственно к производителю, указывая идентификационные данные оборудования, приведенные на идентификационной табличке.



### 1.5 - ИСПОЛЬЗОВАНИЕ И ХРАНЕНИЕ РУКОВОДСТВА

Целью этого руководства является предоставление всей необходимой информации не только для правильного использования оборудования, но и для максимально безопасного и самостоятельного обращения с ним.

Руководство разделено на главы, параграфы и подпараграфы: с помощью оглавления легко найти любую интересующую тему

Материал, содержащийся в этом документе, предоставляется исключительно в информационных целях и может изменяться без предупреждения. Несмотря на максимальное внимание при составлении документа, **производитель не несет ответственности за ущерб в результате ошибок или упущений и использования содержащейся здесь информации.**

Храните настоящее руководство и всю прилагаемую документацию в хорошем состоянии, читаемом виде и полном составе; храните его в непосредственной близости от аппарата в доступном и известном для всех операторов месте.

#### 1.5.1 - ОБОЗНАЧЕНИЯ, ИСПОЛЬЗУЕМЫЕ В ДАННОМ РУКОВОДСТВЕ



Этот знак обозначает информацию и предупреждения, несоблюдение которых может привести к повреждению оборудования или поставить под угрозу безопасность персонала.



Этот знак обозначает информацию и предупреждения, относящиеся к электричеству, несоблюдение которых может привести к повреждению оборудования или поставить под угрозу безопасность персонала.

## 1.6 - ОПИСАНИЕ ПЕРСОНАЛА

Данное руководство предназначено как для оператора, так и для специалистов, занимающихся установкой и техническим обслуживанием оборудования.



**Операторы не должны выполнять операции, предназначенные для выполнения только наладчиками или специализированными техниками.**

**Производитель не несет ответственности за ущерб в результате несоблюдения данного запрета.**

- **Оператор, занимающийся использованием оборудования:** специализированный работник, который в состоянии работать с оборудованием в нормальных условиях с использованием предназначенных для этого органов управления. Кроме того, он должен уметь выполнять простые операции текущего обслуживания (очистку, загрузку продукта), запуска или восстановления работы оборудования после принудительного простоя.
- **Специалист-электрик:** квалифицированный электрик, который прошел обучение производителя, дающее ему право выполнять любые работы на оборудовании. Квалифицированный специалист должен уметь устанавливать оборудование и управлять им в нормальных условиях; он имеет право выполнять все операции регулирования, технического обслуживания и ремонта на электрической и механической частях. В состоянии выполнять операции в присутствии напряжения в электрических шкафах и распределительных коробках.
- **Оператор погрузчика:** квалифицированный работник, занимающийся перемещением материала на предприятии и имеющий права на управление погрузчиками.

## 2 - ОПИСАНИЕ МАШИНЫ

### 2.1 - ТЕХНИЧЕСКИЕ ДАННЫЕ

Модель	BCB/03	
Габариты	см	65 x 67 x 67h
Вес	кг	65
Вместимость лотков	шт.	3 GN (53 x 32,5 см)
Температура внутри камеры	°C	+ 95 / - 40
Производительность	кг	10 (+ 65 °C ÷ + 3 °C); 7 (+ 65 °C ÷ - 18 °C)
Газ		R 404 a
Мощность компрессора	л. с.	1/2 +
Макс. потребляемая мощность	Вт	600
Напряжение питания		1x230 Вольт ~ 50 Гц

Табл. 1/a



Рис. 2

Модель	<b>BCB/05</b>	
Габариты	см	80 x 70 x 90h
Вес	кг	92
Вместимость лотков	шт.	5 EN (60 x 40 см) или 5 GN (53 x 32,5 см)
Температура внутри камеры	°C	+ 95 / - 40
Производительность	кг	15 (+ 65 °C ÷ + 3 °C); 9 (+ 65 °C ÷ - 18 °C)
Газ		R 404 a
Мощность компрессора	л. с.	1 -
Макс. потребляемая мощность	Вт	1015
Напряжение питания		1x230 Вольт ~ 50 Гц

Табл. 1/b

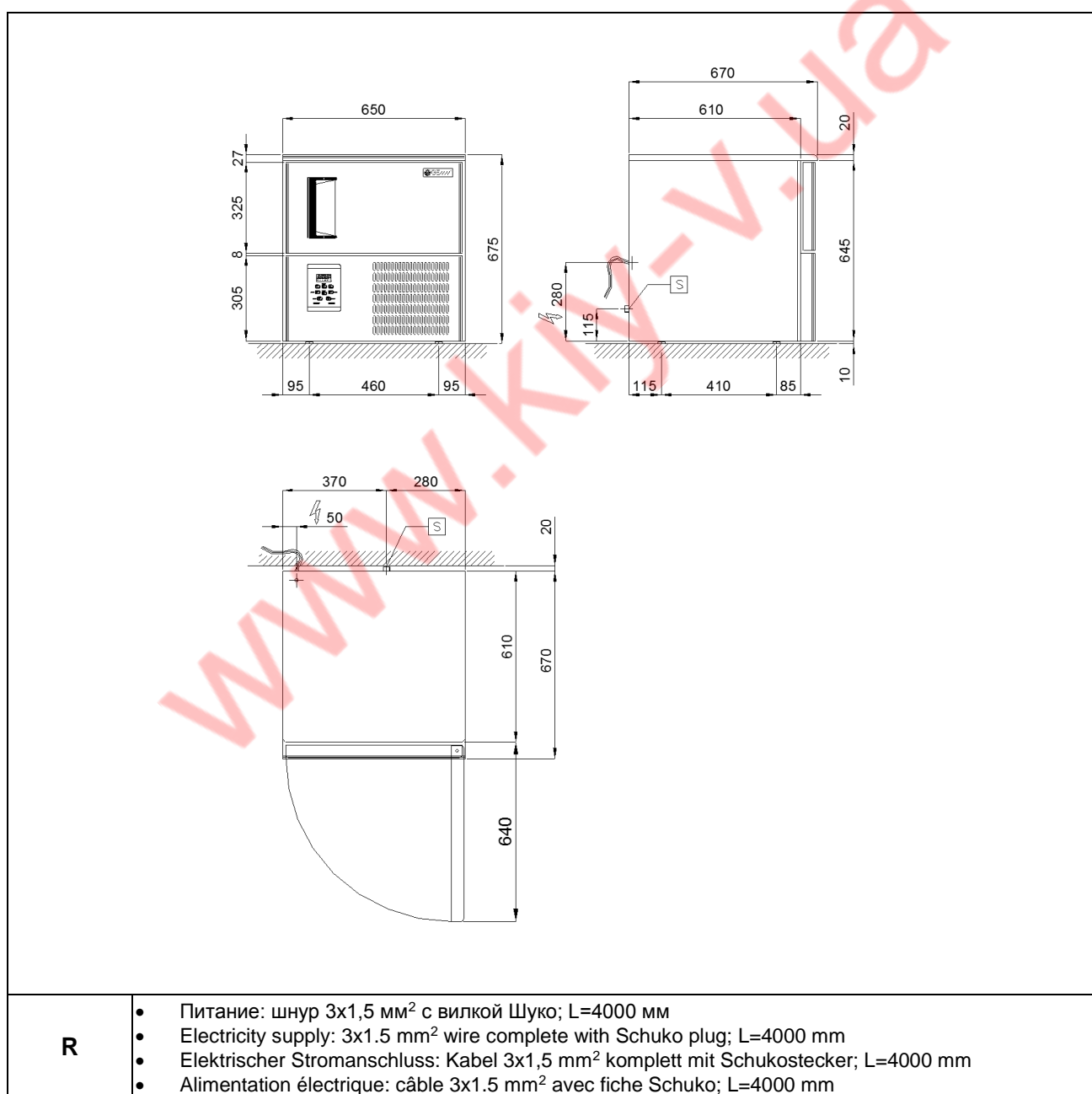
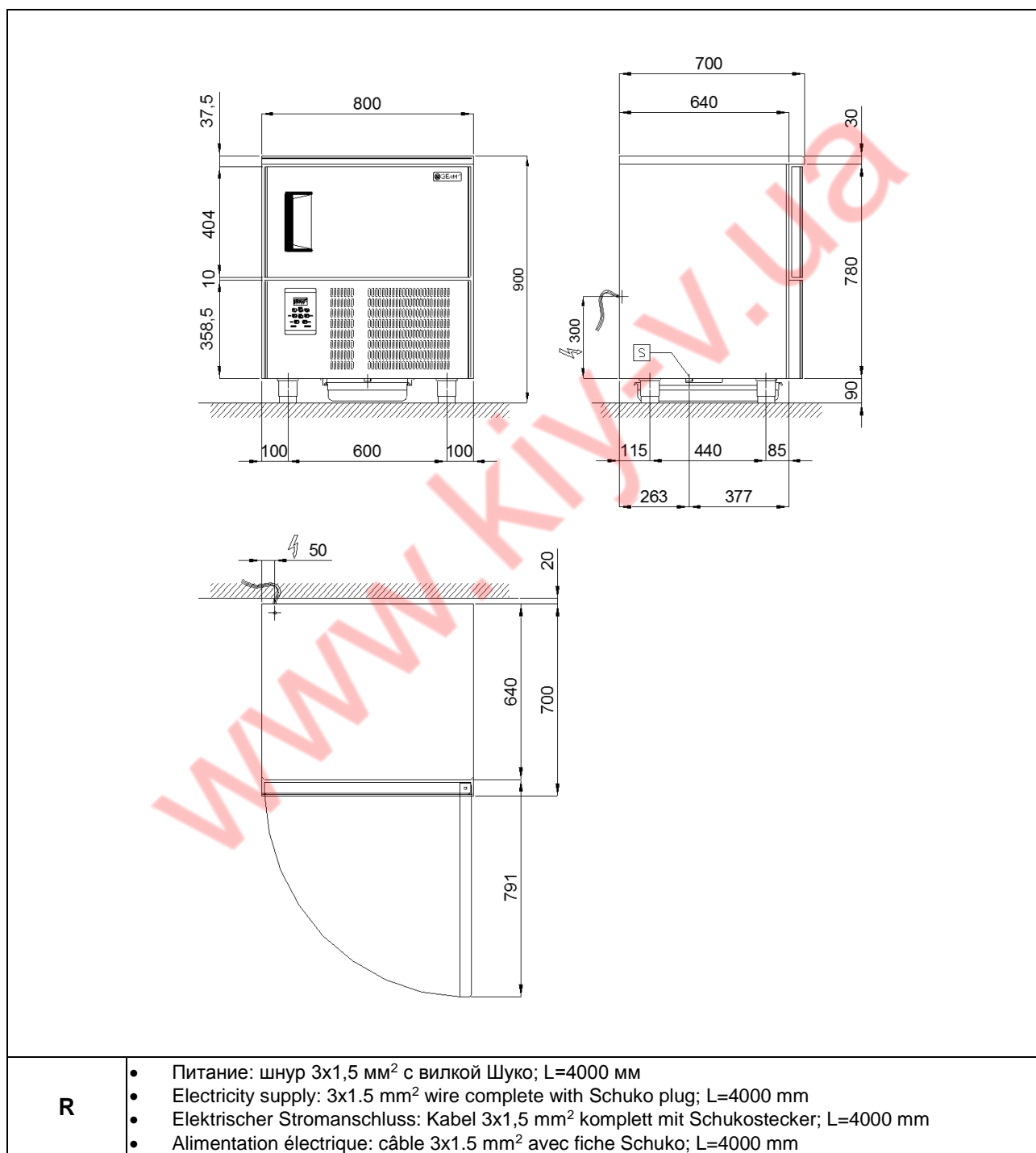

R

- Питание: шнур 3x1,5 мм<sup>2</sup> с вилкой Шуко; L=4000 мм
- Electricity supply: 3x1.5 mm<sup>2</sup> wire complete with Schuko plug; L=4000 mm
- Elektrischer Stromanschluss: Kabel 3x1,5 mm<sup>2</sup> komplett mit Schukostecker; L=4000 mm
- Alimentation électrique: câble 3x1.5 mm<sup>2</sup> avec fiche Schuko; L=4000 mm

Рис. 2/b

<b>Модель</b>	<b>BCB/10</b>	
<b>Габариты</b>	см	80 x 78 x 170h
<b>Вес</b>	кг	145
<b>Вместимость лотков</b>	шт.	10 EN (60 x 40 см) или 10 GN (53 x 32,5 см)
<b>Температура внутри камеры</b>	°C	+ 95 / - 40
<b>Производительность</b>	кг	26 (+ 65 °C ÷ + 3 °C); 16 (+ 65 °C ÷ - 18 °C)
<b>Газ</b>		R 404 a
<b>Мощность компрессора</b>	л. с.	1,5
<b>Макс. потребляемая мощность</b>	Вт	1628
<b>Напряжение питания</b>		1x230 Вольт ~ 50 Гц

Табл. 1/с

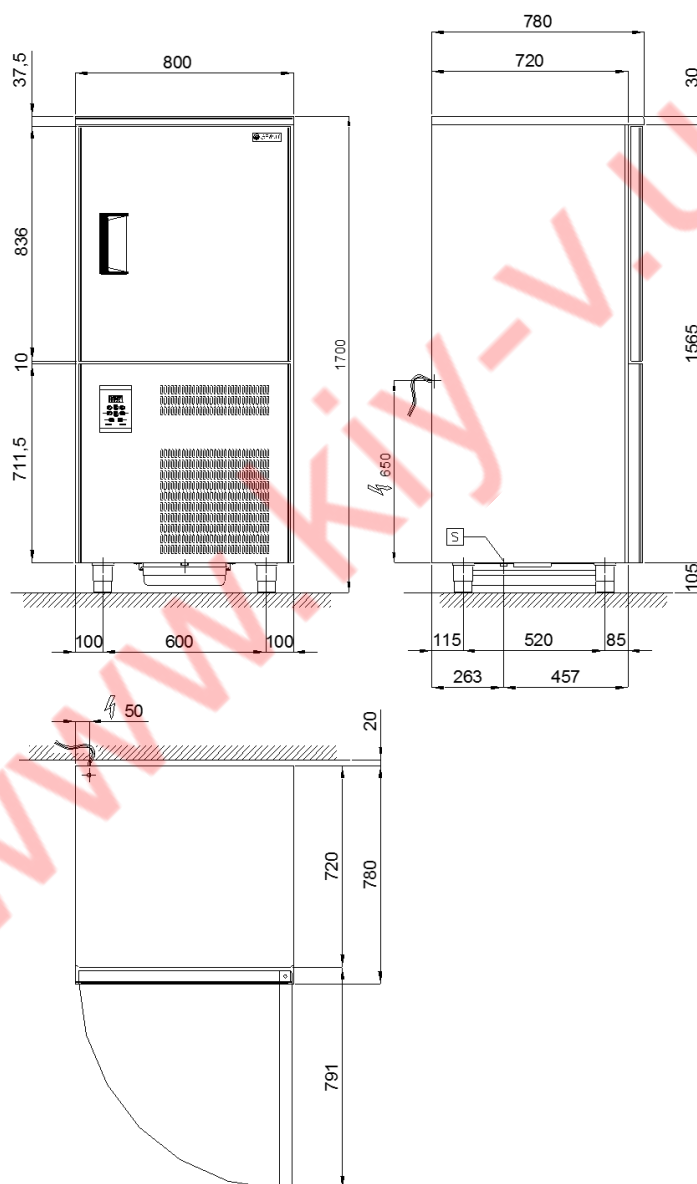

R

- Электропитание: шнур 3x1,5 мм<sup>2</sup> с вилкой Шуко; L=4000 мм
- Electricity supply: 3x1.5 mm<sup>2</sup> wire complete with Schuko plug; L=4000 mm
- Elektrischer Stromanschluss: Kabel 3x1,5 mm<sup>2</sup> komplett mit Schukostecker; L=4000 mm
- Alimentation électrique: câble 3x1.5 mm<sup>2</sup> avec fiche Schuko; L=4000 mm

Рис. 2/с

Модель	<b>BCB/15</b>	
Габариты	СМ	80 x 78 x 200h
Вес	КГ	175
Вместимость лотков	ШТ.	15 EN (60 x 40 см) или 15 GN (53 x 32,5 см)
Температура внутри камеры	°С	+ 95 / - 40
Производительность	КГ	43 (+ 65 °С ÷ + 3 °С); 32 (+ 65 °С ÷ - 18 °С)
Газ		R 404 а
Мощность компрессора	Л. С.	3
Макс. потребляемая мощность	Вт	2986
Напряжение питания		3x400 Вольт ~ 50 Гц

Табл. 1/d



Рис. 2/d

<b>Модель</b>	<b>BCB/24</b>	
<b>Габариты</b>	СМ	80 x 118 x 200h
<b>Вес</b>	КГ	203
<b>Вместимость лотков</b>	ШТ.	12 EN (60 x 80 см) или 12 GN 2/1 (53 x 65 см)
<b>Температура внутри камеры</b>	°С	+ 95 / - 40
<b>Производительность</b>	КГ	43 (+ 65 °С ÷ + 3 °С); 32 (+ 65 °С ÷ - 18 °С)
<b>Газ</b>		R 404 a
<b>Мощность компрессора</b>	Л. С.	3.7
<b>Макс. потребляемая мощность</b>	Вт	4312
<b>Напряжение питания</b>		3x400 Вольт ~ 50 Гц

Табл. 1/e

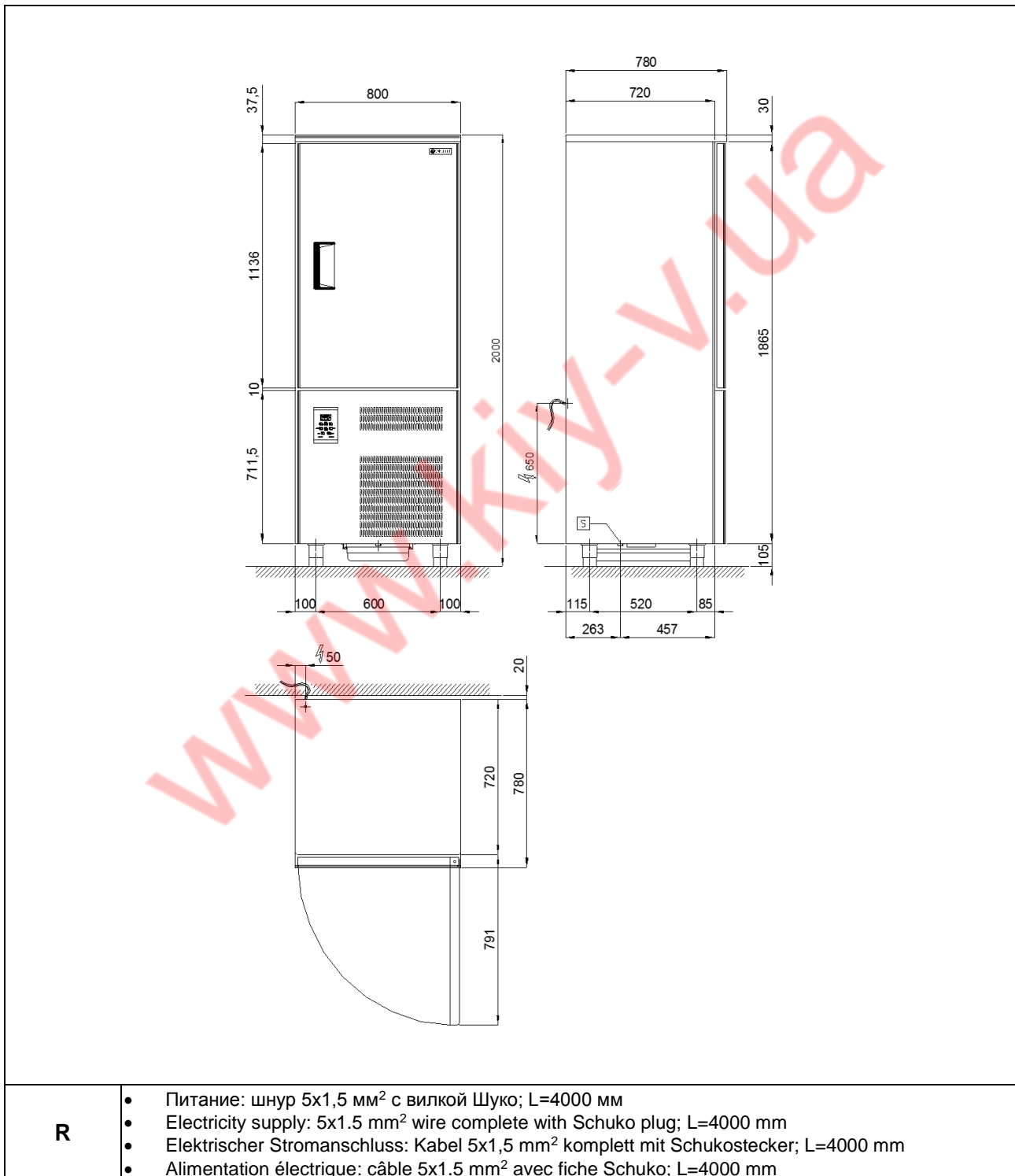
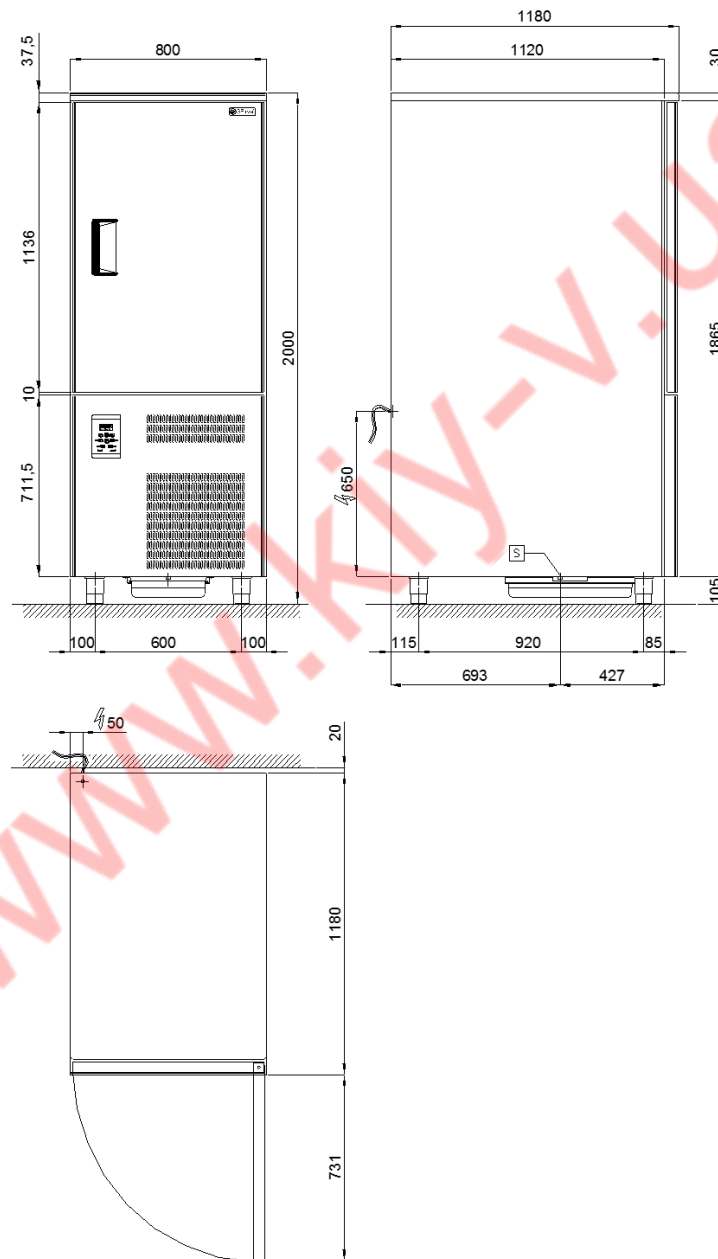

R

- Электропитание: шнур 5x1,5 мм<sup>2</sup> с вилкой Шуко; L=4000 мм
- Electricity supply: 5x1.5 mm<sup>2</sup> wire complete with Schuko plug; L=4000 mm
- Elektrischer Stromanschluss: Kabel 5x1,5 mm<sup>2</sup> komplett mit Schukostecker; L=4000 mm
- Alimentation électrique: câble 5x1.5 mm<sup>2</sup> avec fiche Schuko; L=4000 mm

Рис. 2/e

## 2.2 - ОПИСАНИЕ И НАЗНАЧЕНИЕ ЧИЛЛЕРА

Чиллер представляет собой устройство с мощной системой охлаждения, способной быстро снизить температуру по всей толщине продуктов. Он идеально подходит для использования в гастрономии, в кондитерском производстве и производстве мороженого.

Основными циклами, которые может выполнять аппарат, являются охлаждение (**CHILLING**) и замораживание (**FREEZING**). Каждый цикл предусматривает два различных режима завершения исполнения, в соответствии с которыми начинается хранение: **по температуре** (когда вертел, вставленный в центр продукта, по достижении установленной температуры завершает цикл) или **по времени** (когда цикл заканчивается, как только истекает установленное время).

### 2.2.1 - ОСНОВНЫЕ КОМПОНЕНТЫ

Аппарат состоит из следующих компонентов:

- корпус аппарата;
- конденсаторный блок (поз. 2, рис. 3);
- испарительный блок (поз. 1, рис. 3);
- панель управления (поз. 3, рис. 3).



Рис. 3

### 2.3 — ШУМ

Аппарат спроектирован и изготовлен таким образом, чтобы максимально уменьшить уровень звуковой мощности.

### 2.4 - УСЛОВИЯ ОКРУЖАЮЩЕЙ СРЕДЫ

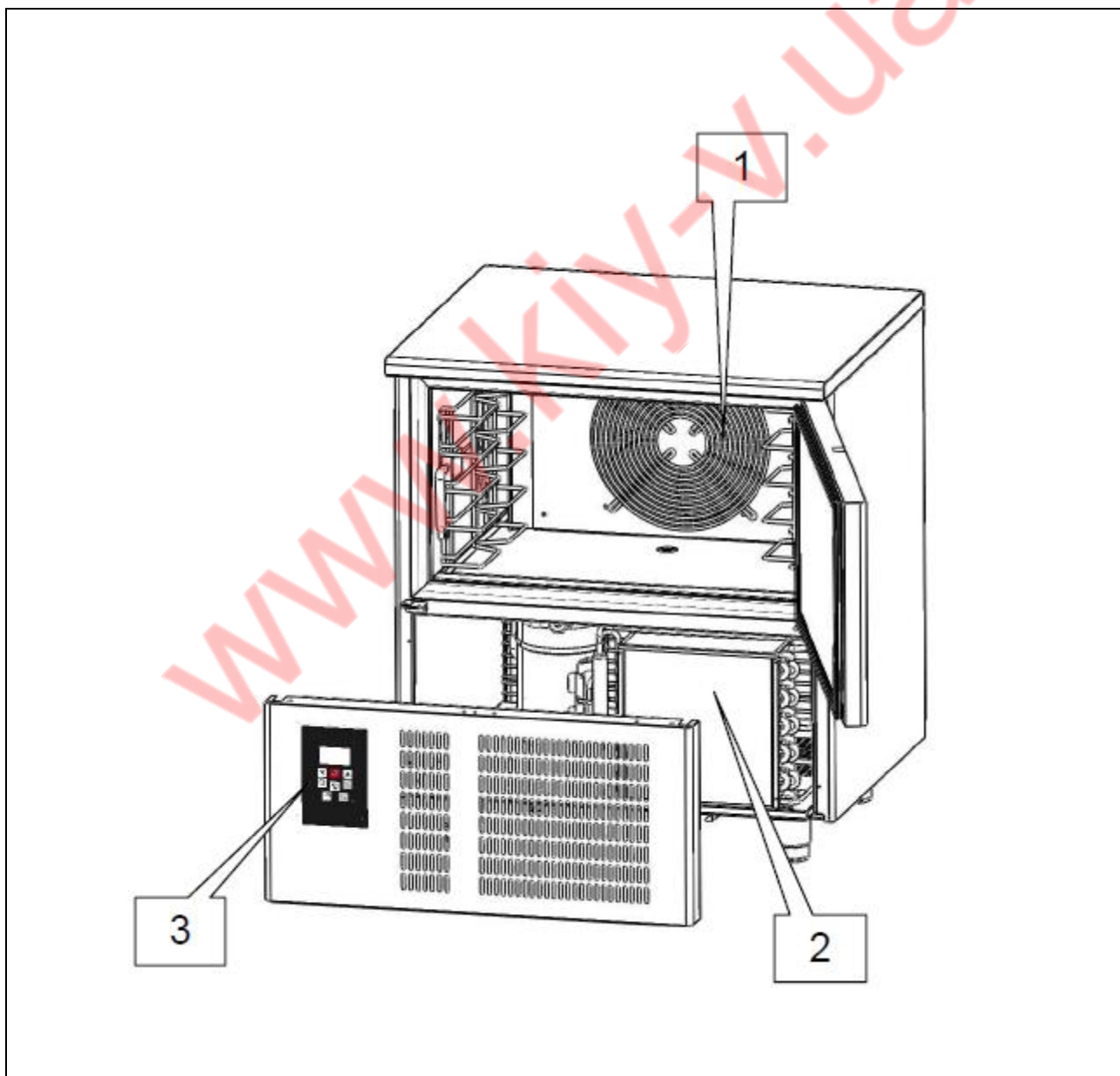
<b>Место установки</b>	Места производства хлебобулочных изделий, кондитерские, кафе-мороженое и кухни в целом
<b>Относительная влажность воздуха</b>	$\leq 80\%$ без конденсата
<b>Климатический класс</b>	«Т» + 18 °C ÷ + 43 °C

Табл. 2

www.kiy-v.ua

### 3. - БЕЗОПАСНОСТЬ

#### 3.1 - ОБЩИЕ ПРЕДОСТЕРЕЖЕНИЯ



ВАЖНО: перед использованием аппарата внимательно прочтите настоящее руководство по эксплуатации и строго выполняйте содержащиеся в нем технические рабочие инструкции и указания. Оператор должен знать положение и функции всех устройств управления и характеристики чиллера.



Чиллер соответствует действующим стандартам в области безопасности. Однако его ненадлежащее использование может привести к ущербу для людей или имущества.

При установке весь рабочий персонал должен получить информацию о рисках несчастных случаев, устройствах безопасности для оператора, общих правилах техники безопасности, предусмотренных международными директивами и действующим законодательством в стране использования аппарата. Запуск и использование аппарата должны осуществляться исключительно подготовленным персоналом. Поведение рабочего персонала должно строго соответствовать правилам техники безопасности, действующим в стране использования аппарата.



Не удаляйте и не нарушайте таблички, установленные производителем на аппарате.



Запрещается ввод чиллера в эксплуатацию в случае неисправности панели управления или наличия поврежденных деталей.



Не заслоняйте передние и/или задние вентиляционные каналы аппарата; не помещайте обрабатываемый продукт возле вентиляционных решеток, в вентиляционных каналах или непосредственно на дне камеры.



Своевременно сообщайте об аномалиях в работе.



Используйте только те принадлежности, которые рекомендованы производителем.



Не подвергайте аппарат воздействию дождя или струй воды.



Операции текущего и внепланового технического обслуживания, предусматривающие открывание электрощита или демонтаж, в том числе частичный, чиллера, должны выполняться только после отключения питания аппарата.

**Производитель освобождается от всякой ответственности в следующих случаях:**

- невыполнение планового обслуживания;
- неразрешенные модификации и/или работы;
- использование неоригинальных запасных частей;
- несоблюдение или неполное соблюдение того, что указано в настоящем руководстве;
- ненадлежащее использование аппарата.

Любые нарушения или неразрешенная замена одной или нескольких части или компонентов аппарата, использование принадлежностей и расходных материалов, отличных от оригинальных, могут быть связаны с риском несчастного случая и освобождают производителя от всякой гражданской или уголовной ответственности.

В случае сомнений в отношении функционирования аппарата прекратите его использование и обратитесь к производителю.

### 3.2 - ПРОТИВОПОКАЗАНИЯ К ИСПОЛЬЗОВАНИЮ

Чиллер не должен использоваться:

- в целях, отличных от тех, что указаны в параграфе 2.2 «Описание и назначение чиллера»;
- с нерабочими системами безопасности;
- после неправильно выполненной установки;
- неподготовленным персоналом;
- в случае невыполнения или неправильного выполнения технического обслуживания;
- с использованием неоригинальных запасных частей;
- с поврежденными шнуром электропитания и/или розеткой;
- с заблокированными вентиляционными каналами (поз. 1, рис. 4);
- с обрабатываемым продуктом, расположенным возле вентиляционных решеток (поз. 1, рис. 4), вентиляционных каналов или на дне камеры (поз. 2, рис. 4).



Рис. 4

### 3.3 - СРЕДСТВА ЗАЩИТЫ

Защита персонала, подверженного рискам, которые связаны с опасными подвижными частями, обеспечивается наличием соответствующих устройств, присутствующих на аппарате:

- решетки, закрывающие вентиляторы охлаждения (поз. 1, рис. 5);
- решетка, закрывающая конденсаторный блок (поз. 2, рис. 5).

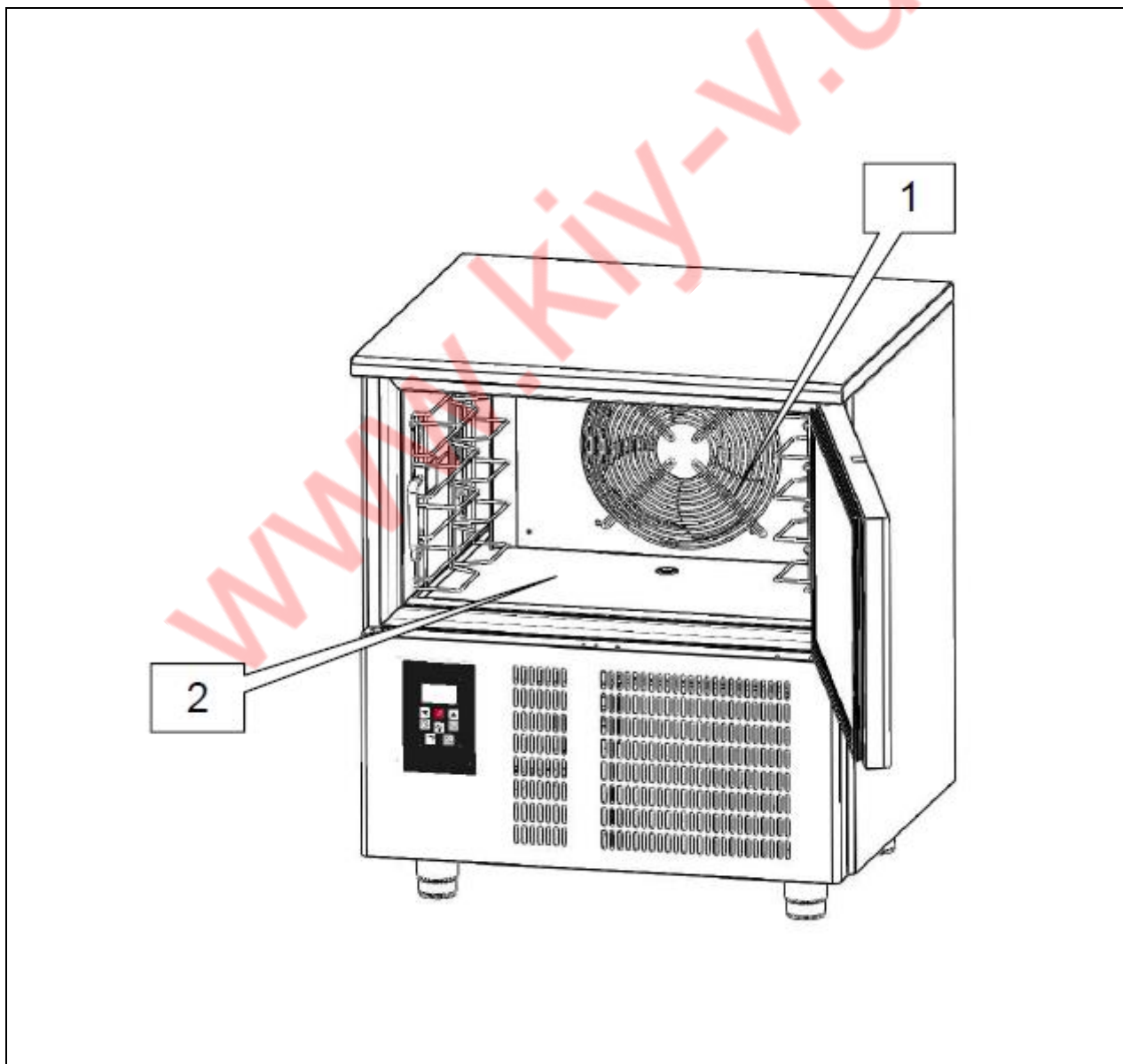
Аппарат также снабжен устройствами защиты обработанного продукта. Ниже приведен список защитных устройств на аппарате:

- Датчик, который обнаруживает открытую дверь и подает соответствующий сигнал. Если дверь остается открытой в течение установленного времени, появляется сообщение «**id**» на дисплее, срабатывает звуковой сигнал и компрессор блокируется.
- Датчик (поз. 3, рис. 5), расположенный на контуре хладагента, подает сигнал в случае перегрева системы, переводя аппарат в режиме ожидания.





Рис. 5

### 3.4 - ФУНКЦИИ ОСТАНОВКИ

Аппарат в целом контролируется электронной платой. Функция остановки выполняется с помощью кнопки

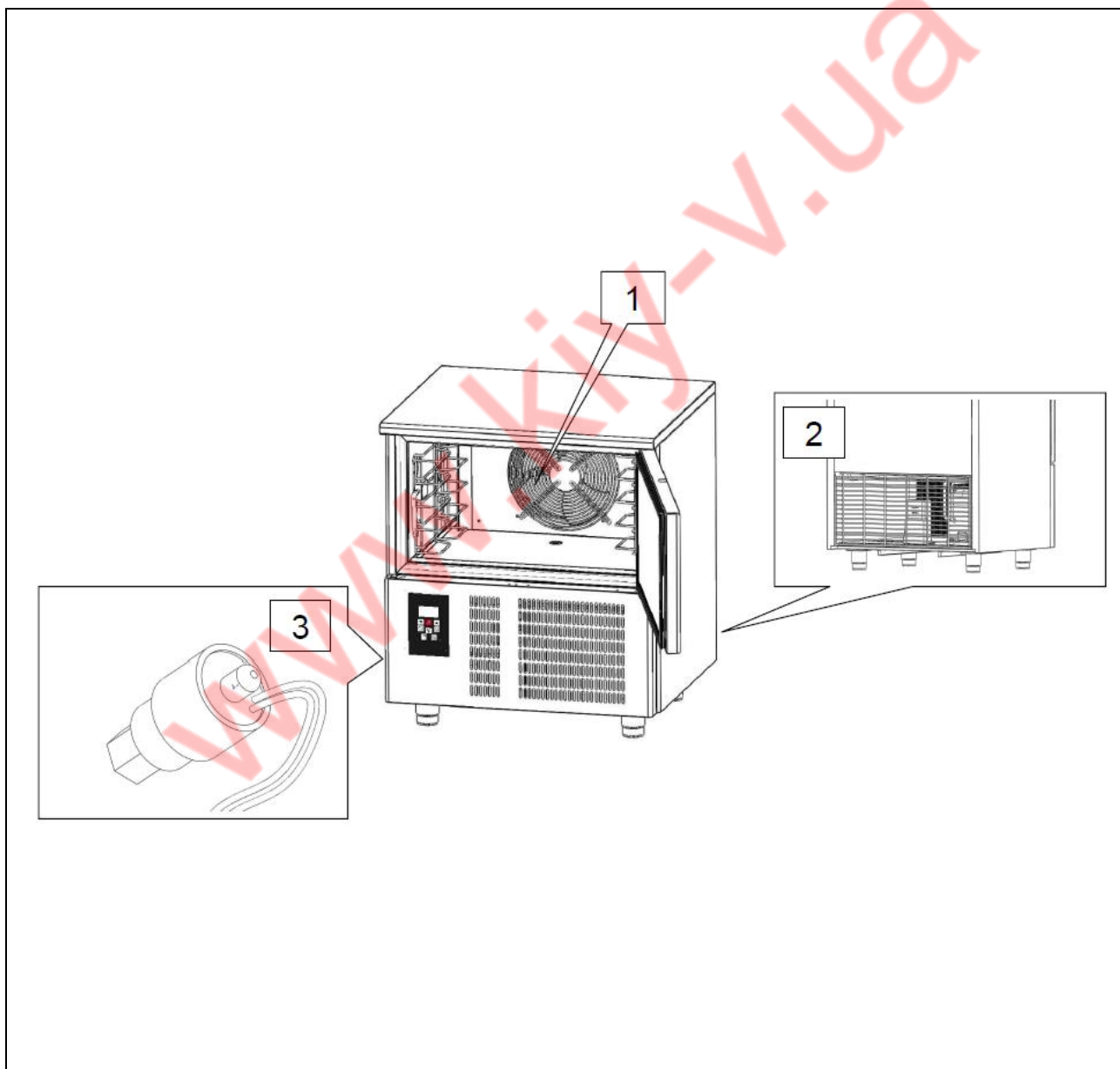

(поз. 1, рис. 6). В каком бы состоянии ни находился аппарат, нажатие кнопки  в течение 3 секунд приводит к выключению платы.



Рис. 6

## **4 - ТРАНСПОРТИРОВКА И ПЕРЕМЕЩЕНИЕ**

### **4.1 - ТРАНСПОРТИРОВКА ЧИЛЛЕРА**

В зависимости от типа, размеров и веса использовалась упаковка, гарантирующая целостность и сохранность аппарата во время транспортировки вплоть до передачи покупателю.

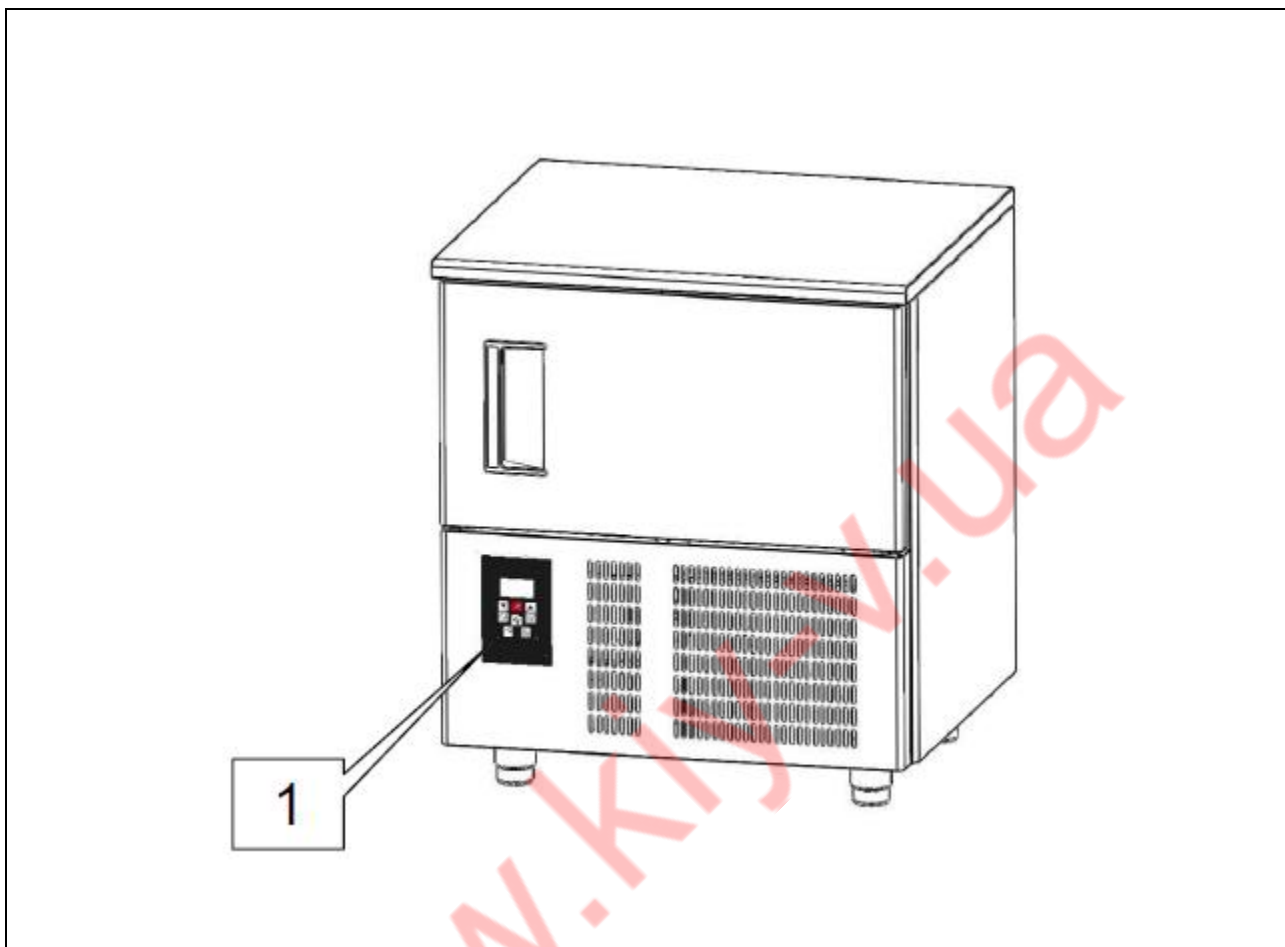
Чиллер должен быть установлен вертикально на поддоне и обернут оригинальной картонной упаковкой и всегда оставаться в таком состоянии во время транспортировки.

Чиллер передается перевозчику в готовом к перемещению виде.



**Строго запрещается переворачивать аппарат.**



**Упаковка должны быть хорошо расположена на плоскости транспортного средства и заблокирована с помощью соответствующих строп.**



**Необходимо проявлять особую осторожность на всех этапах подъема и установки чиллера во избежание ущерба, в том числе серьезного, людям или имуществу. Производитель снимает с себя всякую ответственность в случае несоблюдения приведенных указаний по подъему и транспортировке чиллера.**



**Во время транспортировки температура окружающей среды ни в коем случае не должна быть ниже 4°C.**

После извлечения чиллера из упаковки упаковочный материал должен быть удален и/или направлен на повторное использование в соответствии с правилами, действующими в стране назначения аппарата.

### **4.2 - ПЕРЕМЕЩЕНИЕ ЧИЛЛЕРА В УПАКОВКЕ**



**Проявляйте осторожность во время подъема и перемещения чиллера; существует опасность телесных повреждений, в том числе с летальным исходом, при перемещении груза.**



**Все операции перемещения и подъема должны выполняться с максимальной осторожностью, убедившись, что все работники находятся на безопасном расстоянии и никого нет под неподвижными или подвижными подвешенными грузами.**



**Перед началом операции проверьте всю зону перемещения аппарата для обнаружения опасных мест.**



**Во время транспортировки температура окружающей среды ни в коем случае не должны быть ниже 4°C.**

## УПОЛНОМОЧЕННЫЙ ПЕРСОНАЛ

Оператор погрузчика.

Средства индивидуальной защиты:

- защитная обувь;
- защитные перчатки.

Персонал, выполняющий данные операции не должен иметь на себе колец, часов на запястье, украшений, распахнутой или свешивающейся одежды, например, галстуков, порванных предметов одежды, шарфов, расстегнутых пиджаков или кофт с открытой застежкой-молнией и т. д. В целом, работники должны использовать защитную одежду.

### 4.2.1 - ВЕС И ГАБАРИТЫ ЧИЛЛЕРА

Модель		BCB/03	BCB/05	BCB/10	BCB/15	BCB/24
Размеры	см	65x65x67h	80x70x90h	80x78x170h	80x78x200h	80x118x200h
Вес	кг	76	107	166	202	230

Табл. 3

### 4.2.2 - НЕОБХОДИМЫЕ СРЕДСТВА

- Для подъема аппарата необходимо использовать погрузчик с надлежащей минимальной грузоподъемностью.



**Использование несоответствующего оборудования может привести к несчастным случаям с участием персонала, выполняющего эту операции, и/или повреждению аппарата. Производитель снимает с себя всякую ответственность в случае ненадлежащего и несоответствующего требованиям использования средств подъема, транспортировки и обслуживания.**

## **5 - УСТАНОВКА**



Проявлять максимальную осторожность при обращении с аппаратом во избежание ущерба имуществу и людям.



Запрещается включать аппарат в случае неисправности панели управления и повреждения его частей.

### **УПОЛНОМОЧЕННЫЙ ПЕРСОНАЛ**

Специалист-электрик:

Средства индивидуальной защиты:

- защитная обувь;
- защитные перчатки.

Персонал, выполняющий данные операции не должен иметь на себе колец, часов на запястье, украшений, распхнутой или свешивающейся одежды, например, галстуков, порванных предметов одежды, шарфов, расстегнутых пиджаков или кофт с открытой застежкой-молнией и т. д. В целом, работники должны использовать защитную одежду.

### **5.1 - ПОДГОТОВКА К УСТАНОВКЕ**

Для установки необходимо подготовить зону для маневра, соответствующую размерам аппарата (см. рис. 2) и выбранных подъемных средств.

В месте установки должны быть подготовлены все системы подключения, необходимые для включения аппарата.

Место, выбранное для установки, должно обеспечивать использование аппарата в безопасных условиях. Зона должна гарантировать хорошую опорную базу с прочным и ровным полом, покрытие которого обеспечивает безопасную работу персонала.

Место установки должно иметь естественное и/или искусственное освещение, соответствующее выполняемым операциям (на основании специфических норм).

### **5.2 - ИЗВЛЕЧЕНИЕ ИЗ УПАКОВКИ**



Убедитесь, что упаковка не была повреждена во время транспортировки.

#### **5.2.1 - НЕОБХОДИМЫЕ СРЕДСТВА**

Для подъема аппарата необходимо использовать погрузчик или эквивалентное оборудование.



**Использование несоответствующего оборудования может привести к несчастным случаям с участием персонала, выполняющего эту операции, и/или повреждению аппарата. Производитель снимает с себя всякую ответственность в случае ненадлежащего и несоответствующего требованиям использования средств подъема, транспортировки и обслуживания.**

## 5.2.2 - ПОРЯДОК ИЗВЛЕЧЕНИЯ ИЗ УПАКОВКИ



Все операции перемещения и извлечения из упаковки должны выполняться с максимальной осторожностью, убедившись, что все работники находятся на безопасном расстоянии и никого нет под неподвижными или подвижными подвешенными грузами.

Для извлечения аппарата из упаковки достаточно снять картонную упаковку, в которую он завернут. Затем снять аппарат с поддона, подняв его с помощью погрузчика; вилы погрузчика помещаются под аппарат. **При этом необходимо следить за тем, чтобы не повредить две опорные направляющие емкости.**



**ПОСЛЕ УСТАНОВКИ АППАРАТА ПОДОЖДИТЕ НЕ МЕНЕЕ ДВУХ ЧАСОВ ПЕРЕД ЕГО ВКЛЮЧЕНИЕМ.**

## 5.3 - ПЕРЕМЕЩЕНИЕ ЧИЛЛЕРА

### 5.3.1 - НЕОБХОДИМЫЕ СРЕДСТВА

См. параграф 5.2.1.



Использование несоответствующего оборудования может привести к несчастным случаям с участием персонала, выполняющего эту операции, и/или повреждению аппарата. Производитель снимает с себя всякую ответственность в случае ненадлежащего и несоответствующего требованиям использования средств подъема, транспортировки и обслуживания.

### 5.3.2 - ПРЯДОК ПЕРЕМЕЩЕНИЯ ЧИЛЛЕРА БЕЗ УПАКОВКИ



Все операции перемещения и извлечения из упаковки должны выполняться с максимальной осторожностью, убедившись, что все работники находятся на безопасном расстоянии и никого нет под неподвижными или подвижными подвешенными грузами.

Для перемещения чиллеров, оснащенных колесами, достаточно толкать их, предварительно разблокировав соответствующие тормоза, установленные на самих колесах, и не забывая снова заблокировать их, когда аппарат будет находиться в конечном положении.

Для перемещения чиллеров с ножками, поднять их с помощью погрузчика; вилы погрузчика помещаются под аппарат. **При этом необходимо следить за тем, чтобы не повредить две опорные направляющие емкости.**

## 5.4 - МОНТАЖ ЧИЛЛЕРА

Клиент получает чиллер в полностью собранном виде.

Извлеките емкость из камеры аппарата и расположите ее вдоль опорных направляющих, размещенных под дном между ножками.

## 6 - ВВОД В ЭКСПЛУАТАЦИЮ



**ПОСЛЕ УСТАНОВКИ АППАРАТА ПОДОЖДИТЕ НЕ МЕНЕЕ ДВУХ ЧАСОВ ПЕРЕД ЕГО ВКЛЮЧЕНИЕМ.**

### 6.1 - ПОДКЛЮЧЕНИЕ

#### 6.1.1 - ЭЛЕКТРИЧЕСКОЕ ПОДКЛЮЧЕНИЕ



Электрическое подключение должно выполняться квалифицированным электриком.

- Убедитесь, что напряжение питания, указанное на идентификационной табличке, соответствует напряжению электросети в месте установки.
- Проводка должна быть выполнена в соответствии с действующими нормами; сеть электропитания должна иметь эффективную систему заземления согласно действующим местным электрическим нормам; за это несет ответственность клиент.
- Не допускайте сильных изгибов шнура питания, не ставьте на него никаких предметов.



**Если нужно вынуть вилку из розетки, вначале выключите плату, установив на ВЫКЛ. кнопку  на дисплее.**



**Изготовитель снимает с себя всякую ответственность за ущерб или несчастные случаи, вызванные несоблюдением этих правил.**

#### **ПОРЯДОК ЭЛЕКТРИЧЕСКОГО ПОДКЛЮЧЕНИЯ**

Аппарат поставляется производителем в комплекте с электрической вилкой. Достаточно вставить вилку в розетку в месте установки; проводка должна быть выполнена в соответствии с действующими нормами.

Электроэнергия в месте установки должна иметь следующие характеристики:

- Напряжение: 230 В переменного тока
- Частота: 50 Гц

### 6.2 - ПРЕДВАРИТЕЛЬНЫЕ ПРОВЕРКИ

Электрик-монтажник должен обучить оператора правильному использованию чиллера и базовым навыкам обслуживания.

#### **ПОРЯДОК**

Операции подготовки чиллера к первому запуску должны выполняться техническим специалистом в присутствии оператора, который будет использовать аппарат, чтобы последний получил минимум информации о проведении допустимого текущего обслуживания и очистки.

Перед включением аппарата необходимо выполнить ряд проверок с целью предотвращения ошибок или несчастных случаев на этапе ввода в эксплуатацию.

- Проверить, не получила ли машина повреждений во время транспортировки.
- Особенно тщательно проверить на наличие повреждений электроцит, панель управления, электрические провода и трубы.
- Проверить правильность подключения всех внешних источников энергии.
- Проверить выравнивание машины.

## 6.2.1 - РЕГУЛИРОВКА



Операции регулировки, выполненные неуполномоченным персоналом, могут привести к повреждению аппарата и возникновению серьезных опасностей для оператора. Операции регулировки, выполненные неуполномоченным персоналом, считаются нарушениями аппарата и приводят к аннулированию гарантии и освобождению производителя от всякой ответственности.

[www.kiy-v.ua](http://www.kiy-v.ua)

## 7 - ИСПОЛЬЗОВАНИЕ



**ПОСЛЕ УСТАНОВКИ АППАРАТА ПОДОЖДИТЕ НЕ МЕНЕЕ ДВУХ ЧАСОВ ПЕРЕД ЕГО ВКЛЮЧЕНИЕМ.**

### 7.1 - НАЗНАЧЕНИЕ

Чиллер представляет собой устройство с мощной системой охлаждения, способной быстро снизить температуру по всей толщине продуктов. Он идеально подходит для использования на кухне, в кондитерских и кафе-мороженых.

Основными циклами, которые может выполнять аппарат, являются охлаждение (**CHILLING**) и замораживание (**FREEZING**). Каждый цикл предусматривает два различных режима завершения исполнения, в соответствии с которыми начинается хранение: **по температуре** (когда вертел, вставленный в центр продукта, по достижении установленной температуры завершает цикл) или **по времени** (когда цикл заканчивается, как только истекает установленное время).

- **SOFT CHILLING.** «Мягкое» охлаждение до положительной температуры (+3°C). Только что приготовленный продукт доводится в течение короткого времени, которое не превышает 90 мин., до температуры 3°C. Таким образом достигается ингибирование пролиферации бактерий и предотвращается обезвоживание путем выпаривания готового изделия. Обработанный таким образом продукт прекрасно сохраняется в течение 5-7 дней без изменения его качества.
- **HARD CHILLING.** «Быстрое» охлаждение до положительной температуры (+3°C). Максимальная продолжительность также составляет 90 мин. Этот тип процесса используется, когда охлаждаемый продукт имеет толщину больше 2-3 см (то есть для больших порций), и в случае плотных или жирных пищевых продуктов. Аппарат создает переменные температуры воздуха, чтобы ускорить проникновение холода в продукт.
- **FREEZING.** Замораживание (-18°C). Этот рабочий цикл позволяет менее чем за четыре часа (240 мин.) довести внутреннюю часть продукта до температуры -18°C. Быстрота процесса позволяет предотвратить образование макрокристаллов с гарантией того, что в момент конечного использования размороженный продукт будет иметь исходную текстуру, цвет и качество.
- **ХРАНЕНИЕ.** В конце каждого цикла, будь то охлаждение или глубокая заморозка, аппарат автоматически перейдет на предусмотренную температуру хранения.

### 7.2 - ИСПОЛЬЗОВАНИЕ НЕ ПО НАЗНАЧЕНИЮ

Чиллер не предназначен для использования в целях, отличных от указанных в пункте **7.1**. В частности, чиллер не подходит для хранения продуктов в течение неопределенного времени.

### 7.3 - ОСТАТОЧНЫЕ РИСКИ



#### **РИСК ОБМОРАЖИВАНИЯ**

**В ходе работы аппарат может создавать очень низкие температуры: избегайте прямого контакта с внутренними частями машины сразу после открытия двери.**









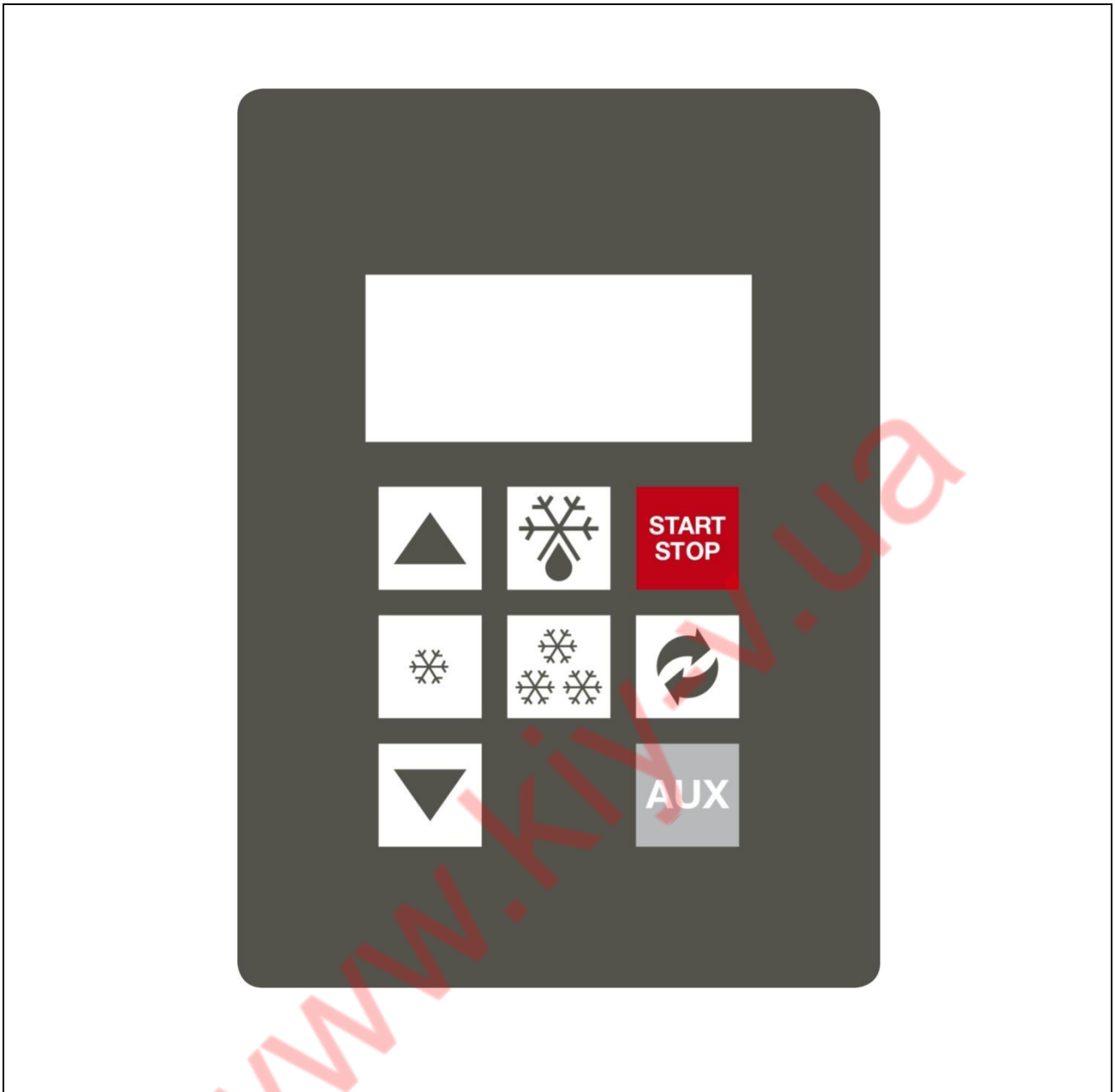

Рис. 7

Кнопки, присутствующие на контроллере:

	КНОПКА 0/1, START/STOP	Когда аппарат находится в состоянии ВЫКЛ (0), однократное нажатие на кнопку позволяет перевести его в состояние ОЖИДАНИЯ (1). Когда аппарат находится в режиме ОЖИДАНИЯ однократное нажатие кнопки позволяет НАЧАТЬ цикл. В время выполнения цикла однократное нажатие позволяет ОСТАНОВИТЬ его. В каком бы состоянии ни находился аппарат, нажатие кнопки в течение 3 секунд приводит к выключению платы.
	КНОПКИ БОЛЬШЕ И МЕНЬШЕ	Позволяют увеличить или уменьшить значение, отображаемое на дисплее.
	КНОПКА DEFROST	Когда аппарат находится в режиме ОЖИДАНИЯ и/или во время хранения, нажатие кнопки позволяет выполнить размораживание вручную.
	КНОПКА ОХЛАЖДЕНИЯ	Когда аппарат находится в режиме ОЖИДАНИЯ однократное нажатие кнопки позволяет выбрать цикл охлаждения. Непрерывное нажатие в течение 3 сек. приводит к активации непрерывного цикла.
	КНОПКА HARD / SOFT	При выбранном цикле нажатие на эту кнопку позволяет выбрать режим HARD или SOFT.
	КНОПКА ЗАМОРОЗКИ	Когда аппарат находится в режиме ОЖИДАНИЯ однократное нажатие кнопки позволяет выбрать цикл заморозки.
	КНОПКА ДОПОЛНИТЕЛЬНОГО УСТРОЙСТВА	Нажатие кнопки позволяет включить дополнительное устройство, например, УФ-лампы, подогретый зонд, если установлен.



Символы, присутствующие на дисплее контроллера:

	ВЫКЛ.	Горит, когда машина находится в состоянии ВЫКЛ., и выключен во всех остальных случаях.
	CELSIUS	Может гореть красным или зеленым светом, показывая единицу измерения температуры.
	ОХЛАЖДЕНИЕ И ЗАМОРОЗКА	Мигают во время цикла, к которому они относятся, и горят, не мигая, в течение последующего цикла хранения.
	ТЕМПЕРАТУРА	Горит в течение цикла по температуре.
	ВРЕМЯ	Горит в течение цикла по времени.
	ХРАНЕНИЕ	Горит, не мигая, или мигает во время фазы хранения.
	НЕПРЕРЫВНЫЙ ЦИКЛ	Горит, не мигая, или мигает во время фазы предварительного охлаждения и НЕПРЕРЫВНОГО ЦИКЛА.

## **7.5 - ПОРЯДОК ПРОВЕРКИ**

Аппарат в целом контролируется электронной платой.



Когда аппарат подключен к электросети, его дисплей полностью загорается для теста ламп на несколько секунд, после чего возвращается в состояние, в котором он находился до отключения питания. В частности, если выполнялся цикл, он будет возобновлен с момента его прерывания.

При выключенной плате дисплей полностью отключен за исключением пиктограммы . При нажатии кнопки  пиктограмма  выключается, и дисплей переходит в состояние ОЖИДАНИЯ, отображая синим цветом температуру в камере.

Используя органы управления, расположенные на панели, и указания на дисплее можно активировать различные функции аппарата.

Когда плата находится в режиме ОЖИДАНИЯ, можно переключаться с одного цикла на другой, просто нажимая

кнопки .

Когда плата находится в режиме ОЖИДАНИЯ и выбран определенный цикл, можно начать этот цикл однократным нажатием кнопки  (START). Точно так же, нажав на кнопку  (STOP), можно заблокировать выполнение текущего цикла.

Можно отключить звуковой сигнал любого происхождения, нажав любую кнопку.

В каком бы состоянии ни находился аппарат, нажатие кнопки  в течение 3 секунд приводит к выключению платы.

## **7.6 - ПОРЯДОК ИСПОЛЬЗОВАНИЯ**

Перед использованием аппарата желательно тщательно очистить камеру внутри.

После установки или после продолжительного простоя рекомендуется включить пустой аппарат до достижения установленной температуры.

Для достижения хороших рабочих показателей чиллера рекомендуется располагать продукты так, чтобы способствовать циркуляции воздуха: не закрывайте аспирацию вентилятора, не укладывайте друг на друга лотки, располагайте загрузку упорядоченно и не закрывайте контейнеры крышками или изолирующей пленкой.

Во избежание порчи продуктов также рекомендуется не загружать аппарат сверх допустимого количества, не использовать толщину больше 50-70 мм и не открывать без надобности дверь.

Перед каждым использованием зонд необходимо очищать и подвергать санитарной обработке. Зонд должен помещаться в центра самого большого куска или порции продукта. При этом необходимо следить за тем, чтобы наконечник не выходил из продукта, вступая в контакт с противнем.

**Для повышения эффективности рабочего цикла рекомендуется выполнить предварительное охлаждение камеры, включив аппарат по крайней мере за 15 минут до помещения продукта, как при охлаждении, так и при замораживании.**





**В начале любого цикла электронная плата выполняет проверку изменения температуры, измеряемой датчиком камеры и зондом сердцевины продукта (АВТОМАТИЧЕСКОЕ распознавание зонда), чтобы оценить правильное размещение зонда. Контроль занимает немногим больше двух минут, по истечении которых, в соответствии с заранее определенными параметрами, если контактный зонд вставлен правильно, цикл продолжается по температуре, на дисплее отображается температура зонда и символ  зонда горит.**



**Если результат теста был отрицательным, после минутного предупреждающего сигнала на дисплее загорится значок , и цикл будет продолжаться по времени.**





## 7.7 – SOFT CHILLING





### 7.7.1 - ВЫБОР И НАСТРОЙКА ЦИКЛА SOFT CHILLING (мягкого охлаждения до положительной температуры)

Загрузите аппарат должным образом продуктами, которые необходимо охладить, правильно расположив зонд в продукте, если необходимо выполнить цикл по температуре, и закройте дверь.





Когда аппарат находится в режиме ОЖИДАНИЯ, нажмите кнопку  : на дисплее появится установленное значение камеры для цикла - **5°C**, а значки  и  будут мигать. С помощью кнопок  и  можно изменить это значение.

Нажмите  (START), чтобы начать выполнение цикла: на дисплее появится температура камеры, а значки  и  останутся включенными. Как описано выше, как только цикл будет подтвержден, выполнит автоматическое распознавание вставки зонда (продолжительность около 2 мин.), после чего цикл будет подтвержден по зонду или переведен в режим по времени. Все это выполняется в АВТОМАТИЧЕСКОМ режиме. Если результат теста положительный, устройство подтверждает цикл по температуре (зонду), а дисплей показывает температуру зонда.

Если результат теста был отрицательным, после предупреждающего звукового сигнала и отображения мигающего значка , на дисплее загорится значок , и цикл будет продолжаться по времени. С помощью кнопок  и  можно изменить это значение.

Во время отображения оставшегося времени однократным нажатием кнопок , , ,  можно отобразить температуру камеры.

Можно выбрать цикл по времени **СРАЗУ**, минуя автоматическую стадию распознавания зонда.

Когда аппарат находится в режиме ОЖИДАНИЯ, нажмите ДВА РАЗА кнопку  : на дисплее появится продолжительность цикла **90 мин.**, а значки  и  будут мигать. С помощью кнопок  и  можно изменить это значение. Затем нажмите  (START), чтобы начать выполнение цикла.

По истечении времени цикла продолжительностью 90 мин. или по достижении внутри продукта температуры + 3°C устройство автоматически переключается в фазу хранения с температурой +2°C в камере, о чем предварительно уведомляет звуковой зуммер.

На дисплее загорится значок .





Цикл можно прервать в любой момент, нажав  (STOP): повторное нажатие кнопки  (START) позволяет возобновить цикл.

## 7.8 – HARD CHILLING



### 7.8.1 - ВЫБОР И НАСТРОЙКА ЦИКЛА HARD CHILLING (быстрое охлаждение до положительной температуры)





Загрузите аппарат должным образом продуктами, которые необходимо охладить, правильно расположив зонд в продукте, если необходимо выполнить цикл по температуре, и закройте дверь.





Когда аппарат находится в режиме ОЖИДАНИЯ, нажмите : на дисплее появится установленное значение температуры камеры для цикла

- 5°C, а значки  и  начнут мигать. С помощью кнопок  и  можно изменить это значение.







Однократным нажатием кнопки  активируйте фазу hard. Символ HARD на дисплее также начнет мигать.

Нажмите  (START), чтобы начать выполнение цикла: на дисплее появится температура камеры, а значки  и  останутся включенными. Как описано выше, как только цикл будет подтвержден, выполнит автоматическое распознавание вставки зонда (продолжительность около 2 мин.), после чего цикл будет подтвержден по зонду или переведен в режим по времени. Все это выполняется в АВТОМАТИЧЕСКОМ режиме. Если результат теста положительный, устройство подтверждает цикл по температуре (зонду), а дисплей показывает температуру зонда.

Если результат теста был отрицательным, после предупреждающего звукового сигнала и отображения мигающего значка , на дисплее загорится значок , и цикл будет продолжаться по времени. С помощью кнопок  и  можно изменить это значение.

Во время отображения оставшегося времени однократным нажатием кнопок , , ,  можно отобразить температуру камеры.

Можно выбрать цикл по времени **СПРАЗУ**, минуя автоматическую стадию распознавания зонда.

Когда аппарат находится в режиме ОЖИДАНИЯ, нажмите ДВА РАЗА кнопку : на дисплее появится продолжительность цикла **90 мин.**, а значки  и  будут мигать. С помощью кнопок  и  можно изменить это значение. Затем нажмите  (START), чтобы начать выполнение цикла.

По истечении времени цикла продолжительностью 90 мин. или по достижении внутри продукта температуры + 3°C устройство автоматически переключается в фазу хранения с температурой +2°C в камере, о чем предварительно уведомляет звуковой зуммер.

На дисплее загорится значок .





Цикл можно прервать в любой момент, нажав  (STOP): повторное нажатие кнопки  (START) позволяет возобновить цикл.



## 7.9 – FREEZING





### 7.9.1 - ВЫБОР И НАСТРОЙКА ЦИКЛА FREEZING (заморозки)



Загрузите аппарат должным образом продуктами, которые необходимо охладить, правильно расположив зонд в продукте, если необходимо выполнить цикл по температуре, и закройте дверь.

Когда аппарат находится в режиме ОЖИДАНИЯ, нажмите : на дисплее появится установленное значение температуры камеры для цикла







- **40°C**, а значки  и  начнут мигать. С помощью кнопок  и  можно изменить это значение.

Нажмите  (START), чтобы начать выполнение цикла: на дисплее появится температура камеры, а значки  и  останутся включенными. Как описано выше, как только цикл будет подтвержден, выполнит автоматическое распознавание вставки зонда (продолжительность около 2 мин.), после чего цикл будет подтвержден по зонду или переведен в режим по времени. Все это выполняется в АВТОМАТИЧЕСКОМ режиме. Если результат теста положительный, устройство подтверждает цикл по температуре (зонду), а дисплей показывает температуру зонда.

Если результат теста был отрицательным, после предупреждающего звукового сигнала и отображения мигающего значка , на дисплее загорится значок , и цикл будет продолжаться по времени. С помощью кнопок  и  можно изменить это значение.

Во время отображения оставшегося времени однократным нажатием кнопок , ,  можно отобразить температуру камеры.

Можно выбрать цикл по времени **СРАЗУ**, минуя автоматическую стадию распознавания зонда.



Когда аппарат находится в режиме ОЖИДАНИЯ, нажмите ДВА РАЗА кнопку : на дисплее появится продолжительность цикла **240 мин.**, а значки  и  будут мигать. С помощью кнопок  и  можно изменить это значение. Затем нажмите  (START), чтобы начать выполнение цикла.

По истечении времени цикла продолжительностью 240 мин. или по достижении внутри продукта температуры - 18°C устройство автоматически переключается в фазу хранения с температурой - 25°C в камере, о чем предварительно уведомляет звуковой зуммер. На дисплее загорится значок .

Цикл можно прервать в любой момент, нажав  (STOP): повторное нажатие кнопки  (START) позволяет возобновить цикл.

## **7.10 - СПЕЦИФИЧНЫЕ ВИДЫ ИСПОЛЬЗОВАНИЯ**

### **7.10.1 - ФУНКЦИЯ ПРЕДВАРИТЕЛЬНОГО ОХЛАЖДЕНИЯ или НЕПРЕРЫВНЫЙ ЦИКЛ**

В случае, когда температура продуктов, подлежащих охлаждению, является очень высокой (более 65°C), целесообразно выполнить предварительное охлаждение следующим образом: нажать и удерживать несколько секунд кнопку , аппарат включится и светодиод  начнет мигать. При достижении заданного значения (-30°C) светодиод перестанет мигать, и можно будет задать любой цикл или загрузить должным образом аппарат продуктами, подлежащими охлаждению. Новый цикл будет установлен вместо непрерывного цикла без необходимости предварительного выключения аппарата.

**Этот непрерывный цикл находит свое идеальное применение в кафе-мороженое, где часто используются рабочие циклы (ОТВЕРЖДЕНИЕ) и требуется только параметр температуры камеры без времени.**

### **7.10.2 - РАЗМОРАЖИВАНИЕ**

Размораживание испарителя аппарата производится путем остановки компрессора. Это может быть **автоматическое** или **ручное** размораживание, отображаемое на дисплее посредством надписи «dEF», которая вначале горит, не мигая, а затем, во время капания, начинает мигать.

**Автоматическое** размораживание может происходить только во время хранения с интервалом в шесть часов и максимальной продолжительностью 15 мин., с температурой испарителя 8°C.

**Ручной** цикл разморозки может быть активирован, когда плата находится в режиме ОЖИДАНИЯ и температура испарителя не превышает 8°C, нажатием . Так как в режиме ОЖИДАНИЯ компрессор уже выключен, во время цикла ручного размораживания создается принудительная вентиляция, поэтому рекомендуется держать дверь открытой в течение всего процесса.

### **7.10.3 - ПРОДОЛЖИТЕЛЬНЫЕ ПРОСТОИ**

Переведите аппарат в состояние ВЫКЛ., нажав кнопку  на 3 сек., и выньте вилку из розетки.

Тщательно очистите аппарат (как указано в параграфе 8.2) и оставьте дверь открытой по завершении операции и на весь период простоя.

## **8 - ТЕХНИЧЕСКОЕ ОБСЛУЖИВАНИЕ**

### **8.1 - ОСОБЫЕ МЕРЫ ПРЕДОСТОРОЖНОСТИ**



В случае любой аномалии, не описанной в данном руководстве, необходимо обращаться к производителю; к нему следует обратиться также в случае любых сомнений, появившихся при выполнении описанных здесь операций обслуживания. Операции технического обслуживания, выполненные неуполномоченным персоналом, могут привести к повреждению аппарата и возникновению серьезных опасностей для оператора. Операции технического обслуживания, выполненные неуполномоченным персоналом, считаются нарушениями аппарата и приводят к аннулированию гарантии и освобождению производителя от всякой ответственности.



Любые операции текущего и внепланового технического обслуживания, предусматривающие открывание электрощита или демонтаж, в том числе частичный, аппарата, должны выполняться только после его выключения (⏻ на дисплее и отключения вилки от розетки).



Любая операция технического обслуживания, выполненная на аппарате под напряжением, может привести к тяжелым несчастным случаям, в том числе с летальным исходом, с участием людей.



Отключение защитных устройств должно производиться только уполномоченным персоналом, который сможет гарантировать безопасность людей и отсутствие повреждений аппарата. После необходимого обслуживания защитные устройства должны быть правильно активированы.

Во время операций технического обслуживания или ремонта посторонние лица должны находиться на удаленном от аппарата расстоянии.

Соблюдайте предписанную или указанную в данном руководстве периодичность выполнения проверок.

По завершении операций технического обслуживания или ремонта аппарат можно включать только после того, как технический специалист убедится в том, что:

- работа была проведена полностью;
- системы безопасности активны;
- аппарат работает надлежащим образом;
- никто не выполняет работы на аппарате.

### **8.2 - ТЕКУЩЕЕ ТЕХНИЧЕСКОЕ ОБСЛУЖИВАНИЕ**

#### **8.2.1 - СВОДНАЯ ТАБЛИЦА ТЕКУЩЕГО ТЕХНИЧЕСКОГО ОБСЛУЖИВАНИЯ (ТАБЛ. 5)**

Компонент	Вид работы	Периодичность	Ответственность	Порядок
Внутренняя камера	Чистка	По мере необходимости	Оператор, занимающийся использованием аппарата	См. пар. 8.2.2
Наружная часть	Очистка	По мере необходимости	Оператор, занимающийся использованием аппарата	См. пар. 8.2.3
Конденсатор	Очистка	Каждые 30 дней	Оператор, занимающийся использованием аппарата	См. пар. 8.2.4
Зонд	Очистка	Каждый цикл	Оператор, занимающийся использованием аппарата	См. пар. 8.2.5

Табл. 5

#### **8.2.2 - ОЧИСТКА ВНУТРЕННЕЙ КАМЕРЫ**

Эта операция должна выполняться по мере необходимости.

##### **СОСТОЯНИЕ АППАРАТА:**

- кнопка включения/выключения в положении ВЫКЛ. (⏻ на дисплее);
- вилка отключена от сети электропитания.

## УПОЛНОМОЧЕННЫЙ ПЕРСОНАЛ

Оператор, занимающийся использованием аппарата.

### ПОРЯДОК

Очень тщательно очистите внутреннюю часть камеры, поверхность закрывания двери (поз. 1, рис. 8) и уплотнение (поз. 2, рис. 8), используя губку, смоченную нейтральным моющим средством (оба неабразивные). По завершении очистки ополосните поверхности губкой, смоченной водой, и высушите их чистой салфеткой. Правильная внутренняя очистка аппарата позволяет избежать образования неприятных запахов, которые могут повредить конечной продукции.



Для очистки аппарата используйте только воду и неабразивное нейтральное моющее средство. Использование других средств может привести к повреждению поверхностей аппарата и поставить под угрозу качество и полезность продукции. Не используйте абразивные губки.



Не выполняйте очистку салфетками, которые могут оставлять ворс.



Не используйте для очистки струи воды, направленные на аппарат.



Рис. 8

### **8.2.3 - ОЧИСТКА НАРУЖНОЙ ЧАСТИ АППАРАТА**

Эта операция должна выполняться по мере необходимости.

#### **СОСТОЯНИЕ АППАРАТА:**

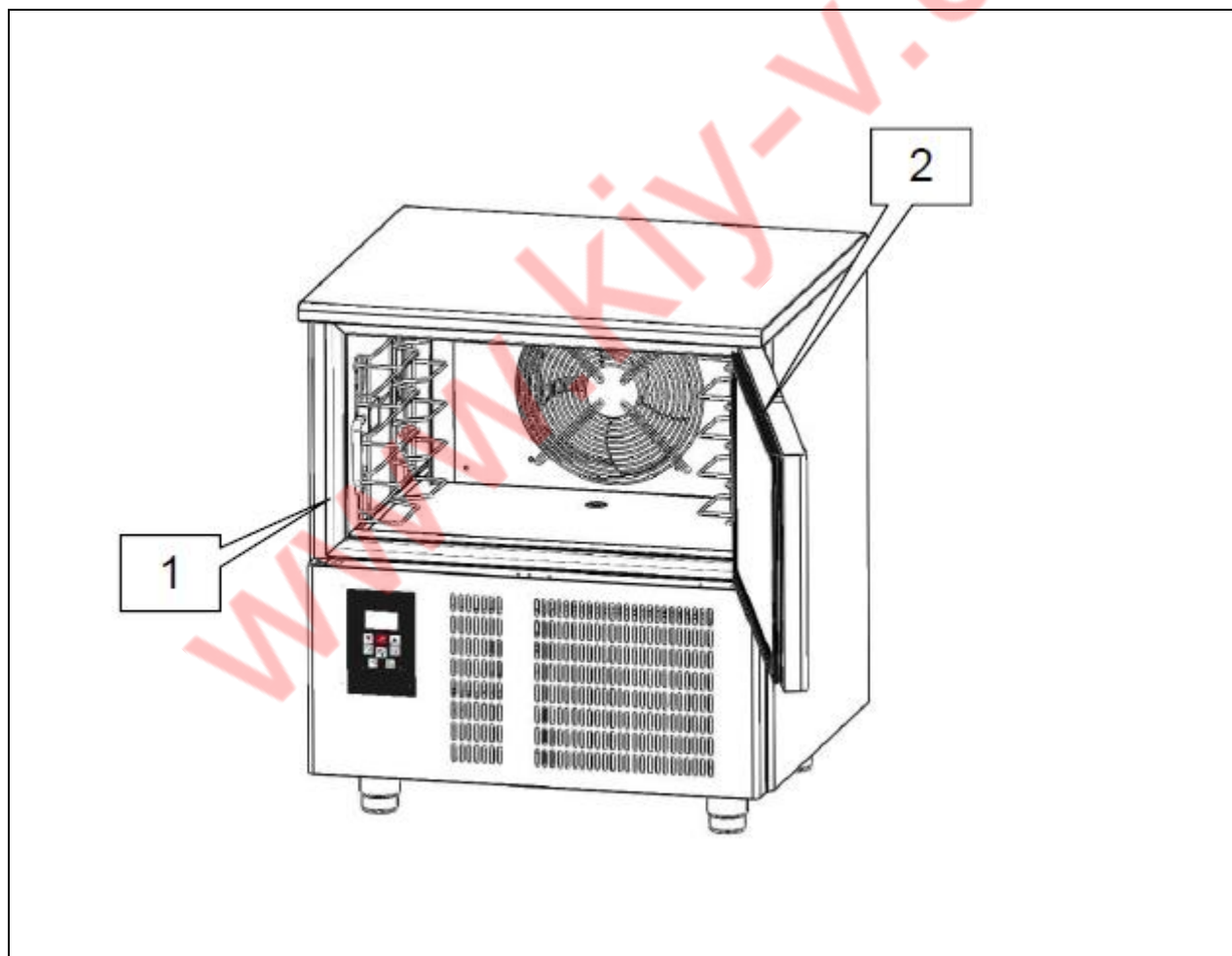
- кнопка включения/выключения в положении **ВЫКЛ.** (⏻ на дисплее);
- вилка отключена от сети электропитания.

#### **УПОЛНОМОЧЕННЫЙ ПЕРСОНАЛ**

Оператор, занимающийся использованием аппарата.

#### **ПОРЯДОК**

Очищайте наружные поверхности аппарата (держатели полок и стальные панели) губкой, смоченной в нейтральном моющем средстве (оба неабразивные). По завершении очистки ополосните поверхности губкой, смоченной водой, и высушите их чистой салфеткой.



Для очистки аппарата используйте только воду и неабразивное нейтральное моющее средство. Использование других средств может привести к повреждению поверхностей аппарата и поставить под угрозу качество и полезность продукции.  
Не используйте абразивные губки.



Не выполняйте очистку салфетками, которые могут оставлять ворс.

www.kiy-v.ua

## 8.2.4 - ОЧИСТКА КОНДЕНСАТОРА АППАРАТА

Эта операция должна выполняться каждые 30 дней.

### СОСТОЯНИЕ АППАРАТА:

- кнопка включения/выключения в положении «О» (ВЫКЛ.);
- вилка отключена от сети электропитания.

### УПОЛНОМОЧЕННЫЙ ПЕРСОНАЛ

Оператор, занимающийся использованием аппарата.

### ПОРЯДОК

Для надлежащей и эффективной работы аппарата воздушный конденсатор (поз.1, рис. 9) необходимо содержать в чистоте для обеспечения свободной циркуляции воздуха. Эта операция должна выполняться не реже чем раз в 30 дней. Снимите панель управления, открутив винты (поз. 2 и 3, рис. 9). Выполняйте очистку неметаллическими щетками, чтобы удалить всю пыль и ворс с ребер. Рекомендуется использовать пылесос во избежание попадания пыли в окружающую среду. Если есть какие-либо жирные отложения, удалите их с помощью щетки, смоченной в спирте. **НЕ ОЧИЩАЙТЕ ПОВЕРХНОСТИ С ОСТРЫМИ ИЛИ АБРАЗИВНЫМИ ПРЕДМЕТАМИ.**



Рис. 9



На конденсаторе есть острые края. Для выполнения указанных выше операций всегда надевайте защитные перчатки, очки и маски для защиты дыхательных путей.

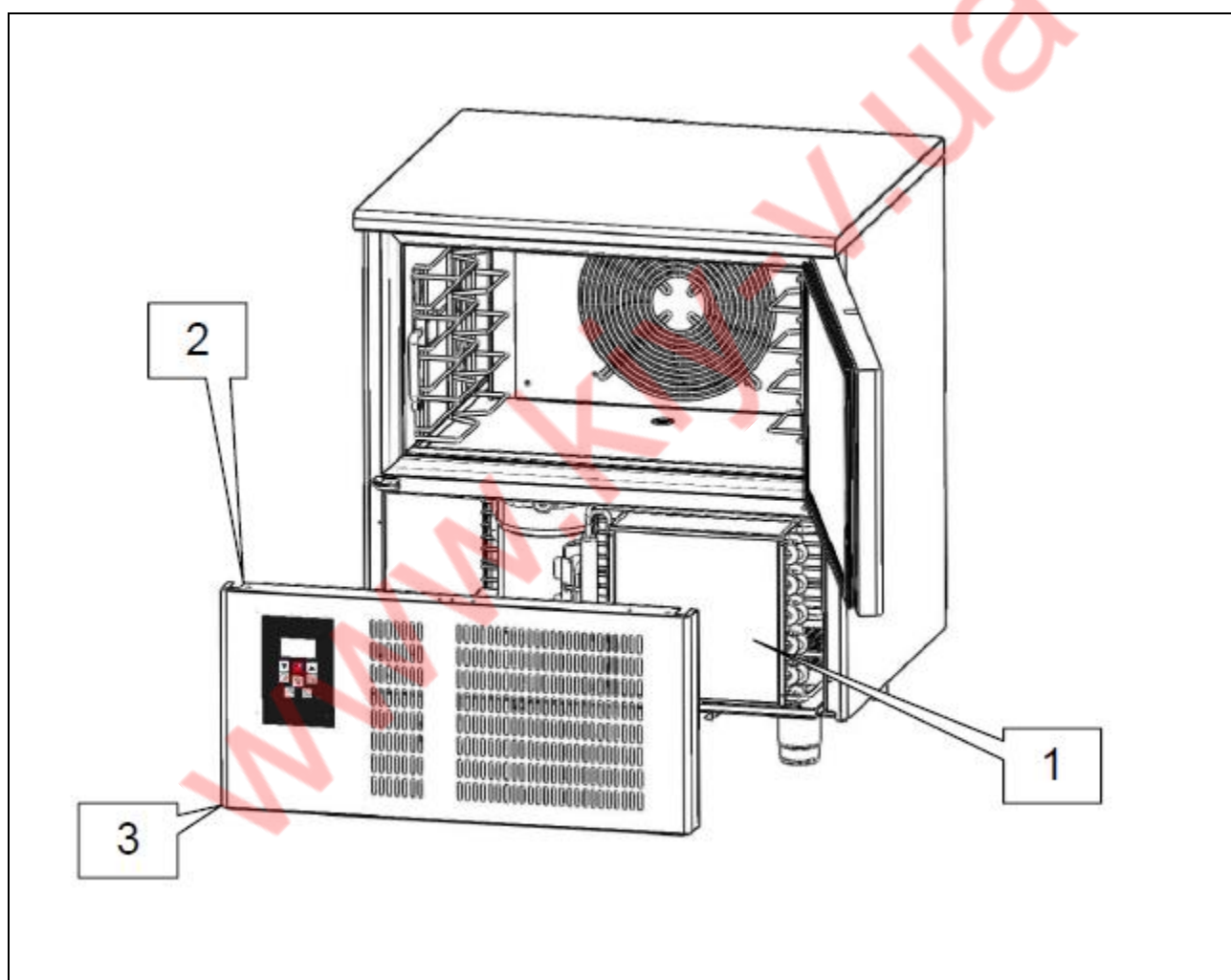

Не используйте для очистки струи воды, направленные на аппарат.

### **8.2.5 - ОЧИСТКА ИГОЛЬЧАТОГО ЗОНДА**

Эта операция должна выполняться перед каждым циклом.

#### **СОСТОЯНИЕ АППАРАТА:**

- кнопка включения/выключения в положении «О» (ВЫКЛ.);

#### **УПОЛНОМОЧЕННЫЙ ПЕРСОНАЛ**

Оператор, занимающийся использованием аппарата.

#### **ПОРЯДОК**

Перед нового циклом, для того, чтобы избежать каких-либо «загрязнения» продукта, необходимо выполнить очистку зонда (поз. 1, рис. 10). Удалите все остатки с помощью губки, смоченной в нейтральном моющем средстве. Тщательно промойте зонд и обработайте его дезинфицирующим средством.



Рис. 10



Не тяните за кабель зонда во избежание его повреждения.

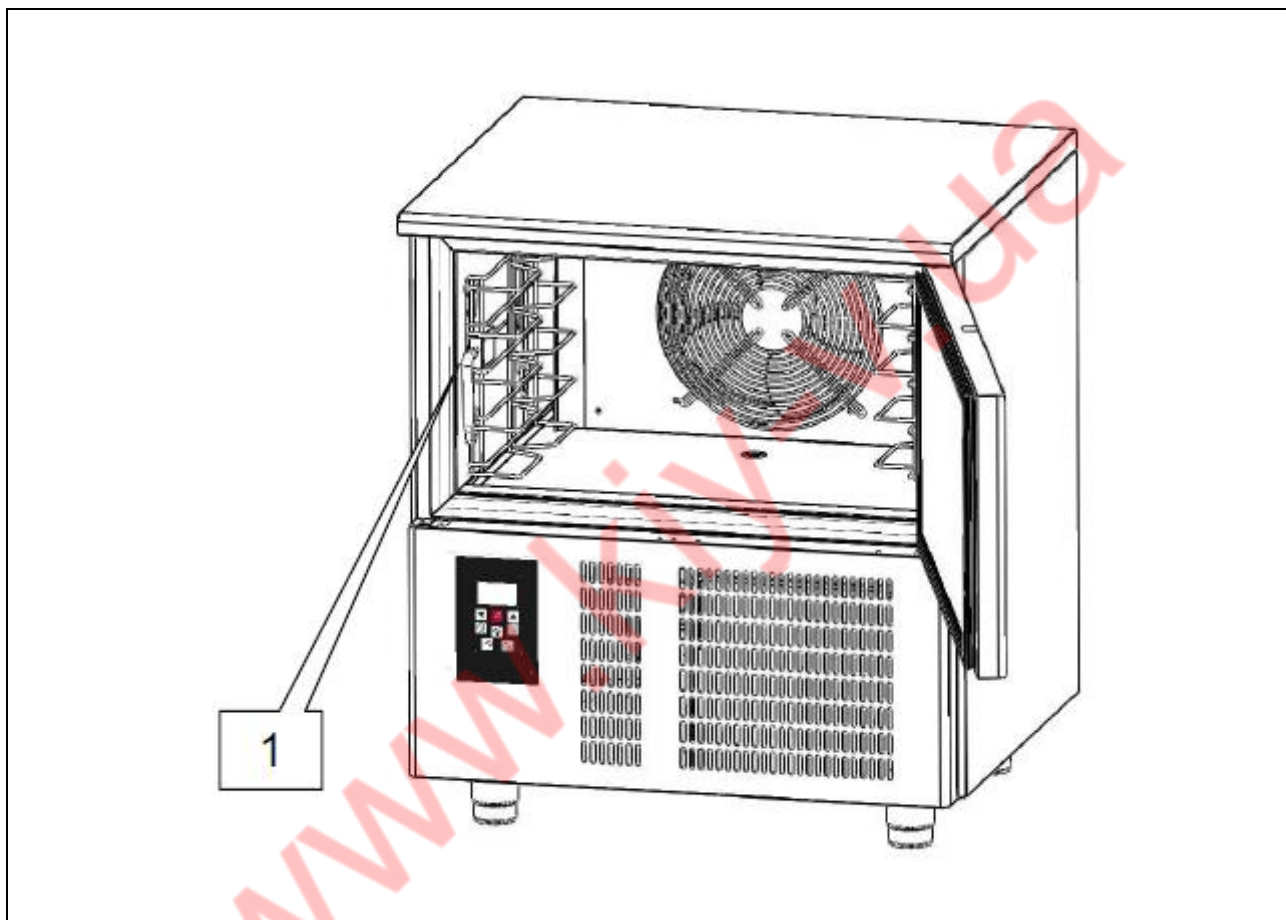

Зонд имеет очень острый конец. При очистке всегда используйте защитные перчатки и будьте осторожны.

### **8.3 - ВНЕПЛАНОВОЕ ТЕХНИЧЕСКОЕ ОБСЛУЖИВАНИЕ**

Если аппарат нуждается во внеплановом техническом обслуживании или в случае нарушений в работе, не указанные в данном руководстве, обращайтесь к производителю.

## **8.4 - АНОМАЛИИ В РАБОТЕ И НЕПОЛАДКИ**

Важно помнить, что, в каком бы состоянии ни находился аппарат, нажатие кнопки  в течение 3 секунд приводит к выключению платы.

Любые аномалии в работе сопровождаются прерывистым звуковым сигналом и красным обозначением на дисплее. Можно отключить звуковой сигнал любого происхождения, нажав любую кнопку.

### **8.4.1 - СИГНАЛЫ ТРЕВОГИ**

Возможные обозначения тревоги на дисплее:

- **«tiME»:** тревога охлаждения или замораживания по температуре, которые не были завершены в течение максимального срока (сигнализация НАССР). Тревога не имеет никакого эффекта, она просто сохраняется в памяти.
- **«AL»:** тревога минимальной температуры. Тревога не имеет никакого эффекта во время любого цикла.
- **«AH»:** тревога максимальной температуры. Тревога не имеет никакого эффекта во время любого цикла.
- **«HP»:** сигнал тревоги высокого давления. В режиме ОЖИДАНИЯ не имеет никакого эффекта. Во время любого этапа работы вызывает блокирование цикла и переход в состояние ОЖИДАНИЯ. Необходимо устранить причину тревоги, а затем выключить аппарат, нажимая в течение 3 секунд на кнопку , и снова включить его, нажав на  (START). Этот сигнал может быть вызван как высокой температурой окружающей среды (превышающей допустимое значение, см. параграф [2.4](#)), так и загрязнением конденсатора (который необходимо сразу же очистить, как указано в параграфе [8.2.4](#)).
- **«id»:** сигнал тревоги открытой дверцы. Сигнал не вызывает никакого эффекта и исчезает с закрытием двери.

### **8.4.2 - ОШИБКИ**

Ошибки, распознаваемые контроллером:

- **«Pr 1»:** ошибка датчика камеры. В режиме ОЖИДАНИЯ препятствует началу цикла. Во время охлаждения или замораживания вызывает остановку цикла и переход в состояние ОЖИДАНИЯ. Во время хранения цикл не прерывается, и компрессор работает в циклическом режиме для поддержания температуры в камере. Необходимо проверить подключение датчика и при необходимости заменить его.
- **«Pr 2»:** ошибка зонда продукта. В режиме ОЖИДАНИЯ препятствует началу цикла по температуре. В режиме охлаждения или замораживания вызывает переход к циклу по времени. Во время хранения не имеет никакого эффекта. Необходимо проверить подключение датчика и при необходимости заменить его.
- **«Pr 3»:** ошибка датчика испарителя. В режиме ОЖИДАНИЯ, охлаждения, замораживания или хранения не имеет никакого эффекта. Размораживание заканчивается из-за превышения времени.

## **9 - ДЕМОНТАЖ**



Для выполнения любых операций по демонтажу аппарата обращайтесь к монтажнику.

## **10 - УТИЛИЗАЦИЯ**

### **10.1 - ПОРЯДОК УТИЛИЗАЦИИ**

#### **СОСТОЯНИЕ АППАРАТА**

- плата в положении «О» (ВЫКЛ.);
- вилка отключена от сети электропитания.

#### **ПОРЯДОК**

Аппарат состоит из черных металлов, электронных компонентов и пластика. В случае утилизации разделите различные компоненты в зависимости от материалов, из которых они изготовлены, чтобы облегчить отдельную утилизацию или последующее использование частей. Аппарат подлежит утилизации отдельно от бытовых отходов. Нет особых инструкций, которым необходимо следовать после разборки аппарата. Поручите утилизацию специализированным предприятиям или, в предусмотренных законом случаях, верните аппарат продавцу (см. также приведенную далее «Информацию для пользователей об утилизации отходов на территории Европейского Союза»). При утилизации всегда руководствуйтесь законодательством, действующим в стране использования аппарата (см. также приведенную далее «Информацию для пользователей об утилизации отходов на территории Европейского Союза»).



**ПРОЯВЛЯЙТЕ ОСТОРОЖНОСТЬ, ПОСКОЛЬКУ АППАРАТ СОДЕРЖИТ ХЛАДАГЕНТ В ГАЗООБРАЗНОМ СОСТОЯНИИ, КОНТРОЛЬ И РЕКУПЕРАЦИИ КОТОРОГО ДОЛЖНЫ ОСУЩЕСТВЛЯТЬСЯ В СООТВЕТСТВИИ С НОРМАТИВАМИ, ДЕЙСТВУЮЩИМИ В СТРАНЕ УТИЛИЗАЦИИ.**



**Для выполнения любых операций по демонтажу аппарата обращайтесь к монтажнику.**

#### **ИНФОРМАЦИЯ ДЛЯ ПОЛЬЗОВАТЕЛЕЙ ОБ УТИЛИЗАЦИИ ОТХОДОВ НА ТЕРРИТОРИИ ЕВРОПЕЙСКОГО СОЮЗА**



Изображение перечеркнутого мусорного бака на аппарате означает, что в конце срока эксплуатации изделие должно утилизироваться отдельно от других отходов.

В связи с этим пользователь должен доставить отслуживший аппарат в один из соответствующих центров раздельного сбора электронных и электротехнических отходов или вернуть его продавцу при покупке нового аппарата аналогичного типа по принципу один к одному.

Надлежащий раздельный сбор для последующей отправки аппарата на повторное использование, переработку и утилизацию, не наносящие вреда окружающей среде, помогает избежать отрицательного воздействия на окружающую среду и здоровье людей и способствует повторному использованию материалов, из которых сделано изделие.

Незаконная утилизация изделия пользователем приводит к наложению взысканий, предусмотренных законодательством, действующим в стране утилизации.

## **11 - ЗАПАСНЫЕ ЧАСТИ**

### **11.1 - ПОРЯДОК ЗАКАЗА ЗАПАСНЫХ ЧАСТЕЙ**

Для заказа запасных частей обращайтесь к производителю или официальному дистрибьютору.

## **12 - ПРИЛОЖЕНИЯ**

К аппарату прилагаются:

- Декларация соответствия
- Схема электрических соединений
- Отчет об испытании электрического оборудования
- Оценка вакуума, проверка на наличие утечек и загрузка газа в систему охлаждения.





# SIMBOLI GRAFICI PER CIRCUITI ELETTRICI

Ma	Morsettera arrivo linea
Ig	Interruttore generale
Lt	Lampada spia tensione
Vc	Ventilatore condensatore
Co	Compressore
Ve	Ventilatore evaporatore
Se	Scheda Elettronica
Rè	Relè di potenza
Br	Bobina relè
Raf	Resistenza Anticond. Facciata
Mp	Micro Porta
F	Fusibile
C	Contattore
MT	Protezione Magnetotermica Compressore

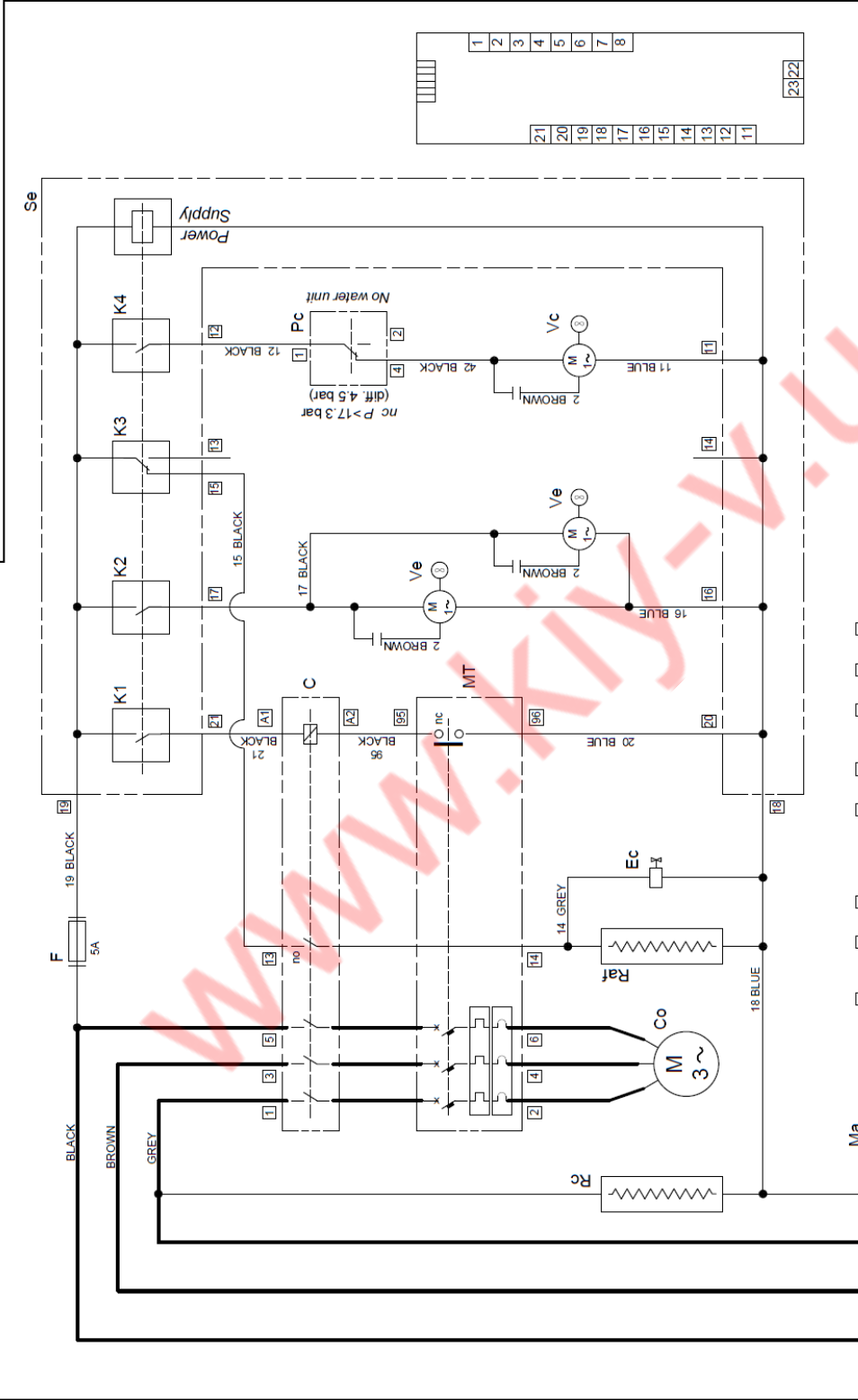

N° MOD.	DATA MOD.	DESCRIZIONE	VISTO
		CIRCUITO ELETTRICO BCB - 10P / 15	
NOTE UNIFICATE SIA PER UNITA' AD ARIA CHE PER UNITA' AD ACQUA.		SEGN. GRAFICI SECONDO NORME IEC-617	
DATE	22,01,2013		
SCALA	/		
DIS.	MARCO P.		
VISTO			
NOVE FILE	COMPAGNIA UNIFICATA I.T.K.		
- AI TERMINI DI LEGGE QUESTO DISEGNO È DI NOSTRA PROPRIETÀ E NON PUÒ ESSERE USATO O RIPRODOTTO SENZA NOSTRA AUTORIZZAZIONE			

