

# «Аврора»

Настільний гриль з пониженим виділенням диму



«Аврора»  
(Aurora)



«Аврора  
Міррор»  
(Aurora Mirror)



GB

ІНСТРУКЦІЯ КОРИСТУВАЧА



Не використовуйте гриль у закритих та / або житлових приміщеннях, як-от: будівлях, наметах, причепах, житлових автофургонках та човнах. Можливий ризик отруєння чадним газом.

[www.enders.com.ua](http://www.enders.com.ua)

**Enders®**

## **ЗМІСТ**

<b>ПРО ГРИЛЬ</b>	<b>3</b>	<b>ДОДАТКОВІ ЕЛЕМЕНТИ «АВРОРА МІРРОР»</b>	<b>8</b>
<b>ПОЗНАЧКИ В ІНСТРУКЦІЇ</b>	<b>3</b>	<b>ПРО ЗАХОДИ БЕЗПЕКИ СВІТЛОДІОДНА ПІДСВІТКА ПІДЙОМНИК ДЛЯ РЕШІТКИ</b>	
<b>РОЗПАКОВКА НАСТІЛЬНОГО ГРИЛЯ</b>	<b>4</b>	<b>ОЧИЩЕННЯ НАСТІЛЬНОГО ГРИЛЯ</b>	<b>9</b>
<b>ПРО ЗАХОДИ БЕЗПЕКИ ПЕРЕЛІК СКЛАДОВИХ ЧАСТИН / КОМПЛЕКТНІСТЬ ПОСТАЧАННЯ БАЗОВА КОМПЛЕКТАЦІЯ</b>		<b>ПРО ЗАХОДИ БЕЗПЕКИ</b>	
<b>ЕКСПЛУАТАЦІЯ НАСТІЛЬНОГО ГРИЛЯ</b>	<b>6</b>	<b>УТИЛІЗАЦІЯ НАСТІЛЬНОГО ГРИЛЯ</b>	<b>9</b>
<b>ПРО ЗАХОДИ БЕЗПЕКИ РОБОТА ВІД БАТАРЕЙОК РОБОТА ВІД ЗОВНІШНЬОГО АКУМУЛЯТОРА РОЗПАЛЮВАННЯ ВУГІЛЛЯ</b>		<b>АКСЕСУАРИ</b>	<b>10</b>
		<b>ГАРАНТІЙНИЙ ТЕРМІН</b>	<b>11</b>
		<b>СЕРВІС</b>	<b>12</b>



## ПРО ГРИЛЬ

### Вітаємо вас із придбанням продукції компанії Ендерс!

Прочитайте та дотримуйтесь цієї інструкції з експлуатації та інструкцій з техніки безпеки, перш ніж збирати та запускати пристрій. Використовуйте пристрій тільки так, як описано в цих інструкціях, щоб уникнути будь-яких травм або пошкоджень.

Будь ласка, зберігайте ці інструкції для подальшого використання. Якщо прилад колись перейде в інші руки, ці інструкції також повинні бути надані новому власнику.

Сподіваємося, що використання цього пристрою від компанії Ендерс принесе вам задоволення!

## ПОЗНАЧКИ В ІНСТРУКЦІЇ



Ця позначка означає «БУДЬТЕ УВАЖНІ!» та попереджає вас про будь-які можливі травми або пошкодження майна, а також про пошкодження пристрою.



Не використовуйте ніж або подібний гострий предмет при відкритті упаковки, щоб уникнути подряпання приладу.



Корисні поради та інформація.

## РОЗПАКОВКА НАСТІЛЬНОГО ГРИЛЯ

### ПРО ЗАХОДИ БЕЗПЕКИ



Можливий ризик смерті внаслідок задихання / ковтання дрібних частин. Зберігайте упаковку у недоступному для дітей місці та помістіть її туди негайно. Тримайте будь-які невеликі деталі у місцях, недоступних для дітей.

Перед початком збирання пристрою зніміть упаковку та захисні пластикові обгортки з усіх деталей.



### ПЕРЕЛІК СКЛАДОВИХ ЧАСТИН / КОМПЛЕКТНІСТЬ ПОСТАЧАННЯ

№	Опис: «АВРОРА»	К-сть
1	Корпус	1
2	Лоток-рефлектор	1
3	Підден для розпалювання	1
4	Контейнер для вугілля	1
5	Накривка від жиру	1
6	Емальована лита решітка	1
7	Кабель USB (5 В DC)	1

№	Опис: «АВРОРА МІРРОР»	К-сть
1	Корпус	1
2	Лоток-рефлектор	1
3	Підден для розпалювання	1
4	Контейнер для вугілля	1
5	Накривка від жиру	1
6	Емальована лита чавунна решітка	1
7	Кабель USB (5 В DC)	1
8	Підйомник для решітки	1

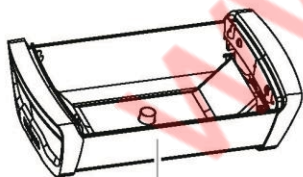

1

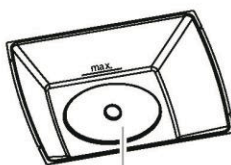

2



3



4



5

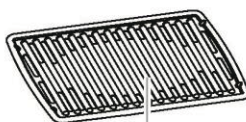

6



7

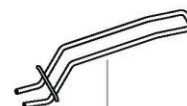

8

БАЗОВА КОМПЛЕКТАЦІЯ

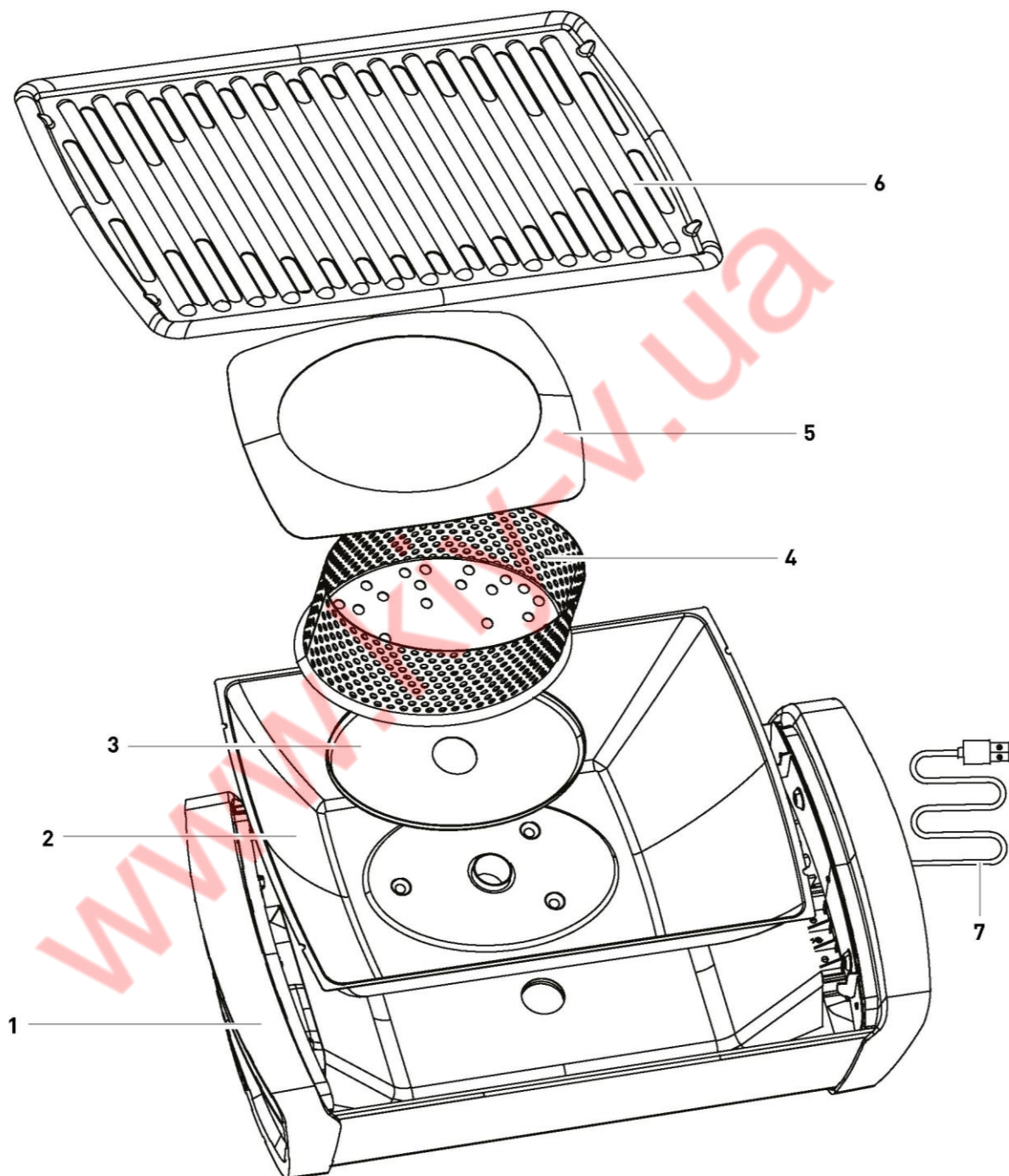

## ЕКСПЛУАТАЦІЯ НАСТІЛЬНОГО ГРИЛЯ

### ПРО ЗАХОДИ БЕЗПЕКИ



**БУДЬ ЛАСКА, ПРОДИВІТЬСЯ ПЕРЕД ВИКОРИСТАННЯМ**

- **БУДЬ ЛАСКА, ЗАУВАЖТЕ!** Гриль дуже сильно розігрівається і його не можна переміщувати під час використання!
- Не використовуйте гриль у закритих приміщеннях! Під час смаження їжі у кімнаті виникає ризик отруєння чадним газом.
- **УВАГА!** Не використовуйте будь-які рідини із вмістом спирту або бензин, аби розпалити або залити вугілля! Використовуйте виключно розпалювальні рідини, які відповідають стандарту EN 1860-3!
- **БУДЬ ЛАСКА, ЗАУВАЖТЕ!** Тримайте дітей та домашніх тварин подалі від пристрою!
- **БУДЬ ЛАСКА, ЗАУВАЖТЕ!** Задля безпеки, пристрій має запалюватися виключно за допомогою пасти для розпалення. Переконайтеся, що розпалювальна паста не потрапляє у повітропровід. Не використовуйте вугільний розпалювач або щось на кшталт нього!
- Не видаляйте вугілля з вугільного контейнера після розпалювання вогню.
- Ніколи не залишайте розігрітий гриль без нагляду.

- Ніколи не торкайтеся металевих частин. Вони можуть бути дуже гарячими.
- Переконайтеся, що решітка лежить точно на підпорках.
- Ніколи не використовуйте настільний гриль без накривки від жиру (деталь № 5).
- Видаляйте надлишки жиру / маринаду перед тим, як смажити їжу. Це не впливає на смак їжі і необхідно лише для уникнення загоряння жиру.
- Переконайтеся, що жир, який крапає з обсмаженої їжі, не перевищує позначку «Max» задля того, щоб уникнути загоряння жиру або його потрапляння у середину гриля.
- Переконайтеся, що гриль повністю охолонув, перш ніж починати його очищення.
- Завжди обирайте безпечно та рівну поверхню та відповідне місце для розташування гриля для смаження їжі.
- Не переміщуйте пристрій, коли він розігрітий.
- Ми рекомендуємо розігріти гриль перед першим використанням і дати вугіллю пожеврити щонайменше впродовж 30 хвилин.
- Максимальна місткість контейнера для вугілля – 150 г букового вугілля ТМ Ендерс.
- Ніколи не використовуйте гриль поблизу від легкозаймистих предметів.
- Не використовуйте розпилювачі та аерозолі поблизу від пристрою.
- Переконайтеся, що елементи під напругою не контактують із водою.
- Емальовані решітки не повинні контактувати з висококислотними продуктами.

### РОБОТА ВІД БАТАРЕЙОК РИЗИК ЗАГОРЯННЯ АБО ВИБУХУ

- Переконайтеся у безпечності використання батарейок. Можна використовувати виключно перевірені торгівельні марки батарейок типу AA у бездоганному стані.
- **БУДЬ ЛАСКА, ЗАУВАЖТЕ!** Не використовуйте акумулятори типу AA. Температура нагрівання відсіку для батарейок може бути дуже високою.
- **БУДЬ ЛАСКА, ЗАУВАЖТЕ!** Замінійте батарейки лише після того, як пристрій охолоне.

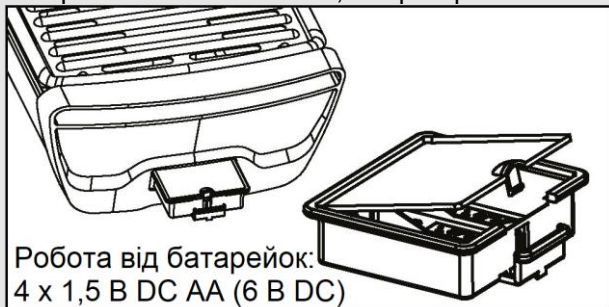

Робота від батарейок:  
4 x 1,5 V DC AA (6 V DC)

**Як альтернативу, для роботи настільного гриля можна використовувати також сертифікований зовнішній акумулятор.**

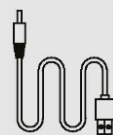

### РОБОТА ВІД ЗОВНІШНЬОГО АКУМУЛЯТОРА РИЗИК ЗАГОРЯННЯ АБО ВИБУХУ

- **БУДЬ ЛАСКА, ЗАУВАЖТЕ!** Не розміщуйте зовнішній акумулятор надто близько до довгої сторони вашого настільного гриля.

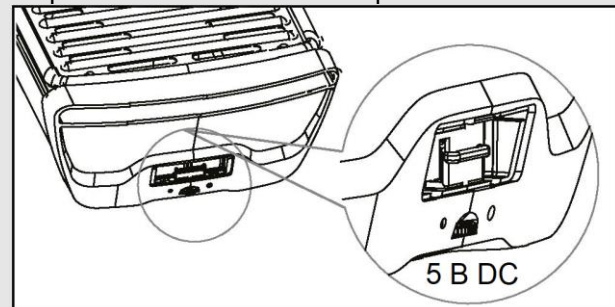

## РОЗПАЛЮВАННЯ ВУГІЛЛЯ



1. Відкрийте затискач відсіку для батарейок на зовнішній стороні гриля. Щоб заблокувати або розблокувати відсік для батарейок, легенько натисніть на ручку. Відсік для батарейок можна потягнути вперед для повного видалення. Вставте чотири батарейки типу АА, переконавшись, що правильно розташували їх за полярністю. Вставте відсік для батарейок назад у задню панель та закрийте його.
2. Заповніть контейнер для вугілля до країв буковим вугіллям ТМ Ендерс (макс. 150 г.).
3. Вичавіть запалювальну пасту ТМ Ендерс смужкою товщиною 10 мм по колу навколо отвору у піддоні для запалювання (приблизно 20 мл).
4. Увімкніть поворотну ручку вентилятора на зовнішній стороні і поверніть її на максимум (позиція з позначкою у вигляді трьох точок).

- Щоб переконатись, що вогонь не згасає під час розпалювання, вентилятор повинен залишатись увімкнутим, доки усе вугілля не зажеврє.
5. Запаліть розпалювальну пасту. Не торкайтесь відкритого полум'я.
  6. Покладіть заповнений вугільний контейнер разом із накривкою від жиру на піддон для запалення. Переконайтеся, що вугільний контейнер не виступає за краї піддона для запалювання.
  7. Розташуйте решітку на підпорках на зовнішніх сторонах приладу. Переконайтеся, що решітка розташована належним чином.
  8. Після того, як зажеврє усе вугілля, має минути близько 10 хвилин – і «АВРОРА» готова для використання. Ви можете відрегулювати температуру на підставці за допомогою ручки на зовнішньому боці.

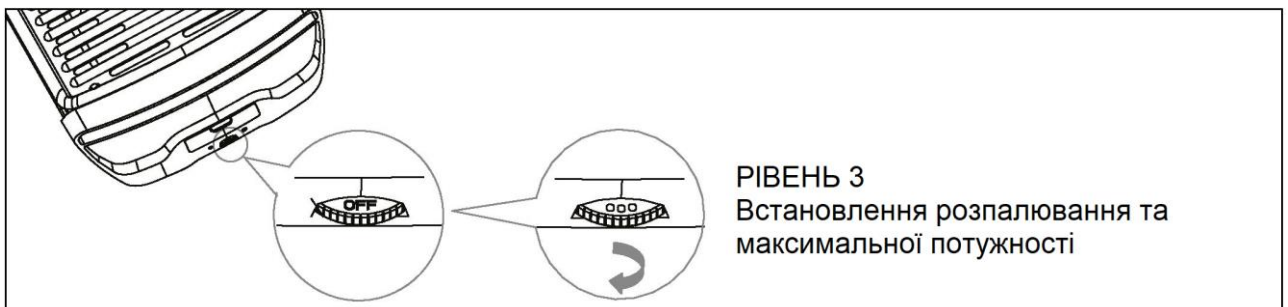

## ДОДАТКОВІ ЕЛЕМЕНТИ «АВРОРА МІРРОР»

### ПРО ЗАХОДИ БЕЗПЕКИ



■ БУДЬ ЛАСКА, ЗАУВАЖТЕ: Не перемикайте світлодіодну підсвітку (не вмикайте її або не вимикайте) під час експлуатації!

■ Переконайтеся, що частини під напругою не контактують із водою.

■ Емальовані решітки не мають контактувати із висококислотними продуктами.



■ Світлодіодна підсвітка може вмикатися або вимикатися за допомогою кнопки, розташованої у нижній частині пристрою.

### СВІТЛОДІОДНА ПІДСВІТКА

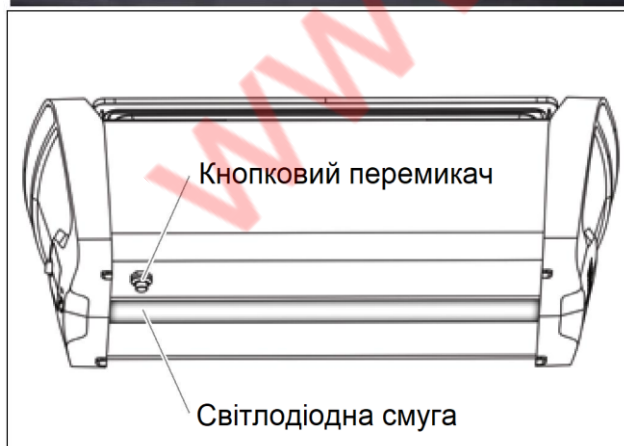

### РУЧКА-ПІДЙОМНИК ДЛЯ РЕШІТКИ

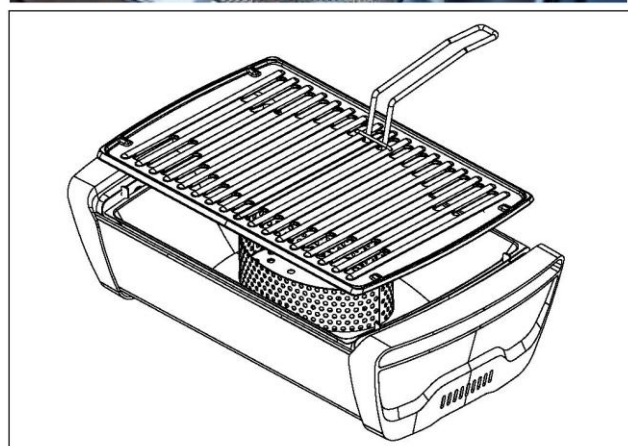

## ОЧИЩЕННЯ НАСТІЛЬНОГО ГРИЛЯ

### ПРО ЗАХОДИ БЕЗПЕКИ



- Незважаючи на ретельну обробку всіх окремих деталей, деякі компоненти можуть мати гострі краї. Завжди надягайте захисні рукавички, щоб уникнути травм.
- Гаряча поверхня: перед очищенням вугільного гриля почекайте достатньо, аби він охолонув.
- Не використовуйте легкозаймисті очищувальні матеріали.
- Переконайтеся, що частини під напругою не контактують із водою.

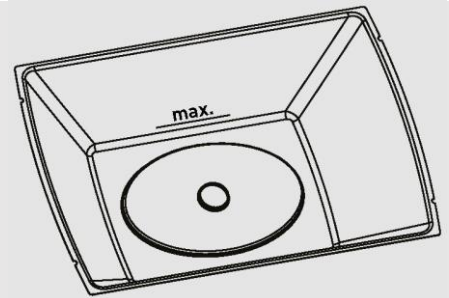

- Переконайтеся, що жир, який крапає з обсмаженої їжі, не перевищує позначку «Max» задля того, щоб уникнути загоряння жиру або його потрапляння у середину гриля.



- Ретельно очищуйте гриль після кожного використання.
- Не використовуйте абразивні засоби та засоби із вмістом хлоридів.
- Використовуйте м'який мийний засіб та теплу воду, щоб очистити лакований корпус та пластикові деталі. Після цього висушіть поверхню м'якою тканиною.
- Забруднення та залишки жиру можна зручно видалити з лотка-рефлектора, контейнера для вугілля, накривки від жиру та піддона для запалювання за допомогою Enders Grill Cleaner.

Всі чотири частини зроблені з нержавіючої сталі і, таким чином, придатні для миття у посудомийній машині.

- Для очищення решітки гриля ми рекомендуємо використовувати засіб Enders Grill Rack Cleaner. Не кладіть решітку для гриля у посудомийну машину.
- Дайте грилеві повністю висохнути перед наступним використанням.

## УТИЛІЗАЦІЯ НАСТІЛЬНОГО ГРИЛЯ



Упаковка продукту вироблена із переробних матеріалів, які можуть бути передані до установи з переробки. Будь ласка, відділіть їх належним чином та помістіть їх у контейнери, передбачені для збирання такого типу сміття.

Якщо ви хочете утилізувати сам пристрій, не викидайте його із побутовими відходами. Зверніться до своєї місцевої організації з утилізації сміття або муніципальної адміністрації за інформацією про можливість екологічно безпечної та ресурсозберігальної утилізації.



Використані батарейки мають бути утилізовані відповідно до законодавчих постанов (BattG), себто повернені у центри зі збирання, передбачені постачальниками. Використані батарейки не можна утилізувати із побутовим сміттям.

Утилізуйте використане вугілля лише у металевому або іншому незаймистому контейнері, придатному для цієї мети. Не кидайте вугілля у пластикові контейнери або інші легкозаймисті ємкості.

## АКСЕСУАРИ

### ПАСТА ДЛЯ РОЗПАЛЮВАННЯ 200 МЛ



№ 1386



### БУКОВЕ ВУГІЛЛЯ 1 КГ



№ 1383



### СУМКА «АВРОРА»

Сумка «Аврора», що виглядає як сумка для спортивного знаряддя, дозволяє зручно транспортувати гриль з точки А до точки Б. Додаткова упаковка для транспортування зберігає середину сумки від бруду на грилі.

- Сумка виготовлена з надійного поліамідного волокна, яке легко чистити;
- Індивідуально регульовані ремені забезпечують високий комфорт носіння.

№ 1389



**ГАРАНТІЙНИЙ ТЕРМІН**

Ми пропонуємо **2 роки гарантії** на роботу пристрою. Гарантія залежить від належного використання пристрою та офіційного підтвердження придбання, включно із датою купівлі.

**Гарантія стає недійсною після закінчення гарантійного періоду або негайно, якщо у прилад були внесені сторонні модифікації.** Заміна та модифікації складових частин, які постачаються виробником або його представником, суворо заборонені!

Якщо, незважаючи на наші заходи з контролю якості, у вашому приладі знайшовся дефект, будь ласка, зв'яжіться безпосередньо з компанією Ендерс і **НЕ ПОВЕРТАЙТЕ** прилад продавцеві. Це дозволить нам швидко обробити ваш запит. Будь ласка, скористайтеся сервісною формою на нашому сайті для цього звернення.

**Будь ласка, заповніть та збережіть гарантійну картку та підтвердження придбання для подальшого посилання на них!**

---

Назва моделі:

---

Номер деталі за позначенням виробника

---

Серійний номер (див. задню частину пристрою)

---

Дата придбання

---

Місце придбання

Прикріпіть сюди доказ придбання

## **СЕРВІСНА СЛУЖБА**

Enders-Україна  
04070 Україна,  
м. Київ, вул. Сагайдачного, 16-Б, оф. 11  
**0(44) 229-30-63**  
E-Mail: [service@enders.com.ua](mailto:service@enders.com.ua)

**ДЛЯ ВДОСКОНАЛЕННЯ ПРОДУКЦІЇ  
ВИРОБНИК ЛИШАЄ ЗА СОБОЮ  
ПРАВО НА ТЕХНІЧНІ ЗМІНИ ТА  
ЗМІНИ КОЛЬОРУ.**

[www.enders.com.ua](http://www.enders.com.ua)