



# HURAKAN

ПАСПОРТ  
КАВОВАРКА  
МОДЕЛЬ: HURAKAN HKN-ME717



www.hurakan.ua

EAC CE

[www.kiy-v.ua](http://www.kiy-v.ua)

[www.kiy-v.ua](http://www.kiy-v.ua)

## ***ДЯКУЄМО ЗА ВИБІР НАШОГО ОБЛАДНАННЯ!***

Для забезпечення надійності роботи даної кавоварки, уважно прочитайте інструкцію з експлуатації перед тим, як приступити до використання, і завжди зберігайте її під рукою!

! Це обладнання призначене для використання на підприємствах громадського харчування.

## ***ТЕХНІКА БЕЗПЕКИ***

При користуванні будь-якими електричними пристроями слід дотримуватись основних правил техніки безпеки.

### **Правила включають наступне:**

01. Прочитайте усі вказівки.
02. Не торкайтеся гарячих поверхонь. Використовуйте ручки або кнопки.
03. Щоб уникнути травм або збитків від пожежі, електричного струму або інших пошкоджень, не поміщайте шнур живлення та штепсель у воду чи інші рідини.
04. Перед початком очищення або на той час, поки пристрій не використовується, витягніть штепсель з розетки. Перед очищенням пристрою, проведенням будь-яких дій або зняттям деталей, дочекайтеся, поки всі компоненти охолонуть.
05. Забороняється експлуатація пристрою з пошкодженим шнуром або штепселем, а також за наявності несправностей або інших пошкоджень. Поверніть пристрій до найближчого авторизованого сервісного центру для огляду, ремонту або налаштування.
06. Використання аксесуарів, які не рекомендовані виробником або є неоригінальними, може спричинити пожежу або ураження електричним струмом.
07. Не використовуйте пристрій поза приміщеннями.
08. Не допускайте звисання шнура з краю столу або прилавка або зіткнення з гарячими поверхнями.
09. Не розміщуйте пристрій зверху або поруч із гарячою газовою або електричною плитою або нагрітою духовкою.
10. Перед вимкненням переведіть всі керування в положення "off" (вимк.). Потім витягніть штепсель з розетки.
11. Забороняється використовувати пристрій для інших цілей, крім тих, для яких він призначений.
12. Забороняється торкатися рухомих деталей.
13. Не знімайте кришку під час роботи пристрою.
14. Якщо в процесі варіння зняти варильний блок, це може стати причиною опіку.
15. Заборонено використання пристрою дітьми без нагляду дорослих.

16. Забороняється занурювати пристрій у воду.

17. Якщо пристрій планується залишити без нагляду, а також перед збиранням, розбиранням чи чищенням обов'язково відключіть його від мережі живлення.

**Увага:**

Якщо пошкоджено пристрій або шнур живлення, його слід відремонтувати силами технічного фахівця чи кваліфікованого представника виробника чи сервісної компанії.

Перед чищенням пристрою витягніть штепсель з розетки, і перед повторним використанням його слід просушити. Забороняється занурювати пристрій у воду.

**УТИЛІЗАЦІЯ**

Забороняється утилізувати електричні пристрої разом із побутовими відходами; використовувати варіант із роздільним збором.

Для отримання інформації про наявні варіанти утилізації звернутися до місцевих органів влади.

У разі утилізації електричних пристроїв на звалищі або полігоні для відходів небезпечні речовини можуть витекти і потрапити в ґрунтові води, звідки можливе їх проникнення в продуктивний ланцюжок, що несприятливо позначиться на загальному здоров'ї та самопочутті.



www.kiyv.ua



Не використовуйте пошкоджений шнур живлення!



Не розміщуйте кабель живлення поблизу відкритого вогню та гарячих поверхонь.



Не перетискайте кабель живлення



Зберігайте машину далеко від джерел відкритого вогню та високої температури



Не занурюйте машину в воду чи інші рідини



Не дозволяйте дітям грати з машиною

# ЗНАЙОМСТВО З МАШИНОЮ

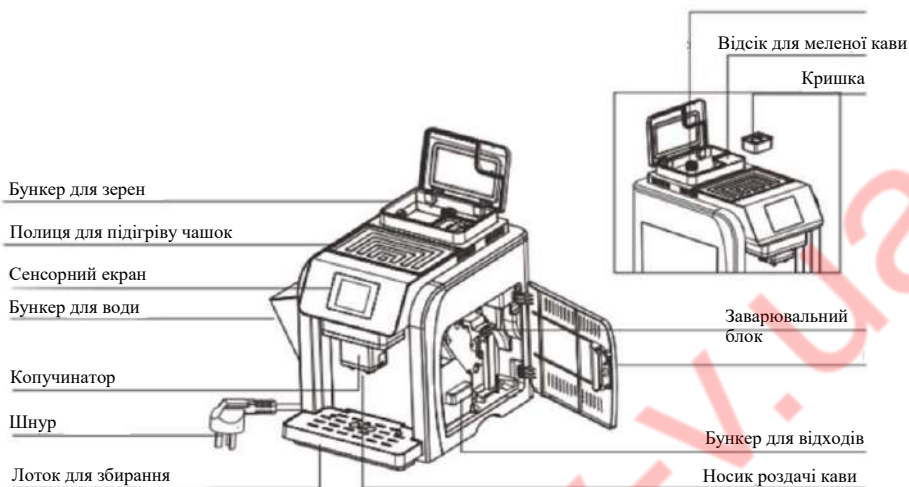

## ***ВСТАНОВЛЕННЯ МАШИНИ***

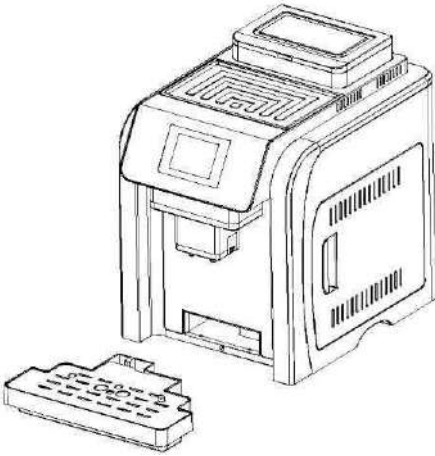

1. Встановіть лоток для збирання води

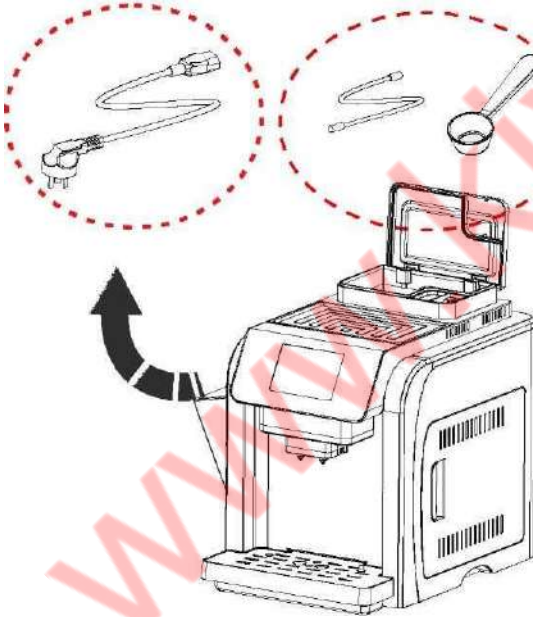

2. Дістаньте кабель живлення, ложку та спінювач молока (капучинатор)

## ПЕРШИЙ ЗАПУСК



1. Дістаньте бункер для води та заповніть його прісною водою на  $3/4$  ємності
2. Помістіть кавові зерна в бункер для зерен

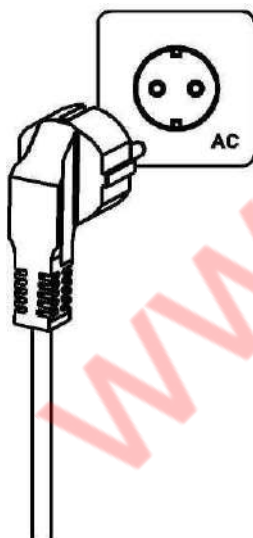

3. Підключіть пристрій до мережі змінного струму та увімкніть живлення.

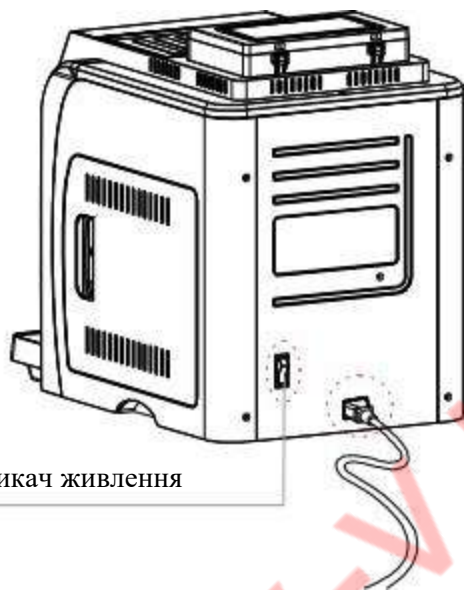

Вимикач живлення

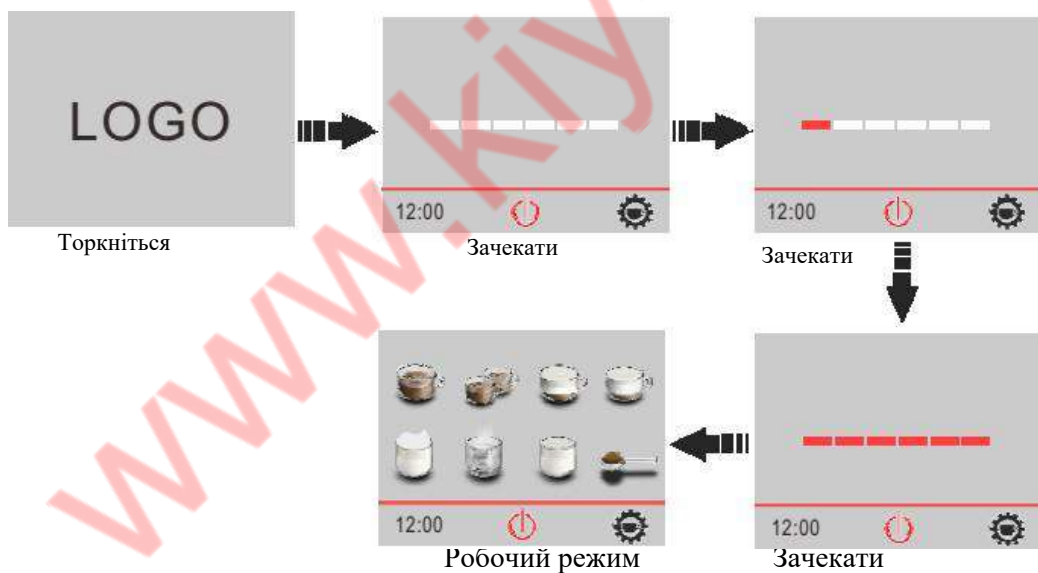



4. Помістіть чашку під носиком для роздачі кави
5. Відрегулюйте носик по висоті

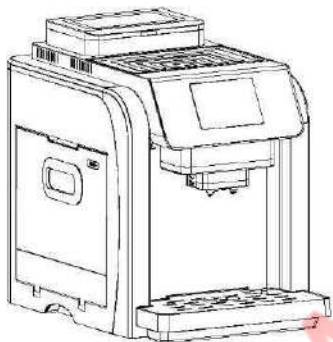

6. Машина готова до використання

# ФУНКЦІОНАЛ СЕНСОРНОГО ЕКРАНУ



1. Торкніться екрана

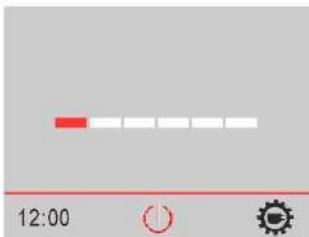

2. Машина у роботі



3. Увімкнення/вимкнення



4. Спіювання молока



5. Гаряча вода



6. 1 або 2 чашки кави



7. Капучіно



8. Латте



9. Гаряче молоко



10. Меню



11. Додавання меленої кави



1. Режими меню



2. Налаштування мови

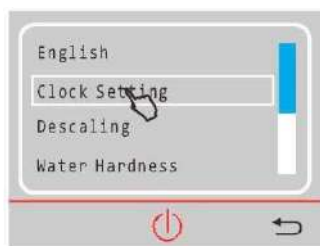

3. Налаштування часу



4. Режим видалення накипу



5. Налаштування жорсткості води

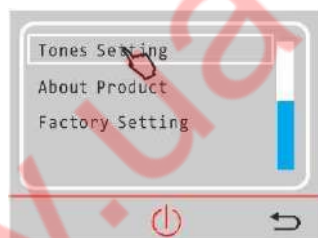

6. Налаштування звуків

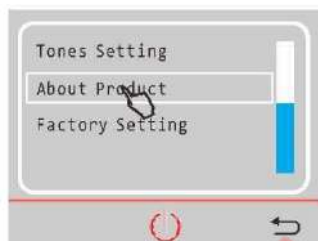

7. Дані про виріб

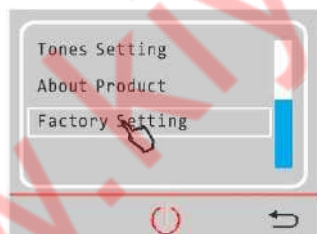

8. Заводські налаштування

## Режими меню

Виберіть потрібний пункт меню, прокручуючи вгору та вниз.

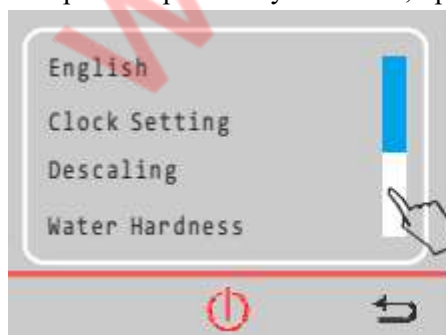

Торкнути

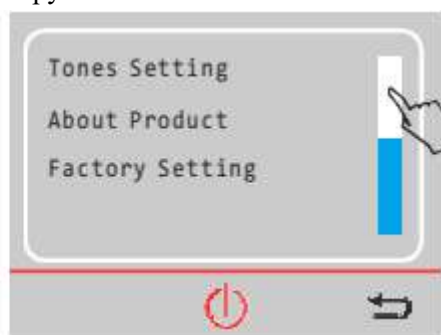

## Налаштування мови

Виберіть потрібну мову та підтвердіть вибір натисканням ОК.

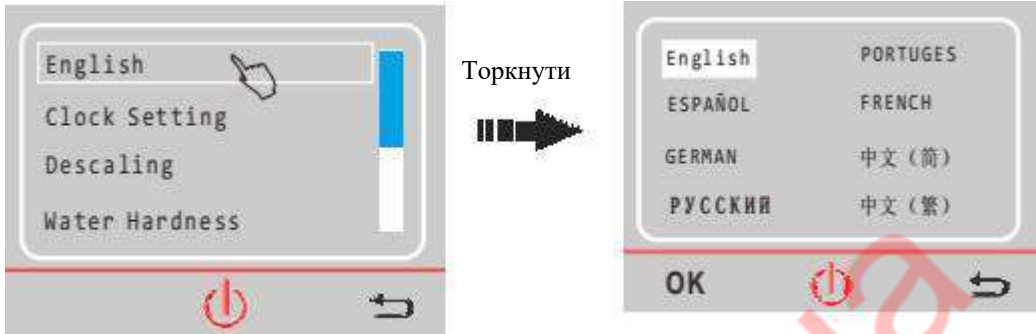

Натисніть "English", щоб змінити мову. Натисніть "OK", щоб підтвердити вибір.

## Налаштування часу



1

2

3



4

Вибрати "ON", вказати час і день тижня, потім натиснути "OK".  
Машина увімкнеться автоматично.

Натиснути "off", потім натиснути "OK".  
Машина не буде включатися автоматично

1. Натисніть "ClockSetting"
2. Натисніть "Time Setting"
3. Виберіть дату та час, а потім підтвердити вибір натисканням ОК.
4. Натисніть "Unit Auto on"

## Налаштування жорсткості води

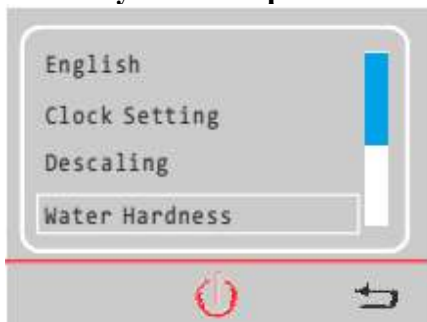

Натиснути



Виберіть рівень жорсткості води та натисніть "OK", щоб підтвердити вибір.

## Налаштування звуків

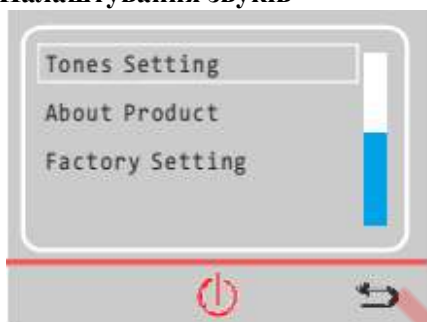

Натиснути



Виберіть потрібний пункт і натисніть OK, щоб підтвердити вибір.

## Дані про виріб

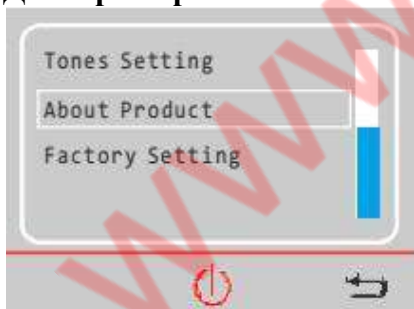

Натиснути



## Налаштування виробника

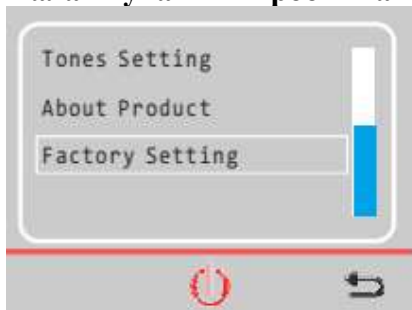

Натиснути



Натисніть ОК, щоб повернутися до заводських налаштувань.

## ПОВІДОМЛЕННЯ

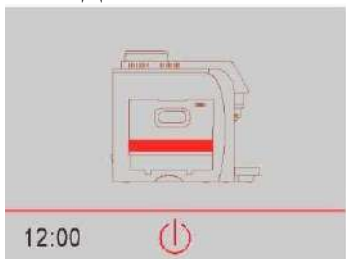

### Відсутня вода

Поява на екрані цього повідомлення означає, що в бункері закінчилася вода або він встановлено неправильно. Долейте води та переконайтеся, що бункер встановлений правильно.



### Закінчилися зерна

Поява на екрані цього повідомлення означає, що в бункері закінчилися кавові зерна.

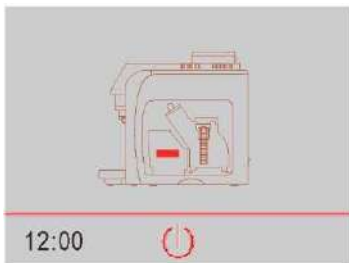

### **Переповнений бункер для відходів**

Поява на екрані цього повідомлення означає, що бункер для відходів переповнений; витягніть бункер для відходів та випорожніть його.

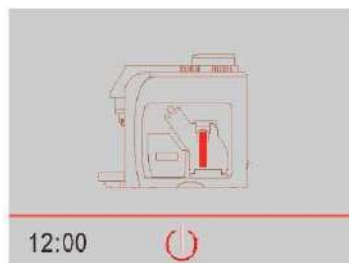

### **Відсутній заварювальний блок**

Заварювальний блок не встановлено на місце; перевірити наявність заварювального блоку та правильність його встановлення.

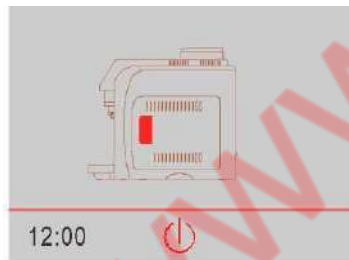

### **Дверцята не зачинені**

Дверцята блоку заварювання не закриті. Переконайтеся, що блок заварювання правильно встановлено на місце.

### **Видалити накип**

Поява на екрані напису "DECALCIFY" (видалити накип) означає, що потрібно видалити накип з машини.

Натисніть "ESC" для скасування операції видалення накипу. (Попередження з'явиться повторно наступного разу). Натисніть "ОК" для виконання операції.



### Відсутній лоток для збирання води

Поява на екрані цього повідомлення означає, що лоток для збирання води відсутній або встановлено неправильно. Переконайтеся, що лоток на місці та правильно встановлений.



### Відсутній бункер для відходів

Неправильно встановлено бункер для відходів. Переконайтеся, що бункер для відходів знаходиться на місці та правильно встановлений.



### Потрібна продування

Машина знаходиться в стані **продування**, натисніть "OK". Машина самостійно проведе необхідні операції. Якщо повідомлення не зникне, зверніться до служби сервісної підтримки.

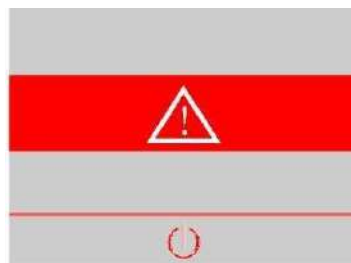

### Самозахист

Машина самостійно здійснить необхідні операції. Якщо повідомлення не зникне, зверніться до служби сервісної підтримки.

## РЕЖИМ ВИДАЛЕННЯ НАКИПУ

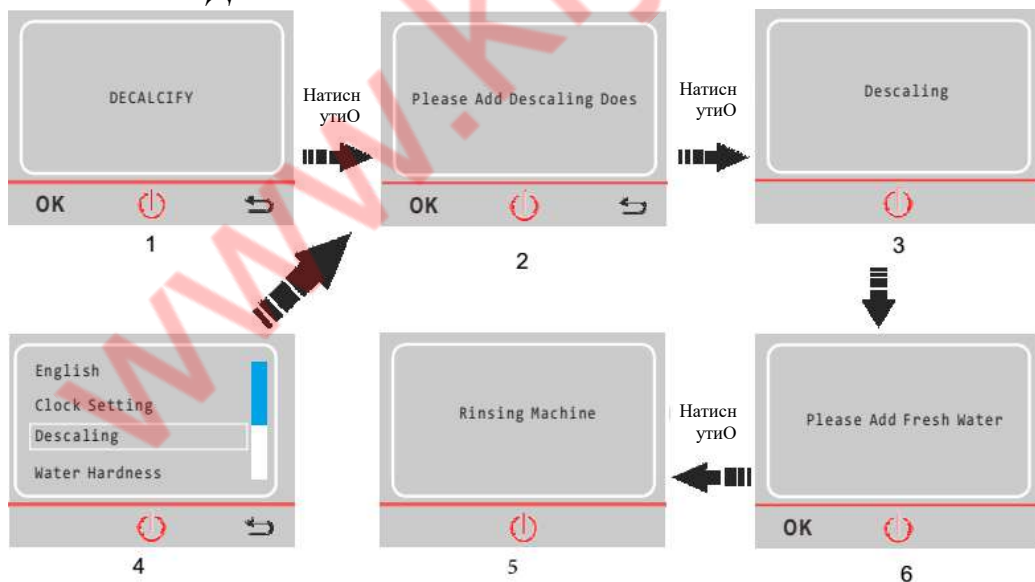

1. Натисніть "OK", щоб розпочати автоматичне видалення накипу.
2. Натисніть "OK" після додавання таблетки.

3. Здійснюється видалення накипу.
4. Натисніть "Descaling" для проведення операції вручну.
5. Після завершення операції з видалення накипу машину буде перезапущено автоматично. Натисніть "ОК" після доливання води в бак

**Примітка:**

1. На всю операцію з видалення накипу потрібно близько 1000 мл води, з додаванням у чотири етапи.
2. Насос працюватиме протягом 3 секунд, з паузою протягом 17 секунд.
3. Оскільки режим очищення від накипу автоматичний, після будь-якої зупинки продовжиться виконання всіх програм.
4. Після завершення видалення накипу машина проведе самостійне тестування.
5. Для довідки нижче наведено таблицю роботи машини з водою різної жорсткості. Якщо в режимі вказівки жорсткості води (water hardness) вказати жорсткість води, машина буде видаляти накип відповідно до зробленого вибору.

**Увага:** перед використанням машини для приготування кави в першу чергу слід вказати жорсткість води.

Жорсткість води	Кількість чашок	Примітки
0		Без очищення накипу
1	1000	Автоматичне очищення накипу
2	750	
3	500	
4	250	

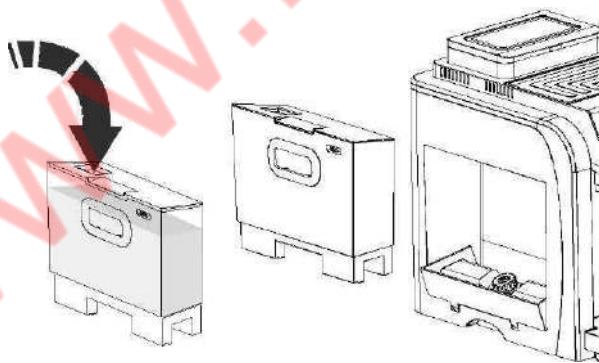

**ПУСК**

Перед початком приготування кави слід зробити пуск машини. Після завершення цієї операції можна приступати до приготування кави на свій вибір.

(Нагадування: машина готова до роботи після доливання прісної води в бункер та підключення до електромережі).

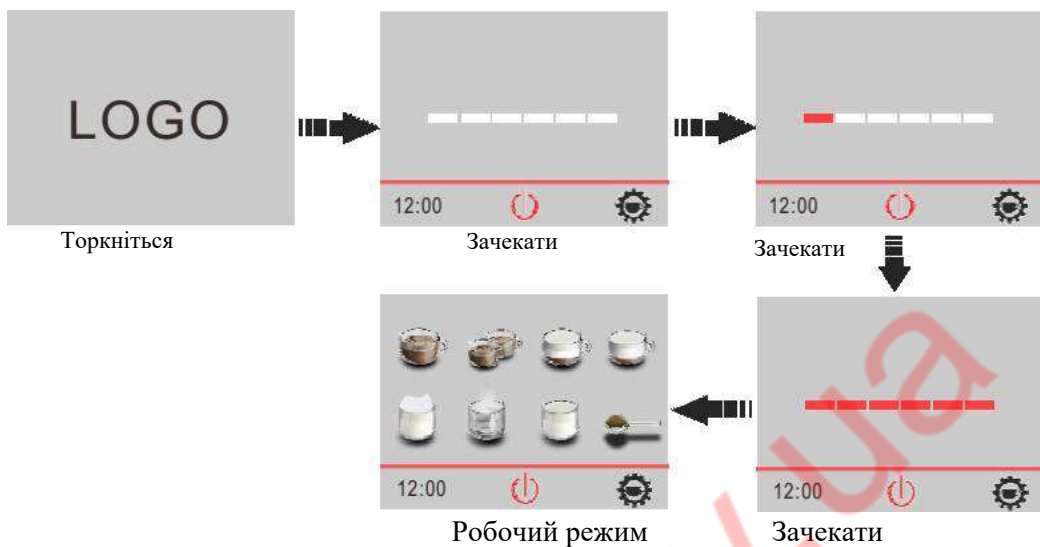

## ПРИГОТУВАННЯ ЕСПРЕССО

**Увага:** при натисканні на "↶" процес приготування кави припиниться, і машина повернеться в режим "Working Mode" (режим очікування).

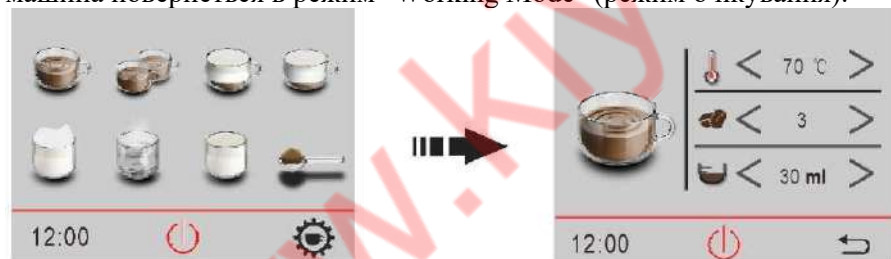

Натисніть "Single Cup" (одна чашка).

Натисніть "<"/>" для вибору температури кави, кількості зерен та об'єму кави.

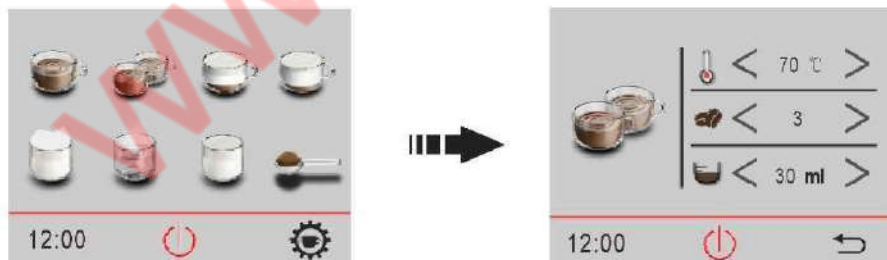

Натисніть "Double cups" (дві чашки).

Натисніть "<"/>" для вибору температури кави, кількості зерен та об'єму кави.

## ПРИГОТУВАННЯ КАПУЧІНО

**Увага:**при натисканні на "↶" процес приготування кави припиниться, і машина повернеться в режим "Working Mode" (режим очікування).



1



3



2



1. Натисніть "Cappuccino" (капучіно).

2. Натисніть "</>" для вибору температури кави, кількості зерен, тривалості спінювання молока та обсягу кави.

3. Натисніть "</>", щоб вибрати час чищення.

Натисніть "OK" і провести очищення, як показано ліворуч.

При натисканні на "↶" процес приготування кави припиниться, і машина повернеться до режиму "Working Mode" (режим очікування).

## ПРИГОТУВАННЯ ЛАТТЕ

**Увага:** при натисканні на "↩" процес приготування кави припиниться, і машина повернеться в режим "Working Mode" (режим очікування).

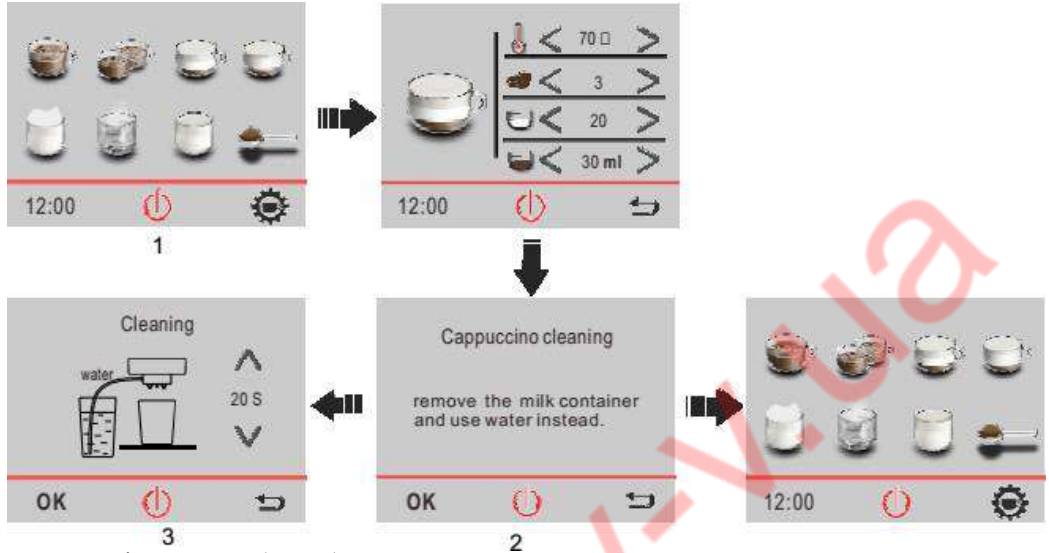

1. Натисніть "Latte" (латте).

Натисніть "<"/ ">" для вибору температури кави, кількості зерен, тривалості спінювання молока та об'єму кави.

2. Натисніть "OK" і зробити чистку, як показано ліворуч.

3. Натисніть "<"/ ">" для вибору часу чищення

При натисканні на "↩" процес приготування кави припиниться, і машина повернеться в режим "Working Mode" (режим очікування).

## СПІНЕННЯ МОЛОКА

**Увага:** при натисканні на "↩" процес приготування кави припиниться, і машина повернеться в режим "Working Mode" (режим очікування).

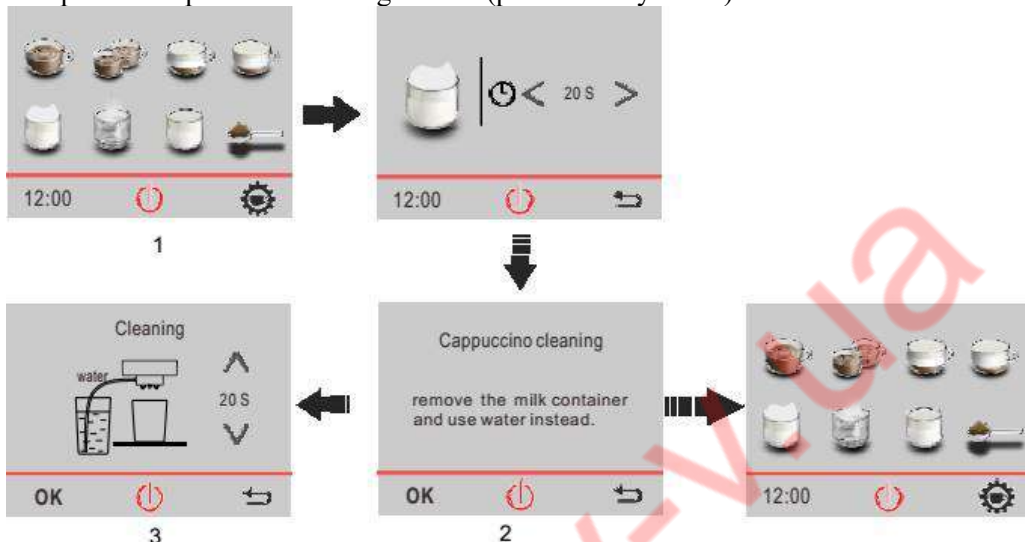

1. Натисніть "milk frothing" (спінювання молока)

Натисніть "</>" для вибору тривалості спінювання молока та об'єму молока

2. Натисніть "OK" і зробити чистку, як показано ліворуч.

При натисканні на "↩" процес приготування кави припиниться, і машина повернеться в режим "Working Mode" (режим очікування).

3. Натисніть "</>" для вибору часу чищення

## ПОДАЧА ГАРЯЧОГО МОЛОКА

**Увага:** при натисканні на  процес приготування кави припиниться, і машина повернеться в режим "Working Mode" (режим очікування).

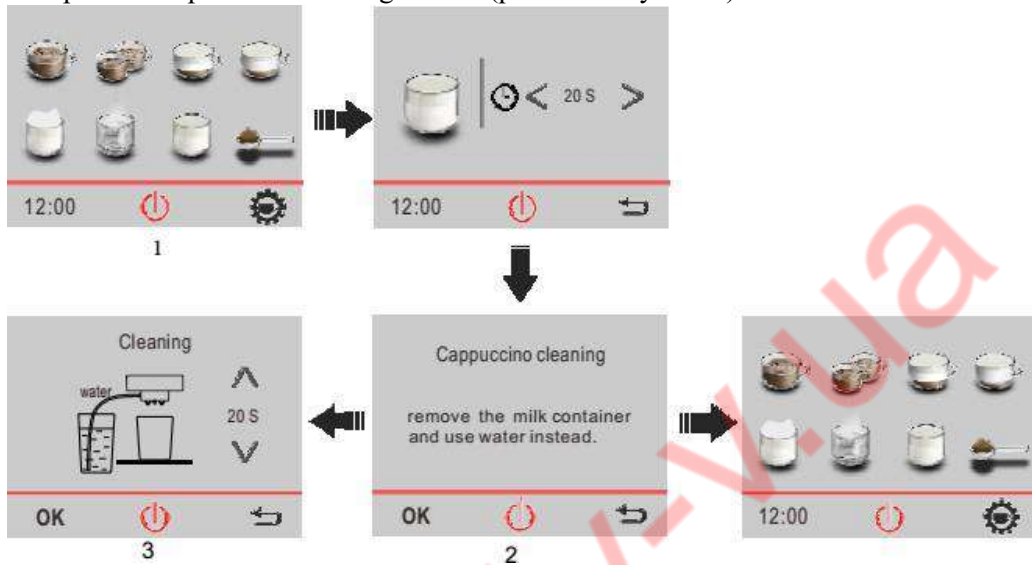

1. Натисніть Hot milk (гаряче молоко).

Натисніть "<"/>" для вибору тривалості нагрівання молока та об'єму молока

2. Натисніть "OK" і зробити чистку, як показано ліворуч.

При натисканні на  процес приготування кави припиниться і машина повернеться в режим "Working Mode" (гаряче молоко).

3. Натисніть "<"/>" для вибору часу чищення

## ПОДАЧА ГАРЯЧОЇ ВОДИ

**Увага:** при натисканні на  процес приготування кави припиниться, і машина повернеться в режим "Working Mode" (режим очікування).



Натисніть Hot Water (гаряча вода).

Натисніть "<"/>" для вибору температури та об'єму води.

## ВИКОРИСТАННЯ МОЛОТОЇ КАВИ

(1)



Натисніть "Powder" (мелена кава). Натисніть "Single Cup" (одна чашка).

Натисніть "<"/>" для вибору температури кави та об'єму кави.

(2)

**Увага:** при натисканні на  процес приготування кави припиниться, і машина повернеться в режим "Working Mode" (режим очікування).



Натисніть "Powder" (мелена кава). Натисніть "Cappuccino" (капучіно).

Натисніть "<"/>" для вибору температури кави, тривалості спінювання молока та об'єму кави.

(3)



Натисніть "Powder" (мелена кава). Натисніть "Latte" (латте).

Натисніть "<"/>" для вибору температури кави, тривалості спінювання молока та об'єму кави.

## НАЛАШТУВАННЯ ПОМОЛУ

Машина має ручку налаштування помолу з намальованими вигнутими стрілками. Повернути її за годинниковою стрілкою для отримання грубішого помолу. Повернути проти годинникової стрілки для більш тонкого помолу.

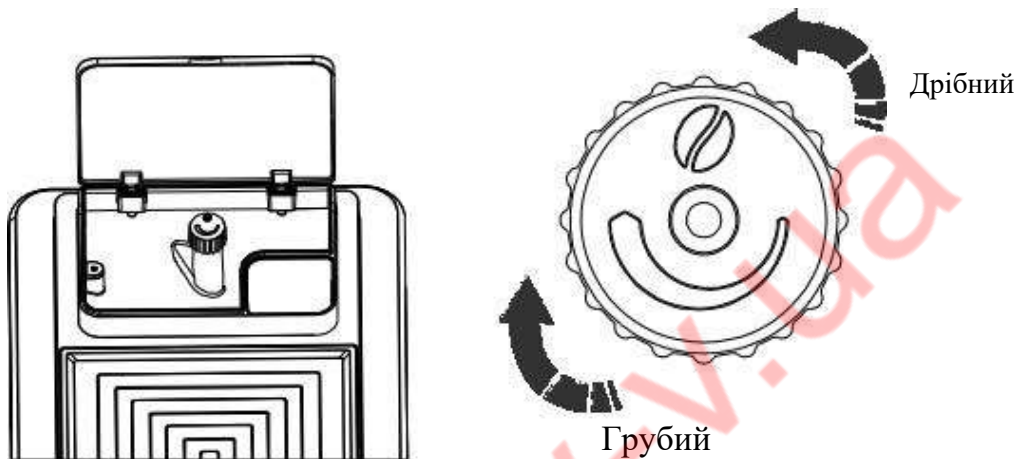

## РЕЖИМ НАЛАШТУВАННЯ ПРИГОТУВАННЯ НАПОЇВ З МОЛОТОЇ КАВИ



Варіант 1. Натисніть "<" / ">" у рядку із зернами для вибору необхідної кількості меленої кави в цьому режимі.



Варіант 2. Натисніть "⚙️" та утримуйте протягом 5 сек у різних режимах приготування кави до появи значка "⚙️". Натисніть на цей значок і утримуйте на протязі 5 секунд до появи екрана калібрування ("Calibration").



На екрані натисніть "+"/"-" на рядку з зернами для налаштування використання необхідної кількості меленої кави. Після завершення налаштування об'єму кави за допомогою "+" "/"-" у рядку із зазначенням об'єму натисніть "ОК" для підтвердження даних.

## ***ОЧИЩЕННЯ І ОБСЛУГОВУВАННЯ***

Технічне обслуговування пристрою необхідно проводити для продовження його терміну експлуатації та отримання високоякісної кави.

**Забороняється** поміщати машину у воду або інші рідини, оскільки це може призвести до короткого замикання.

**Забороняється** поміщати деталі машини в посудомийну машину.

**Забороняється** поміщати компоненти машини у мікрохвильову піч чи сушарку.

Перед початком очищення вимкніть живлення та дочекайтеся охолодження машини.

## ***ЧИЩЕННЯ ОСНОВНИХ КОМПОНЕНТІВ***

Для підтримки чистоти насадки для наливу кави/гарячої води, а також заварювального блоку рекомендується не менше одного разу на день випорожнювати бункер для відходів та лоток для збирання води. Регулярно проводити очищення бункера для води, лотка для збирання води, кришки лотка та бункера для відходів.

Якщо червоний поплавець на лотку для збору води за рівнем знаходиться вище за поверхню лотка, його слід якнайшвидше спорожнити.

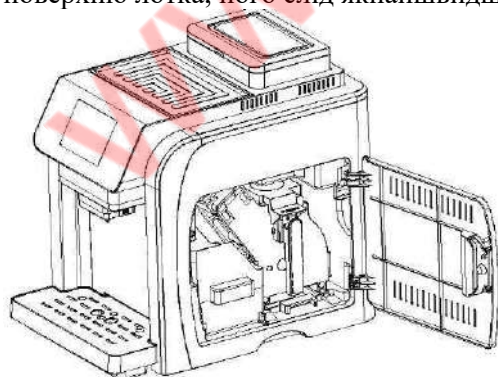

1. Вимкніть живлення, вийміть штепсель з розетки, потім відкрийте дверцята блоку заварювання.

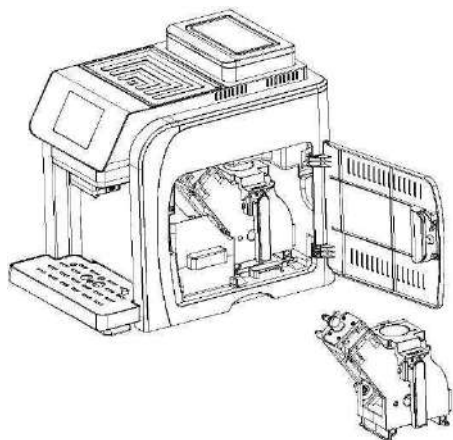

2. Підніміть ручку блоку заварювання і натисніть пластину з написом "press" (натиснути). Вийміть блок заварювання. Почистіть основне обладнання гарячою водою без засобу. Переконайтеся, що в обох фільтрах не залишилося макухи, після чого висушити їх.

3. Дістаньте бункер для відходів і лоток, почистіть їх за допомогою неабразивного миючого засобу.

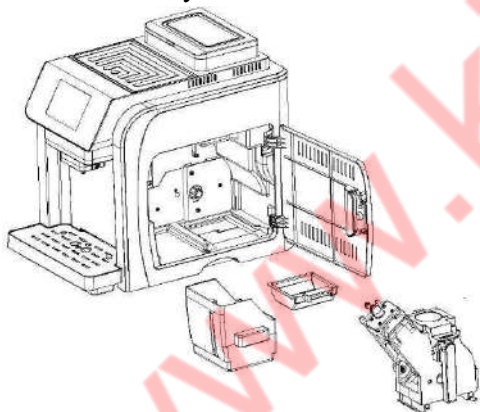

4. Повністю почистіть простір навколо блоку заварювання. Потім встановіть бункер на місце.

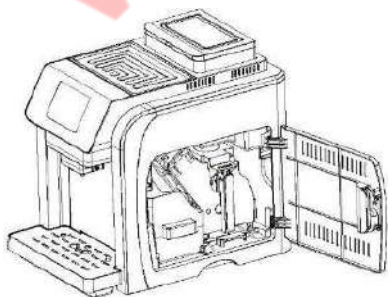

5. Візьміть блок заварювання за ручку. Встановіть його на місце. Переконайтеся, що блок заварювання правильно розміщений на місці, почувши характерне клацання. Після цього встановіть бункер для відходів. Закрийте дверцята блоку заварювання.

6. **Увага:** при установці блоку заварювання не натискайте на пластину з написом "press" (натиснути), оскільки це призведе до пошкодження машини.

7. **Увага:** якщо заварювальний блок встановлений неправильно, на дисплеї з'явиться напис "BREWING UNIT MISSING" (відсутній варильний блок) і машина не буде працювати.

8. Як правило, бункер для зерен не потребує чищення. При необхідності почистіть його за допомогою відрізу бавовняної тканини.

9. **Увага:** заборонено додавати воду в бункер для зерен, це може спричинити поломку машини.



10. Почистіть пристрій для спінювання молока

Візьміть спінювач молока та витягніть його з насадки для подачі кави. Почистіть гарячою водою та видаліть залишки молока. Отвір має бути чистим. Після очищення встановіть на місце.

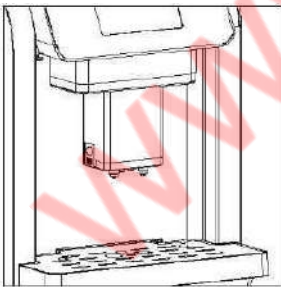

11. **Увага:** виявляйте обережність при вийманні пристрою для спінювання молока з носика для роздачі кави.

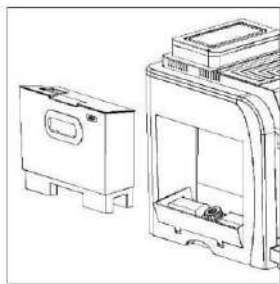

Переміщення бункера для води, отвір подачі води знаходиться під баком.

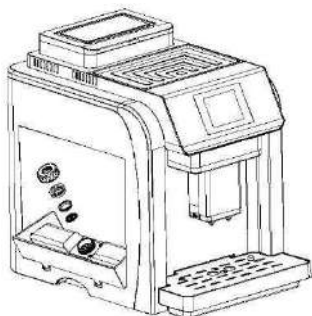

Поверніть кришку проти годинникової стрілки, дістаньте фільтр. Після очищення встановіть на місце.



Перевірте червоний поплавець, він не повинен бути вищим за поверхню лотка для збору води. Вийміть лоток для збирання води з машини та почистіть. Після очищення встановіть його на місце у машину.

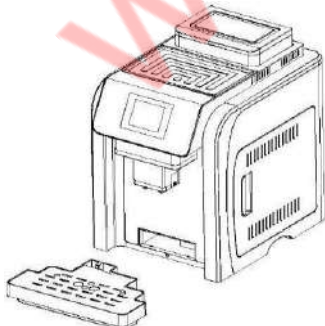

## **ЗБЕРІГАННЯ**

Якщо машину не планується використовувати протягом тривалого часу, від'єднайте її від мережі. Зберігайте машину в сухому, недоступному для дітей місці. Під час зберігання підтримуйте машину в чистоті. Регулярно перевіряйте її та за потреби здійснійте очищення відповідно до вказівок посібника.

## **НЕСПРАВНОСТІ ТА ЇХ УСУНЕННЯ**

Під час виявлення будь-яких пошкоджень машини вимкніть живлення, а потім негайно витягніть штепсель з розетки.

При виявленні несправності можна спробувати усунути її, звіряючись із вказівками наведеної нижче таблиці.

<b>Несправність</b>	<b>Можлива причина</b>	<b>Усунення</b>
Незвичні звуки при помелі	Потрапляння сторонніх предметів до млина	Зверніться до авторизованого сервісного центру
Кава не витікає	Занадто великі грануликава або занадто грубий помовляв	Налаштуйте кавомолку. За допомогою налаштувань зменшіть помовляв до середнього чи дрібного
Заварювальний блок заблоковано	Заварювальний блок знаходиться в неправильному початковому положенні	Закрийте дверцята блоку заварювання, перезапустіть машину, блок заварювання буде перепрограмований для повернення у потрібне становище
Немає води чи пари	Трубка для подачі пари/гарячої води заблокована	Прочистіть трубку голкою або теплою водою
	 Щоб уникнути опіків, переконайтеся, що гарячі елементи машина охолонули, і вона відключена від мережі живлення.	

## **ТЕХНІЧНІ ХАРАКТЕРИСТИКИ**

Напруга	220-240 В, 50/60 Гц
номінальна потужність	1200-1400 Вт
Габарити (Д*Ш*В)	422x280x380 мм
Вага нетто	11 кг
Зовнішній кабель живлення	1,5 м
Управління температурою	Цифрове керування
Місткість бака для води	2,0 л
Місткість бункера для зерен	300 мл
Діапазон висоти розміщення насадки для роздачі кави	80-140 мм
Захист від перегріву	термозапобіжник та датчик температури
Тиск	19 бар

## **АКСЕСУАРИ**

Посібник з експлуатації – 1 шт.

Мірна ложка для кави – 1 шт.

