

Suhini

**ІНСТРУКЦІЯ З ВИКОРИСТАННЯ
ПЛАНЕТАРНИЙ МІКСЕР
МОДЕЛЬ: SH-SM6.8**

UA



EAC

КОНСТРУКЦІЯ

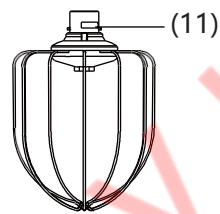
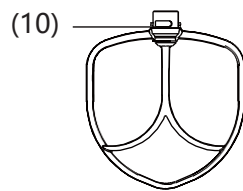
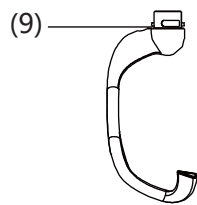
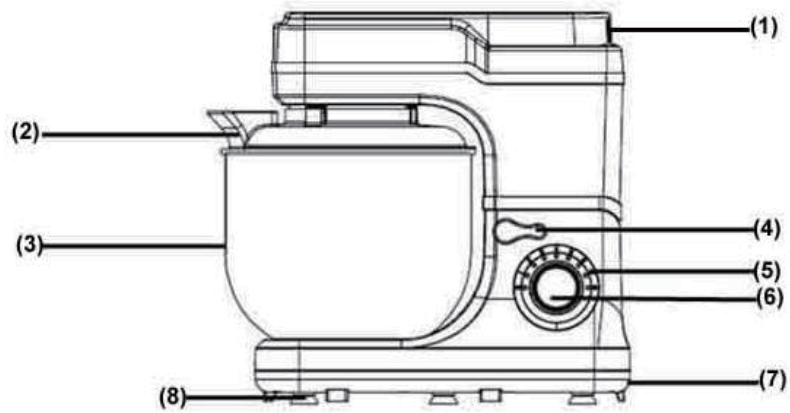

- | | |
|---------------------------|----------------------|
| 1) Корпус | 7) Основа приладу |
| 2) Кришка діжі | 8) Ніжки |
| 3) Дежа | 9) Крюк для тіста |
| 4) Важіль підйому головки | 10) Бітер |
| 5) Светловий індикатор | 11) Металевий вінчик |
| 6) Перемикач швидкостей | |

ТЕХНІЧНІ ХАРАКТЕРИСТИКИ

Параметри електромережі: 220 В, 50 Гц
Потужність: 1200 Вт Обсяг чаши: 6 літрів
8 швидкостей (2850-14500 об/хв)

ТЕХНІКА БЕЗПЕКИ

УВАГА! ЖОДЕН З КОМПОНЕНТІВ ПРИСТРОЇ НЕ ПІДХОДИТЬ ДЛЯ МИТТЯ В ПОСУДОМИЙНІЙ МАШИНІ!
--

- Перед початком використання міксера уважно ознайомтеся з інструкцією, що міститься в даному буклеті. Не викидайте інструкцію, зберігайте її протягом всього часу користування пристроєм.
- Міксер може застосовуватися тільки за своїм прямим призначенням і не призначений для професійного використання.
- Переконайтеся в тому, що параметри електричної мережі, зазначені на табличці міксера, відповідають параметрам вашої електричної мережі. Шильдик розташовується на нижній панелі моторного блоку. Перед тим, як включити вилку в розетку переконайтеся, що мотор міксера вимкнений і робоча головка опущена.
- Щоб уникнути ураження електричним струмом не використовуйте міксер поблизу води. Не опускайте шнур живлення в воду або іншу рідину.
- Міксер призначений для використання в закритих приміщеннях. Не використовуйте на відкритому повітрі. Слід берегти пристрій від впливу високих температур, прямих сонячних променів, вологості, гострих предметів. Не торкайтеся до міксера вологими руками. Якщо пристрій піддався впливу рідини або вологи негайно вимкніть його від мережі живлення.
- Вимикайте міксер від мережі живлення перед очищенням, заміною аксесуарів і мішалок, при тривалих перервах у використанні і при пошкодженні пристрою. Не залишайте міксер без нагляду. Перед відходом з приміщення вимкніть міксер і вийміть вилку з розетки.
- Не намагайтеся самостійно ремонтувати міксер - це може бути небезпечно для вашого здоров'я і життя. Ремонтні роботи можуть здійснюватися виключно фахівцями сервісного центру. Не використовуйте міксер при пошкодженні шнура живлення - це небезпечно для здоров'я і життя. Для заміни пошкодженого шнура зверніться в сервісний центр. Для заміни можуть використовуватися тільки оригінальні запчастини.
- Міксер не є іграшкою! Зберігайте його в недоступному для дітей місці. Діти можуть користуватися міксером або перебувати поблизу увімкнено тільки під суворим контролем дорослих.
- Використання пристрою людьми з обмеженими можливостями та дітьми можливо тільки під суворим контролем дорослих, відповідальних за їх безпеку.
- Виробник не несе відповідальності за пошкодження пристрою, спричинені неправильним поводженням з ним і / або недотриманням інструкцій, викладених в цьому буклеті.
- Перед включенням міксера переконайтеся, що мішалки і інші аксесуари встановлені належним чином і надійно зафіксовані в робочій позиції.
- Після включення міксера почнеться обертання робочого валу. Не торкайтеся до рухомих частин пристрою під час його роботи!
- Перед початком використання встановіть прилад на рівну і стійку горизонтальну поверхню. Не допускається перебування вилок, скребоків і тому подібних предметів в чаші пристрою під час його роботи.
- Не використовуйте функції замішування і збивання одночасно. Допустимо тільки роздільне використання цих функцій.

ЕКСПЛУАТАЦІЯ

Режим готовності до роботи: після підключення пристрою до мережі живлення блакитний індикатор буде блимати на швидкості «0». В даному режимі недоступні налаштування швидкості.



Початок роботи: протягом 2-3 секунд утримуйте перемикач швидкостей. Пристрій буде готовий до роботи, коли блакитний і червоний індикатори будуть постійно підсвічені. Після цього можна буде задати необхідну швидкість.



Завершення роботи: для припинення роботи з пристроєм протягом 1 секунди утримуйте натиснутим перемикач швидкостей. Після цього блакитний індикатор буде горіти на швидкості «0», а червоний індикатор буде блимати. Для відновлення роботи знову утримуйте натиснутим перемикач швидкостей протягом 1 секунди. Після цього блакитний і червоний індикатори будуть постійно підсвічені.

Повернення в режим готовності до роботи: для виходу з робочого режиму протягом 2-3 секунд утримуйте перемикач швидкостей. Після цього червоний індикатор згасне, а синій індикатор буде блимати на швидкості «0». З цього режиму можна повернутися в робочий режим або вимкнути пристрій.

ПЕРЕД ПЕРШИМ ВИКОРИСТАННЯМ

**УВАГА! ЖОДЕН З КОМПОНЕНТІВ ПРИСТРОЇ НЕ ПІДХОДИТЬ
ДЛЯ МИТТЯ В ПОСУДОМИЙНОЇ МАШИНІ!**

- Перед першим використанням ретельно очистіть всі компоненти міксера (див. Розділ ДОГЛЯД ТА ОБСЛУГОВУВАННЯ).
- Відмотати необхідну довжину кабелю з бухти, розташованої на корпусі, і підключіть міксер до мережі живлення.

ТЕСТОВЕ ВИКОРИСТАННЯ

- 1) Встановіть регулятор швидкості на "0" і натисніть важіль для підйому робочої головки.
- 2) Встановіть чашу на підставу і зафіксуйте її в робочій позиції, слідуючи напрямку стрілки.
- 3) Встановіть потрібні мішалки і брызкозахисну кришку, дотримуючись напрямку стрілки.
- 4) Натисніть підйомний важіль і опустіть голівку міксера. Переконайтеся, що головка надійно зафіксована в робочому положенні, повернувши важіль вліво.
- 5) Поворотом регулятора швидкості протестуйте роботу в кожному режимі протягом декількох секунд.

Нижче наводяться загальні рекомендації для різних режимів роботи:

- Крюк використовується для змішування крутого тіста (для хліба, макаронних виробів, пісочного тіста) на швидкості 1,2,3.

- Бітер використовується для змішування різних інгредієнтів і для приготування різних видів тіста: від крутого і середньої щільності тіста до рідкого (млинцевого) тіста. При цьому можна використовувати швидкості в діапазоні 4, 5, 6, 7, 8.

- Вінчик використовується для збивання вершків, яєчних білків, суміші для пудингів на високій швидкості (7, 8).

Максимально допустимий час безперервної роботи пристрою - 5 хвилин. Після цього дайте йому охолонути як мінімум 10 хвилин.

6) Після закінчення тестування поверніть регулятор швидкості в положення "0".

7) Натисніть важіль підйому, підійміть головку міксера, дістаньте мішалки.

ПОРЯДОК РОБОТИ

Установка мішалок

- 1) Перед установкою мішалок переконайтеся, що міксер вимкнений і відключений від мережі живлення.
- 2) Правою рукою натисніть на підйомний важіль в сторону значка. Одночасно лівою рукою підніміть робочу головку до клацання. Переконайтеся, що робоча головка надійно зафіксована в піднятому положенні.
- 3) Встановіть мішалки в призначені для них гнізда і повертайте за годинниковою стрілкою до їх повної фіксації.
- 4) Заповніть чашу інгредієнтами. Не допускайте перевантаження. Максимальна кількість борошна для разового замісу - 1,5 кг.

Замішування тіста

- 1) Рекомендоване співвідношення борошна і води: 5:3. Заповнюйте чашу інгредієнтами не більше ніж на 3/4 об'єму.
- 2) Максимальна кількість борошна для разового замісу - 1,5 кг.
- 3) Для замішування тіста використовуйте мішалку гак і/чи мішалку бітер.
- 4) Поверніть регулятор швидкості. 30 секунд працюйте на швидкості "1", потім 30 секунд на швидкості "2" і не більше 5 хвилин на швидкості "3".
- 5) Максимально допустимий час безперервної роботи в режимі замісу тіста – 5 хвилин. Після цього необхідно дати міксеру охолонути як мінімум 10 хвилин.

Збивання яєць або вершків

- 1) Використовуйте мішалку віночик. Залежно від кількості яєць і необхідного результату, збивайте яєчні білки до щільної піни в режимі безперервної роботи приблизно 3-5 хвилин. Рекомендована швидкість: 7-8.
- 2) Максимальний обсяг разового завантаження - 30 яєчних білків.
- 3) Щоб збити вершки, збивайте 250 мл свіжих вершків на високій швидкості приблизно 3-5 хвилин.
- 4) При заповненні чаші молоком, вершками або іншими інгредієнтами стежте за тим, щоб не перевищити максимально допустимий робочий об'єм.
- 5) Для збивання яєць, вершків і тому подібних продуктів використовуйте мішалку Вінчик.
- 6) Максимально допустимий час безперервної роботи в даному режимі - 10 хвилин. Мінімальний інтервал між циклами - 10 хвилин.

Молочні коктейлі, шейки та інші напої

- 1) Завантажте в чашу інгредієнти згідно з наявним рецептом. Змішуйте на швидкості від 1 до 8 протягом 5 хвилин.
- 2) Не перевищуйте максимально допустимий робочий об'єм чаші.
- 3) Використовуйте мішалку віночик.
- 4) Максимально допустимий час безперервної роботи в даному режимі - 10 хвилин. Мінімальний інтервал між циклами - 10 хвилин.

ДОГЛЯД ТА ОБСЛУГОВУВАННЯ

УВАГА! ЖОДЕН З КОМПОНЕНТІВ ПРИСТРОЇ НЕ ПІДХОДИТЬ ДЛЯ МИТТЯ В ПОСУДОМИЙНІЙ МАШИНІ!

- 1) Перед початком очищення встановіть регулятор швидкості в положення "0" і відключіть міксер від мережі живлення.
- 2) Ніколи не занурюйте міксер у воду! Це може призвести до ураження електричним струмом та пожежі.
- 3) Не використовуйте для очищення міксера металеві щітки і не користуйтеся абразивними миючими засобами.
- 4) Очистіть зовнішню поверхню моторного блоку шматочком вологої тканини з використанням м'якого посудомийного засобу. Витріть насухо.
- 5) Ніякі частини міксера, включаючи мішалки, не можна мити в посудомийній машині. Вимийте їх вручну в теплій воді із засобом для миття посуду.
- 6) При очищенні поверхні і компонентів міксера, включаючи брызкозахисну кришку і мішалки, не користуйтеся абразивними і спиртовмісних засобами.
- 7) Дайте міксеру охолонути після використання і перед початком очищення.

ЗБЕРІГАННЯ ТА ТРАНСПОРТУВАННЯ

Транспортування повинно здійснюватися акуратно, щоб не завдати пошкодження обладнанню. При транспортуванні не перевертайте упаковку з обладнанням доріг дригом. Якщо обладнання не буде використовуватися протягом тривалого часу (вихідні, канікули і т.п.), необхідно відключити його від електромережі і ретельно очистити (Згідно з пунктом Догляд і обслуговування). Зберігати в сухому, провітрюваному приміщенні.

УТИЛІЗАЦІЯ

З метою захисту навколишнього середовища не викидайте пристрій в звичайні сміттєві баки. Утилізуйте відповідно до чинних нормативів.

Вироблено в КНР.

Дата виробництва є частиною серійного номера, який вказаний на етикетці і / або упаковці обладнання.