



HENDI
FOOD SERVICE EQUIPMENT

User manual
Gebrauchsanweisung
Gebruiksaanwijzing
Instrukcja obsługi
Mode d'emploi

Istruzioni per l'utente
Instrucțiunile utilizatorului
Руководство по эксплуатации
Οδηγίες χρήσης

MICROWAVE WITH GRILL



Item: 281710

You should read this user manual carefully before using the appliance.

Bevor Sie das Gerät in Betrieb nehmen, sollten Sie diese Gebrauchsanweisung aufmerksam lesen.

Alvorens de apparatuur in gebruik te nemen dient u deze gebruiksaanwijzing aandachtig te lezen.

Przed uruchomieniem urządzenia należy koniecznie dokładnie przeczytać niniejszą instrukcję obsługi.

Lisez attentivement ce mode d'emploi avant d'utiliser l'appareil.

Prima di utilizzare l'apparecchio in funzione leggere attentamente le istruzioni per l'uso.

Citiți cu atenție prezentul manual de utilizare înainte de folosirea aparatului.

Внимательно прочитайте руководство пользователя перед использованием прибора.

Πρέπει να διαβάσετε αυτές τις οδηγίες χρήσης προσεκτικά πριν χρησιμοποιήσετε τη συσκευή.



Keep these instructions with the appliance.
Diese Gebrauchsanweisung bitte beim Gerät aufbewahren.
Bewaar deze handleiding bij het apparaat.
Zachowaj instrukcję urządzenia
Gardez ces instructions avec cet appareil.
Conservate le istruzioni insieme all'apparecchio.
Păstrați manualul de utilizare alături de aparat.
Хранить руководство вместе с устройством.
Φυλάξτε αυτές τις οδηγίες μαζί με τη συσκευή.



For indoor use only.
Nur zur Verwendung im Innenbereich.
Alleen voor gebruik binnenshuis.
Do użytku wewnątrz pomieszczeń.
Pour l'usage à l'intérieur seulement.
Destinato solo all'uso domestico.
Doar pentru uz la interior.
Использовать только в помещениях.
Για χρήση μόνο σε εσωτερικό χώρο.



Большое Вам спасибо за то, что Вы купили оборудование фирмы Hendi. Вам следует внимательно прочитать настоящую инструкцию пользователя во избежание повреждения машины в результате неправильной эксплуатации. Особенно рекомендуем ознакомиться с предупреждениями.

Правила техники безопасности

- Неправильная эксплуатация и неподходящее использование агрегата может привести к его поломке и поранить оператора.
- Настоящее устройство предназначено исключительно для коммерческого использования и не должно использоваться в домашних условиях.
- Оборудование следует использовать точно по назначению. Производитель не несет ответственности за повреждения, вызванные неправильной эксплуатацией или неправильным обслуживанием оборудования.
- Оборудование и электрическую штепсельную вилку следует держать вдали от воды и прочих жидкостей. Если штепсельная вилка попадет в воду, ее следует тут же вытащить из розетки электропитания и обратиться в службу сертифицированного сервиса для проверки устройства. Несоблюдение данных указаний может повлечь за собой угрозу здоровью и жизни обслуживающего персонала.
- Нельзя снимать кожух без особого разрешения.
- Нельзя класть никаких посторонних предметов вовнутрь агрегата.
- Нельзя касаться мокрыми, или влажными руками штепсельной вилки.
- **Опасность поражения током!** Не следует самостоятельно чинить электроаппаратуру. Любые поломки и неисправности должны устраняться квалифицированным персоналом.
- **Никогда не следует пользоваться поврежденной электроаппаратурой.** Поврежденное устройство нужно отсоединить от электросети и обратиться к продавцу.
- **Предупреждение:** не следует погружать электрических деталей в воду, или иные жидкости. Не омыwać в струе воды.
- Регулярно проверять вилку и провод электропитания на предмет повреждений. Поврежденные вилку или провод передать для ремонта в сервисную точку, или обратиться к квалифицированному электрику во имя предотвращения опасности травм.
- Удостовериться, что провод электропитания не касается острых и горячих предметов; держать электропровод вдали от открытого огня. Для того, чтобы вынуть вилку из розетки всегда нужно тянуть за вилку, а не за электропровод.
- Защитить провод электропитания (удлинитель) от случайного выпадения из розетки. Электропровод прокладывать так, чтобы случайно не зацепиться за него.
- Непрестанно наблюдать за работающей электроаппаратурой.



- Предупреждение! Если вилка находится в розетке – это означает, что электроаппаратура считается подключенной к электропитанию.
- Перед тем, как вынуть вилку из розетки, электроаппаратуру следует выключить!
- Никогда нельзя переносить, передвигать электроаппаратуру держа за электропровод.
- Не использовать никаких деталей, аксессуаров, которые не поставляются вместе с этой электроаппаратурой.
- Электроаппаратуру следует подключать исключительно к розетке, в которой имеется напряжение и частоту, указанную на щитке электроаппаратуры.
- Вилку следует вставлять в розетку, расположенную в удобном и легкодоступном месте, так чтобы в случае аварии можно бы ее немедленно вынуть. Для полного обесточивания электроаппаратуры ее следует отсоединить от электропитания; для этого следует вынуть вилку, находящуюся на конце провода электропитания, из розетки.
- Перед тем, как вынуть вилку всегда следует помнить о том, чтобы сначала выключить электроаппаратуру!
- Не следует использовать детали, аксессуары, не рекомендуемые производителем данной электроаппаратуры, т.к. использование таких деталей, аксессуаров может создать для пользователя угрозу его здоровью и жизни, а также может привести к поломке электроаппаратуры. Следует всего использовать оригинальные детали, аксессуары.
- Без надлежащего контроля или предварительного обучения эксплуатации оборудования проводимого лицом, отвечающим за безопасную эксплуатацию, оборудованием не могут пользоваться ни дети, ни лица с ограниченными физическими, или психическими возможностями, ни лица, которые не обладают необходимым опытом работы и знаниями в данной области.
- Ни в коем случае нельзя допускать к использованию электроаппаратуры детей.
- Электроаппаратуру следует хранить в месте недоступном для детей.
- Нельзя разрешать детям использовать электроаппаратуру в качестве игрушки.
- Всегда электроаппаратуру следует отсоединить от электропитания, если оставляем ее без надзора, перед монтажом, демонтажем и чисткой.
- Нельзя оставлять работающую электроаппаратуру без надзора.

Специальные правила техники безопасности

- Это устройство предназначено исключительно для разогревания, размораживания, приготовления пищи и напитков, приготовления пищи на гриле. Сушка пищевых продуктов или одежды, а также подогревание подушек, тапочек, губок, влажных салфеток и т.п. может привести к травме или пожару.
- Используйте это устройство только в соответствии с настоящим руководством.



- Данное устройство предназначено для использования в домашних хозяйствах и в следующих местах:
 - в кухни для сотрудников в магазинах, офисах и других рабочих местах;
 - в сельском хозяйстве;
 - в кухни, предназначенной для гостей в отелях, мотелях и других жилых помещениях;
 - в гостиницах типа „bed and breakfast”.

 **Внимание! Горячая поверхность!** Во время работы устройства дверца и другие доступные поверхности нагреваются до очень высоких температур. Прикасайтесь только к панели управления.

- Не включайте устройство перед тем, как поместите пищу во внутрь печи, так как это может привести к его повреждению.
- Для приготовления пищи в устройстве используйте только посуду, подходящую для микроволновых печей. Не используйте посуду или столовые приборы, изготовленные из металла или содержащие его, алюминиевую фольгу, свинцовое стекло (хрусталь), пластмассу, не стойкую к высоким температурам, металлические или деревянные крепежные детали или проволочные стяжки. Не используйте миски с металлическим краем или пластиковые миски с приоткрытой крышкой. Опасность пожара.
- Из-за риска воспламенения, следите за процессом подогревания пищи, упакованной в пластиковые или бумажные контейнеры.
- Если вы заметите дым, выключите устройство или выньте вилку из розетки и не открывайте дверцу. Это позволит быстрее погасить огонь.
- Не включайте микроволновую печь, если в нее помещены пищевые продукты. Это очень опасно.
- Не используйте микроволновую печь, если открыта дверца, так как это может привести к воздействию излучения микроволновой печи. Не снимайте предохранители и не манипулируйте ними.
- Не подогревайте в микроволновой печи яиц в скорлупе или вареных яиц, т.к. они могут взорваться, даже если процесс подогрева уже завершен.
- **ПРЕДУПРЕЖДЕНИЕ:** Если повреждены дверца или уплотнения дверцы, не используйте микроволновую печь до тех пор, пока её не отремонтирует специалист авторизованного сервиса.
- **ПРЕДУПРЕЖДЕНИЕ:** Опасно выполнять любые ремонтные работы, состоящие в снятии крышки, защищающей от воздействия микроволнового излучения лицами, не являющимися работниками авторизованного сервиса.
- **ПРЕДУПРЕЖДЕНИЕ:** Не нагревайте в микроволновой печи жидкость или другие пищевые продукты в закрытых контейнерах, бутылках и т.п. из-за риска взрыва контейнера, бутылки и т.п.
- **ПРЕДУПРЕЖДЕНИЕ:** Во избежание получения ожогов, содержимое бутылки или банок детского питания встряхните или перемешайте перед едой и проверьте температуру напитка или пищи.



- **ПРЕДУПРЕЖДЕНИЕ:** Нагревание напитков в микроволновой печи может привести к задержке сильного кипения. Будьте осторожны при перенесении контейнера.
- Устройство не следует встраивать в шкаф. Не закрывайте вентиляционные отверстия устройства. Информацию о количестве пространства вокруг устройства, которое следует оставить для правильного воздушного потока, смотрите в разделе „Перед использованием“.
- Посуда может нагреваться при контакте с горячей пищей. Чтобы вынуть пищу из устройства, используйте кухонные перчатки (не входят в комплект).
- Регулярно очищайте устройство и удаляйте остатки пищи из камеры печи.
- Если не держать печь в чистоте, это может привести к ухудшению состояния поверхности, что в свою очередь может негативно сказаться на сроке службы устройства и привести к опасной ситуации.
- Не используйте микроволновую печь в качестве места для хранения. В микроволновой печи не храните такие продукты, как хлеб, печенье и т.п.
- Устройство не предназначено для использования с внешним таймером или отдельной системой дистанционного управления.
- Будьте осторожны при помещении пищи в печь, чтобы не повредить вращающейся тарелки.
- **Внимание!** Правильно направьте и закрепите шнур питания, чтобы предотвратить случайное вытягивание или контакт с нагретой поверхностью.
- Не чистите устройство водой. Мойка устройства может привести к попаданию воды в электрические детали и привести к поражению электрическим током.
- Не чистите или не размещайте устройство в месте хранения до его полного охлаждения.
- Части устройства не следует мыть в посудомоечной машине

Назначение устройства

- Устройство предназначено для профессионального использования и должно эксплуатироваться только квалифицированным персоналом.
- Микроволновая печь предназначена для обогрева и размораживания еды при использовании подходящей посуды. Любое другое использование может привести к повреждению микроволновой печи или травме.
- Использование устройства для любых других целей будет рассматриваться, как использование не по назначению. Пользователь будет нести исключительную ответственность за неправильное использование устройства.

Монтаж заземления

Плита является устройством I класса защиты и должна быть заземлена. Заземление снижает риск поражения электрическим током за счет использования отводящего провода.

Вилка должна быть подключена к розетке переменного тока, которая надлежащим образом установлена и заземлена.



Посуда

Использование в микроволновой печи некоторой неметаллической посуды может быть опасно. В случае сомнений относительно того, можно ли использовать данную посуду в микроволновой печи, вы можете выполнить тест в соответствии со следующей инструкцией:

Испытание посуды:

Заполните контейнер, который вы хотите протестировать в микроволновой печи, 1 стаканом (250 мл) холодной воды и вложите данную посуду в камеру печи. Подогревайте в течение 1 минуты, используя максимальную мощность.

Осторожно прикоснитесь к испытательной посуде. Если посуда тёплая, она НЕ подходит для использования в микроволновой печи. Не нагревайте посуду более 1 минуты.

Список кухонной посуды

Следующий список поможет вам выбрать правильную кухонную посуду:

Кухонная посуда	Стандартный режим	Режим гриля	Комбинированный режим	Замечания
Стекло, устойчивое к высоким температурам	✓	✓	✓	
Стекло, не устойчивое к высоким температурам	x	x	x	
Керамика устойчивая к высоким температурам	✓	✓	✓	
Пластиковая посуда, пригодная для использования в микроволновых печах	✓	x	x	Не подходит для использования при высоких температурах
Бумажные полотенца	✓	x	x	Только короткий подогрев под наблюдением пользователя.
Металлические поддоны	x	✓	x	Во время работы появляются искры.
Металлическая подставка	x	✓	x	
Алюминиевая фольга и алюминиевые контейнеры	x	✓	x	

✓: Допустимое использование в заданном режиме. Используйте только в соответствии с инструкцией производителя; не забудьте снять крышку, если данная посуда её имеет. Если поверхность посуды треснула или повреждена, не кладите её в печь.

x: Не подходит для использования в заданном режиме.

Основные части устройства

1. Панель управления (Смотри Рис. 1)
2. Кнопка открытия дверцы
3. Вал вращающейся тарелки
4. Поворотное кольцо
5. Стекло вращающаяся тарелка
6. Стеклоанное окно
7. Подставка для гриля (для использования только в режиме гриля)
8. Механизм закрытия дверцы
9. Дверца

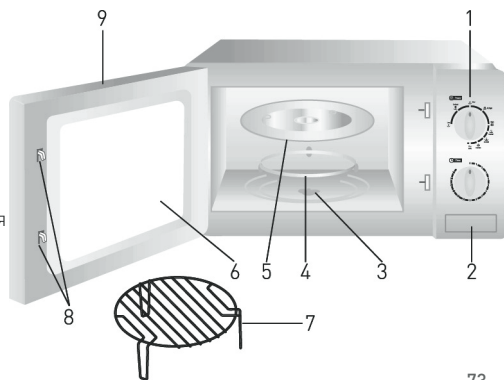

Монтаж вращающейся тарелки

- Никогда не располагайте вращающуюся тарелку (5) вверх дном.
- Во время работы устройства в печи должны находиться поворотное кольцо (4) и тарелка (5).
- Поместите продукты и напитки на стеклянную вращающуюся тарелку (5).
- Поместите поворотное кольцо (4) и вращающуюся тарелку (5) перпендикулярно по отношению к валу вращающейся тарелки (3). Убедитесь, что кольцо и тарелка плавно вращаются.
- Вымойте вращательную тарелку (5) после каждого использования.

- **Примечание:** НЕ используйте микроволновую печь, если вращающаяся тарелка (5) или поворотное кольцо (4) треснули или будут повреждены иным образом - в этом случае немедленно свяжитесь с поставщиком.
- Используйте только поворотное кольцо (4) и стеклянную вращающуюся тарелку (5), поставляемые с устройством.

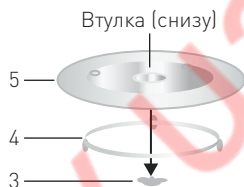

Перед первым использованием

- Снимите и удалите упаковку и защиты.
- Убедитесь, что устройство не повреждено. В случае неполной поставки или повреждения свяжитесь с поставщиком (смотри ==> Гарантия).
- Очистите устройство (смотри ==> Очистка и техническое обслуживание).
- Убедитесь, что устройство полностью сухое.
- Поместите устройство на горизонтальной, стабильной поверхности, устойчивой к воздействию высоких температур и брызг жидкостей.

- Не размещайте устройство вблизи объектов, которые чувствительны к помехам, вызванным магнитным излучением (например, радиоприемники, кассетные магнитофоны).

Замечание: Из-за остатка от производственного процесса, в течение первых нескольких запусков из устройства может выходить неприятный запах. Это нормальное явление и не указывает на повреждение устройства или опасность для пользователя. Убедитесь, что устройство хорошо вентилируется.

Обслуживание

- Поместите микроволновую печь на ровную, устойчивую, сухую и горизонтальную поверхность, устойчивую к высоким температурам. Для обеспечения необходимого потока воздуха, оставьте свободное пространство вокруг устройства в соответствии со следующей инструкцией:
 - над печью: 20 см
 - за печью: 5 см
 - по бокам печи: 10 см

- Откройте дверцу микроволновой печи (9), нажатием кнопки открытия дверцы (2).
- Поместите поворотное кольцо (4) и вращающуюся тарелку (5) в правильном положении. Размещение вышеуказанных частей в неправильном положении приведет к блокировке вращающейся тарелки (5). (Смотри ==> Монтаж вращающейся тарелки).
- Подключите вилку к подходящей розетке.

Примечание:

- Не размещайте микроволновую печь в местах, где выделяется тепло или очень влажно, а также вблизи легковоспламеняющихся материалов.
- Убедитесь, что шнур питания не поврежден, не находится под плитой или над острыми, или горячими поверхностями.
- Шнур питания должен быть подключен к электрической розетке, к которой не затруднен доступ, так чтобы в случае неисправности устройство можно было немедленно отключить его от источника питания.

- Примечание: Подставка для гриля (7) может использоваться только в режиме гриля.
- Вращающаяся тарелка (5) должна использоваться в каждом режиме: стандартном режиме, режиме гриля и комбинированном режиме.
- При использовании подставки для гриля (7), используйте подходящую посуду, чтобы она не касалась стенок устройства.
- Поместите пищу в соответствующую емкость и закройте дверцу (9).

Установка уровней мощности и таймера:

- Установите мощность устройства, повернув ручку на панели управления (1) на выбранную мощность. [Стандартный режим, режим гриля и комбинированный].
- Установите время работы (диапазон: 0 мин ~ 35 мин), поворачивая ручку времени на выбранное значение.
- Печь автоматически начнет работать после установки мощности и времени.
- Через определенный промежуток времени раздастся звуковой сигнал, и устройство перестанет работать.
- Пищу можно вынуть из печи. При необходимости используйте кухонные перчатки (не входят в комплект). Обращайте внимание на горячую поверхность устройства.
- Если устройство не используется, установите таймер на значение „0“.



Рис. 1

RU

Функция	Расчетная выходная мощность	Использование
Низкая мощность	120 Вт	Легкое размораживание мороженого
Размораживание	230 Вт	Подогревание супа, смягчение масла или размораживание
Средняя мощность	385 Вт	Приготовление гуляша, рыбы
Средневысокая мощность	540 Вт	Приготовление риса, рыбы, курицы, мясного фарша
Высокая мощность	700 Вт	Подогревание молока, овощей, кипячение воды, подогревание других напитков

Примечание: В приведенной выше таблице указаны только уровни выходной мощности микроволновой печи, а не уровень мощности гриля или потребляемой мощности устройства. Вышеуказанные данные предназначены исключительно для информации.

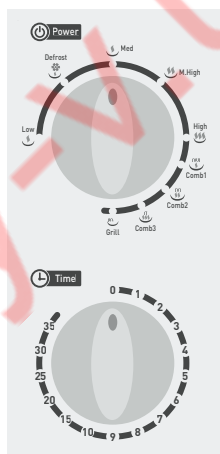

Функция	Программа	Использование
Комбинированный режим 1	80% времени: режим гриля; 20% времени: стандартный режим;	Приготовление на гриле стейков, мясного фарша, люля кебабов, колбасы и кусочков курицы.
Комбинированный режим 2	70% времени: режим гриля; 30% времени: стандартный режим;	Куриные части, свиная отбивная, рыба
Комбинированный режим 3	60% времени: режим гриля; 40% времени: стандартный режим;	Пудинги, омлеты, печёная морковь и другие овощи
Режим гриля	100% времени: режим гриля;	Запеченный хлеб, нарезанные блюда

Примечание:

1. В приведенной выше таблице показана программа соединения стандартного режима и режима гриля.
2. Прежде чем вынуть пищу из печи, убедитесь, что устройство выключено (таймер установлен на значение „0“). В противном случае устройство может быть повреждено во время вынимания пищи.
3. Вышеуказанные таблицы имеют исключительно информационный характер. Фактическое время приготовления пищи и установка мощности зависят от желаемого эффекта приготовления пищи в печи. При необходимости измените время приготовления пищи и установку мощности вручную.

Советы по приготовлению пищи в микроволновой печи

- При необходимости устройство может быть открыто в любое время во время его работы, чтобы, например, перевернуть или перемешать пищу, или проверить ее состояние.
- Чтобы завершить процесс приготовления пищи, установите переключатель времени в положение «0».
- Пищу можно вынуть из печи. При необходимости используйте кухонные перчатки (не входят в комплект). Обращайте внимание на горячую поверхность устройства.
- Если устройство не используется, установите таймер на значение „0“.

Очистка и техническое обслуживание

Замечание: Перед очисткой и размещением устройства на хранение, всегда отключайте устройство от электросети и подождите, пока плита остынет.

Очистка

- Никогда не погружайте устройство в воду или другую жидкость.
- После охлаждения наружной поверхности очищайте её влажной тканью или губкой с небольшим количеством раствора мягкого моющего средства.
- Для очистки внутренней поверхности и наружных частей устройства, никогда не используйте абразивные губки или абразивные моющие средства, а также губки с металлической мочалкой или металлический инструмент.
- Вращающуюся тарелку (5) можно вынуть для очистки. Будьте особенно внимательны при чистке вращающейся тарелки (5), чтобы избежать её повреждения. Вымойте тарелку теплой мыльной водой.
- Регулярно очищайте поворотное кольцо (4) и дно камеры печи по гигиеническим соображениям и для обеспечения правильного поворота кольца (4).
- Лампочку внутри камеры печи можно заметить, однако это должен сделать квалифицированный специалист по техническому обслуживанию.

Хранение

- Перед помещением на хранение, убедитесь, что устройство отключено от сети и полностью остыло.
- Храните устройство в холодном, чистом и сухом месте.

Диагностика

Если устройство не работает должным образом, обратитесь к приведенной ниже таблице, чтобы найти правильное решение. Если вы все еще не можете решить проблему, обратитесь к поставщику.

Проблема	Возможная причина	Возможное решение
Устройство не включается.	- Вилка неправильно подключена к сетевой розетке. - Таймер установлен на значение „0“. - Дверца печи (9) не закрыта должным образом.	- Убедитесь, что вилка правильно подключена к электрической розетке. - Установите ручку таймера на нужное значение. - Убедитесь, что дверца (9) правильно закрыта.
Во время работы устройства стеклянная вращающаяся тарелка (5) издаёт громкие звуки.	- Стеклянная вращающаяся тарелка (5) неправильно установлена. - На дне печи имеются остатки пищи, поэтому поверхность не плоская.	- Убедитесь, что стеклянная вращающаяся тарелка (5) правильно установлена. - Очистите дно камеры печи от всех остатков, которые препятствуют движению тарелки.

Технические характеристики

Номер продукта: 281710

Рабочее напряжение и частота: 230В~ 50Гц

Частота микроволн: 2450 МГц

Номинальная потребляемая мощность (стандартный режим): 1050 Вт

Номинальная выходная мощность (стандартный режим): 700 Вт

Номинальная потребляемая мощность (режим гриля): 1000 Вт

Ёмкость камеры печи: 20 литров

Диапазон установки времени таймера: 0 мин – 35 мин

Степень защиты: I Класс

Размеры: 440 x 330 x (H) 259 mm

Внимание: Технические характеристики могут быть изменены без предварительного уведомления.

RU



Гарантия

Любая неподелка или поломка, которая влечет за собой неправильную работу устройства, которая будет выявлена в течение первого года от даты покупки, будет устранена бесплатно, или же все устройство будет заменено новым, если оно эксплуатировалось и обслуживалось согласно инструкции по обслуживанию и не использовалось неправильно, или в разрез с назначением. Данное положение ни коей мере не нарушает иных прав потребителя, изложенных в законодательстве. В случае заявления устройства

в ремонт или на замену в рамках гарантии, следует указать место и дату покупки устройства и приложить счет, или чековую квитанцию.

Согласно нашей политике совершенствования наших продуктов оставляем за собой право на ввод изменений в конструкцию, упаковку и в технические параметры, указываемые в технической документации без предупреждения.

Утилизация и защита окружающей среды

В случае вывода оборудования из эксплуатации, продукт нельзя утилизировать вместе с другими бытовыми отходами. Пользователь несет ответственность за передачу оборудования в соответствующий пункт приёма техники бывшей в употреблении. Несоблюдение вышеуказанного положения может привести к наложению штрафов в соответствии с действующими правилами в отношении утилизации отходов. Селективный сбор и утилизация использованного оборудования способствуют сохранению природных

ресурсов и обеспечивают рециркуляцию таким образом, который не вреден для здоровья и окружающей среды. Для получения дополнительной информации о том, где можно отдать использованное оборудование для утилизации, обратитесь в местную компанию по сбору отходов. Производитель и импортер не несут ответственности за рециркуляцию и переработку отходов экологически безопасным способом, как непосредственно, так и в рамках государственной системы.

RU





H E N D I
FOOD SERVICE EQUIPMENT

Hendi B.V.

Steenoven 21
3911 TX Rhenen, The Netherlands
Tel: +31 (0)317 681 040
Email: info@hendi.eu

Hendi Polska Sp. z o.o.

ul. Magazynowa 5
62-023 Gądkki, Poland
Tel: +48 61 6587000
Email: info@hendi.pl

Hendi Food Service Equipment GmbH

Gewerbegebiet Ehring 15
5112 Lamprechtshausen, Austria
Tel: +43 (0) 6274 200 10 0
Email: office.austria@hendi.eu

Hendi UK Ltd.

Central Barn, Hornby Road
Lancaster, LA2 9JX, United Kingdom
Tel: +44 (0)333 0143200
Email: sales@hendi.co.uk

Hendi Food Service Equipment Romania Srl

Str. 13 decembrie 94A, Hala 14
Braşov, 500164, Romania
Tel: +40 268 320330
Email: office@hendi.ro

PKS Hendi South East Europe SA

5 Metsovou Str.
18346 Moschato, Athens, Greece
Tel: +30 210 4839700
Email: office.greece@hendi.eu

Hendi HK Ltd.

1208, 12/F Exchange Tower
33 Wang Chiu Road, Kowloon Bay, Hong Kong
Tel: +852 2154 2618
Email: info-hk@hendi.eu

Find Hendi on internet:

www.hendi.eu
www.facebook.com/HendiFoodServiceEquipment
www.linkedin.com/company/hendi-food-service-equipment-b.v.
www.youtube.com/HendiEquipment

- Changes, printing and typesetting errors reserved.
- Änderungen und Druckfehler vorbehalten.
- Wijzigingen en drukfouten voorbehouden.
- Producent zastrzega sobie prawo do zmian oraz błędów drukarskich w instrukcji.
- Variations et fautes d'impression réservés.

- Errori di cambiamenti, di stampa e di impaginazione riservati.
- Drepturi rezervate cu privire la modificări și greșeli de imprimare.
- Изменения, печати и верстки ошибки защищены.
- Με επιφύλαξη αλλαγών, λαθών εκτύπωσης και στοιχειοθεσίας.